



HATAY BÜYÜKŞEHİR BELEDİYESİ

2025 MALİ YILI PERFORMANS PROGRAMI

HATAY
2024

|



HATAY BÜYÜKŞEHİR BELEDİYESİ 2025 MALİ YILI PERFORMANS PROGRAMI

HATAY - 2024



HATAY BÜYÜKŞEHİR BELEDİYESİ 2025 MALİ YILI PERFORMANS PROGRAMI

Adres:

Kisecik Mahallesi Hatay Büyükşehir Belediyesi Yerleşkesi
Antakya / HATAY

Telefon:

Halkla İlişkiler: 153
WhatsApp Hattı: +90 (530) 252 52 60

Web:

www.hatay.bel.tr

E - mail: iletisim@hatay.bel.tr



**Vatanını en çok seven,
görevini en iyi yapandır.**

K. Altınbaş



BAŞKANIN SUNUŞU



5018 Sayılı Kamu Mali Yönetimi ve Kontrol Kanunu'nun 9. maddesinin dördüncü fıkrasında yer alan "Kamu idareleri, yürütecekleri faaliyet ve projeler ile bunların kaynak ihtiyacını, performans hedef ve göstergelerini içeren performans programı hazırlar." hükmü gereğince, üst politika belgeleri ve

2025-2029 Stratejik Planımız ile uyumlu olarak Hatay Büyükşehir Belediyesi 2025 Yılı Performans Programını hazırlamış bulunmaktayız. Performans Programımızda; Stratejik Planımızda yer alan ilgili yıla ilişkin hedeflerimiz, bu hedefler doğrultusunda yürütülecek faaliyetlerimiz ve bu faaliyetler yerine getirilirken doğacak kaynak ihtiyaçları gösterilmiştir.

2025 Yılı Performans Programımızda; 2023 yılında yaşanan deprem felaketlerinin oluşturduğu büyük tahribatın ardından İlimizin imarı ve inşası noktasında önümüzdeki yıl içerisinde yürütülecek faaliyetler ile halkımızın mahalli ve müşterek ihtiyaçlarını gidermeye yönelik olarak hayata geçirilmesi planlanan yatırımlar ve projeler planlanmıştır. Şeffaflık ve hesap verilebilirlik ilkelerimiz doğrultusunda planladığımız faaliyet ve projelerimizin maliyetleri de detaylı bir şekilde ortaya koyulmuş olup sınırlı kamu kaynaklarımızın verimli olarak tahsisi ve kullanımı da sağlanacaktır. Göreve başladığımız günden bu yana olduğu gibi 2025 yılında da hizmetlerimizi ilçelerimizi ayırt etmeksizin en uygun zamanda, en az maliyetle ve en yüksek kalite ile hemşehrilerimize sunulması noktasında gerekli tüm çalışmaları sürdüreceğiz.

2025 Mali Yılı Performans Programımızın hazırlanmasında emeği geçen Büyükşehir Belediye Meclisimizin saygıdeğer üyelerine, Belediyemizin değerli yöneticilerine ve çalışanlarına teşekkür eder, Performans Programımızın Hatayımıza hayırlı olmasını dilerim.

Mehmet ÖNTÜRK
Büyükşehir Belediye Başkanı



İçindekiler

I. GENEL BİLGİLER	9
A. Yetki, Görev ve Sorumluluklar	9
B. Teşkilat Yapısı	13
C. Fiziksel Kaynaklar	15
D. İnsan Kaynakları.....	18
E. Diğer Hususlar	21
II. PERFORMANS BİLGİLERİ	22
A. Temel Politika ve Öncelikler.....	22
B. Amaç ve Hedefler	26
C. Performans Hedef ve Göstergeleri ile Faaliyetler.....	28
D- Toplam Kaynak İhtiyacı.....	108
III. EKLER	109
Tablo 1 Taşınmaz Envanteri Listesi.....	15
Tablo 2 Motorlu Taşıt Envanteri Listesi.....	16
Tablo 3 Donanın Envanteri Listesi.....	17
Tablo 4 Bulut Bilişim Envanter Listesi	17
Tablo 5 Yazılım Lisans Envanteri Listesi	18
Tablo 6 Kadroya Göre Personel Dağılımı Tablosu ve Grafiği	18
Tablo 7 Cinsiyete Göre Personel Dağılımı Tablosu.....	19
Tablo 8 Eğitim Durumuna Göre Personel Dağılımı Tablosu	19
Tablo 9 Yaş Grubuna Göre Personel Dağılımı Tablosu.....	20
Tablo 10 Hizmet Yıllarına Göre Personel Dağılımı Tablosu	21
Tablo 11 Üst Politika Belgeleri Analizi Tablosu.....	22
Şekil 1 Cinsiyete Göre Personel Dağılımı Grafiği	19
Şekil 2 Eğitim Durumuna Göre Personel Dağılımı Grafiği	20
Şekil 3 Yaş Grubuna Göre Personel Dağılımı Grafiği	20
Şekil 4 Hizmet Yıllarına Göre Personel Dağılımı Grafiği	21

I. GENEL BİLGİLER

A. Yetki, Görev ve Sorumluluklar

5216 sayılı Büyükşehir Belediyesi Kanunu'nun 7., 8., 9. ve 11. maddelerinde Büyükşehir Belediyemize verilen görev, yetki ve sorumluluklar aşağıdaki gibi sıralanmıştır.

Büyükşehir Belediyesinin Görev, Yetki ve Sorumlulukları (5216 S.K.md.7)

a) İlçe belediyelerinin görüşlerini alarak büyükşehir belediyesinin stratejik plânını, yıllık hedeflerini, yatırım programlarını ve bunlara uygun olarak bütçesini hazırlamak.

b) Çevre düzeni plânına uygun olmak kaydıyla, büyükşehir belediye sınırları içinde 1/5.000 ile 1/25.000 arasındaki her ölçekte nazım imar plânını yapmak, yaptırmak ve onaylayarak uygulamak; büyükşehir içindeki belediyelerin nazım plâna uygun olarak hazırlayacakları uygulama imar plânlarını, bu plânlarda yapılacak değişiklikleri, parselasyon plânlarını ve imar ıslah plânlarını aynen veya değiştirerek onaylamak ve uygulanmasını denetlemek; nazım imar plânının yürürlüğe girdiği tarihten itibaren bir yıl içinde uygulama imar plânlarını ve parselasyon plânlarını yapmayan ilçe belediyelerinin uygulama imar plânlarını ve parselasyon plânlarını yapmak veya yaptırmak.

c) Kanunlarla büyükşehir belediyesine verilmiş görev ve hizmetlerin gerektirdiği proje, yapım, bakım ve onarım işleriyle ilgili her ölçekteki imar plânlarını, parselasyon plânlarını ve her türlü imar uygulamasını yapmak ve ruhsatlandırmak, 20.7.1966 tarihli ve 775 sayılı Gecekondu Kanununda belediyelere verilen yetkileri kullanmak.

d) Büyükşehir belediyesi tarafından yapılan veya işletilen alanlardaki işyerlerine büyükşehir belediyesinin sorumluluğunda bulunan alanlarda işletilecek yerlere ruhsat vermek ve denetlemek.

e) Belediye Kanununun 69 ve 73 üncü maddelerindeki yetkileri kullanmak.

f) Büyükşehir ulaşım ana plânını yapmak veya yaptırmak ve uygulamak; ulaşım ve

toplu taşıma hizmetlerini plânlamak ve koordinasyonu sağlamak; kara, deniz, su ve demiryolu üzerinde işletilen her türlü servis ve toplu taşıma araçları ile taksi sayılarını, bilet ücret ve tarifelerini, zaman ve güzergâhlarını belirlemek; durak yerleri ile karayolu, yol, cadde, sokak, meydan ve benzeri yerler üzerinde araç park yerlerini tespit etmek ve işletmek, işlettirmek veya kiraya vermek; kanunların belediyelere verdiği trafik düzenlemesinin gerektirdiği bütün işleri yürütmek

g) Büyükşehir belediyesinin yetki alanındaki mahalleleri ilçe merkezine bağlayan yollar, meydan, bulvar, cadde ve ana yolları yapmak, yaptırmak, bakım ve onarımı ile bu yolların temizliği ve karla mücadele çalışmalarını yürütmek; kentsel tasarım projelerine uygun olarak bu yerlere cephesi bulunan yapılara ilişkin yükümlülükler koymak; ilân ve reklam asılacak yerleri ve bunların şekil ve ebadını belirlemek; meydan, bulvar, cadde, yol ve sokak ad ve numaraları ile bunlar üzerindeki binalara numara verilmesi işlerini gerçekleştirmek.

h) Coğrafi ve kent bilgi sistemlerini kurmak

i) Sürdürülebilir kalkınma ilkesine uygun olarak çevrenin, tarım alanlarının ve su havzalarının korunmasını sağlamak; ağaçlandırma yapmak; gayrisihhî işyerlerini, eğlence yerlerini, halk sağlığına ve çevreye etkisi olan diğer işyerlerini kentin belirli yerlerinde toplamak; inşaat malzemeleri, hurda depolama alanları ve satış yerlerini, hafriyat toprağı, moloz, kum ve çakıl depolama alanlarını, odun ve kömür satış ve depolama sahalarını belirlemek, bunların taşınmasında çevre kirliliğine meydan vermeyecek tedbirler almak; büyükşehir katı atık yönetim plânını yapmak, yaptırmak; katı atıkların kaynakta toplanması ve aktarma istasyonuna kadar taşınması hariç katı atıkların ve hafriyatın yeniden değerlendirilmesi, depolanması ve bertaraf edilmesine ilişkin hizmetleri yerine getirmek, bu amaçla tesisler kurmak, kurdurmak, işletmek veya işlettirmek; sanayi

ve tıbbî atıklara ilişkin hizmetleri yürütmek, bunun için gerekli tesisleri kurmak, kurdurmak, işletmek veya işlettirmek; deniz araçlarının atıklarını toplamak, toplatmak, arıtmak ve bununla ilgili gerekli düzenlemeleri yapmak.

j) Gıda ile ilgili olanlar dâhil birinci sınıf gayrisihhî müesseseleri ruhsatlandırmak ve denetlemek, yiyecek ve içecek maddelerinin tahlillerini yapmak üzere laboratuvarlar kurmak ve işletmek

k) Büyükşehir belediyesinin yetkili olduğu veya işlettiği alanlarda zabıta hizmetlerini yerine getirmek.

l) Yolcu ve yük terminalleri, kapalı ve açık otoparklar yapmak, yaptırmak, işletmek, işlettirmek veya ruhsat vermek.

m) Büyükşehirin bütünlüğüne hizmet eden sosyal donatılar, bölge parkları, hayvanat bahçeleri, hayvan barınakları, kütüphane, müze, spor, dinlence, eğlence ve benzeri yerleri yapmak, yaptırmak, işletmek veya işlettirmek; gerektiğinde amatör spor kulüplerine nakdî yardım yapmak, malzeme vermek ve gerekli desteği sağlamak, amatör takımlar arasında spor müsabakaları düzenlemek, yurt içi ve yurt dışı müsabakalarda üstün başarı gösteren veya derece alan sporculara, teknik yönetici, antrenör ve öğrencilere belediye meclis kararıyla ödül vermek.

n) Gerektiğinde mabetler ile sağlık, eğitim ve kültür hizmetleri için bina ve tesisler yapmak, kamu kurum ve kuruluşlarına ait bu hizmetlerle ilgili bina ve tesislerin her türlü bakımını, onarımını yapmak ve gerekli malzeme desteğini sağlamak.

o) Kültür ve tabiat varlıkları ile tarihî dokunun ve kent tarihi bakımından önem taşıyan mekânların ve işlevlerinin korunmasını sağlamak, bu amaçla bakım ve onarımını yapmak, korunması mümkün olmayanları aslına uygun olarak yeniden inşa etmek.

p) Büyükşehir içindeki toplu taşıma hizmetlerini yürütmek ve bu amaçla gerekli tesisleri kurmak, kurdurmak, işletmek veya işlettirmek, büyükşehir sınırları içindeki kara ve denizde taksi ve servis araçları dahil toplu

taşıma araçlarına ruhsat vermek. Büyükşehir içindeki toplu taşıma hatlarıyla ilgili olarak; şehir merkezine olan uzaklık, nüfus ve hattı kullanan sayısı kriterleri esas alınarak tespit edilecek hatlarla ilgili toplu taşıma hizmetlerinin işlettirilmesine karar vermek.

r) Su ve kanalizasyon hizmetlerini yürütmek, bunun için gerekli baraj ve diğer tesisleri kurmak, kurdurmak ve işletmek; derelerin ıslahını yapmak; kaynak suyu veya arıtma sonunda üretilen suları pazarlamak.

s) Mezarlık alanlarını tespit etmek, mezarlıklar tesis etmek, işletmek, işlettirmek, defin ile ilgili hizmetleri yürütmek.

t) Her çeşit toptancı hallerini ve mezbahaları yapmak, yaptırmak, işletmek veya işlettirmek, imar plânında gösterilen yerlerde yapılacak olan özel hal ve mezbahaları ruhsatlandırmak ve denetlemek.

u) İl düzeyinde yapılan plânlara uygun olarak, doğal afetlerle ilgili plânlamaları ve diğer hazırlıkları büyükşehir ölçeğinde yapmak; gerektiğinde diğer afet bölgelerine araç, gereç ve malzeme desteği vermek; itfaiye ve acil yardım hizmetlerini yürütmek; patlayıcı ve yanıcı madde üretim ve depolama yerlerini tespit etmek, konut, işyeri, eğlence yeri, fabrika ve sanayi kuruluşları ile kamu kuruluşlarını yangına ve diğer afetlere karşı alınacak önlemler yönünden denetlemek, bu konuda mevzuatın gerektirdiği izin ve ruhsatları vermek.

v) Sağlık merkezleri, hastaneler, gezici sağlık üniteleri ile yetişkinler, yaşlılar, engelliler, kadınlar, gençler ve çocuklara yönelik her türlü sosyal ve kültürel hizmetleri yürütmek, geliştirmek ve bu amaçla sosyal tesisler kurmak, meslek ve beceri kazandırma kursları açmak, işletmek veya işlettirmek, bu hizmetleri yürütürken üniversiteler, yüksekokullar, meslek liseleri, kamu kuruluşları ve sivil toplum örgütleri ile işbirliği yapmak.

y) Merkezî ısıtma sistemleri kurmak, kurdurmak, işletmek veya işlettirmek.

z) Afet riski taşıyan veya can ve mal güvenliği açısından tehlike oluşturan binaları tahliye etme ve yıkım konusunda ilçe



belediyelerinin talepleri hâlinde her türlü desteği sağlamak.

aa) Bisiklet yollarının ve şeritlerinin, bisiklet ve elektrikli skuter park ve şarj istasyonlarının, yaya yollarının ve gürültü bariyerlerinin planlanması, projelendirilmesi, yapımı, bakımı ve onarımıyla ilgili işleri yürütmek.

bb) Büyükşehir belediyeleri birinci fıkranın (c) bendinde belirtilen yetkilerini, imar plânlarına uygun olarak kullanmak ve ilgili belediyeye bildirmek zorundadır. Büyükşehir belediyeleri birinci fıkranın (l), (s), (t) bentlerindeki görevleri ile temizlik hizmetleri ve adres ve numaralandırmaya ilişkin görevlerini belediye meclisi kararı ile ilçe belediyelerine devredebilir, birlikte yapabilirler. Büyükşehir belediyeleri, birinci fıkranın (p) bendinin ikinci cümlesinde yer alan kriterler esas alınarak büyükşehir belediye meclisi kararıyla belirlenen yerlerdeki toplu taşıma hatlarının işletmesinin o bölgede kurulu taşıma birlik veya kooperatiflerinden temin edilmesine karar verebilir. Bu durumda ihaleye katılacaklarda ve kullanılacak taşıma araçlarında aranacak şartlar belediyelerce belirlenir. Taşıma birlik veya kooperatiflerine, belediye bütçelerinden toplu taşıma hizmetlerinden ücretsiz veya indirimli olarak yararlanacaklara ilişkin gelir desteği ödemeleri yapılabilir.

ALTYAPI HİZMETLERİ

Büyükşehir Belediyesinin Görev, Yetki ve Sorumlulukları (5216 S.K.md.8)

Büyükşehir içindeki alt yapı hizmetlerinin koordinasyon içinde yürütülmesi amacıyla büyükşehir belediye başkanı ya da görevlendirdiği kişinin başkanlığında, yönetmelikle belirlenecek kamu kurum ve kuruluşları ile özel kuruluşların temsilcilerinin katılacağı alt yapı koordinasyon merkezi kurulur. Büyükşehir ilçe belediye başkanları kendi belediyesini ilgilendiren konuların görüşülmesinde koordinasyon merkezlerine üye olarak katılırlar. Alt yapı koordinasyon merkezi toplantılarına ayrıca gündemdeki konularla ilgili kamu kurumu niteliğindeki meslek kuruluşlarının (oda üst kuruluşu bulunan

yerlerde üst kuruluşun) temsilcileri de davet edilerek görüşleri alınır.

Alt yapı koordinasyon merkezi, kamu kurum ve kuruluşları ile özel kuruluşlar tarafından büyükşehir içinde yapılacak alt yapı yatırımları için kalkınma plânı ve yıllık programlara uygun olarak yapılacak taslak programları birleştirerek kesin program hâline getirir. Bu amaçla, kamu kurum ve kuruluşları ile özel kuruluşlar alt yapı koordinasyon merkezinin isteyeceği coğrafi bilgi sistemleri dâhil her türlü bilgi ve belgeyi vermek zorundadırlar. Kesin programlarda birden fazla kamu kurum ve kuruluşu tarafından aynı anda yapılması gerekenler ortak programa alınır. Ortak programa alınan alt yapı hizmetleri için belediye ve diğer bütün kamu kurum ve kuruluşlarının bütçelerine konulan ödenekler, alt yapı koordinasyon merkezi bünyesinde oluşturulacak alt yapı yatırım hesabına aktarılır.

Ortak programa alınan hizmetler için kamu kurum ve kuruluş bütçelerinde yeterli ödeneğin bulunmadığının bildirilmesi durumunda, büyükşehir belediyesi veya ilgisine göre bağlı kuruluş bütçelerinden bu hizmetler için kaynak ayrılabilir. Kamu kurum ve kuruluşları alt yapı ortak yatırım hizmetleri için harcanan miktarda ödeneği, yeniden değerlendirme oranını da dikkate alarak ertesi yıl bütçesinde ayırır. Ayrılan bu ödenek belediye veya ilgili bağlı kuruluşunun hesabına aktarılır. Bu bedel ödenmeden ilgili kamu kurum veya kuruluşu, büyükşehir belediyesi sınırlarında yeni bir yatırım yapamaz.

Ortak programa alınmayan yatırımlar için bakanlıklar, ilgili belediye ve diğer kamu kurum ve kuruluşları alt yapı koordinasyon merkezi tarafından belirlenen programa göre harcamalarını kendi bütçelerinden yaparlar.

Koordinasyon merkezleri tarafından alınan ortak yatırım ve toplu taşımayla ilgili kararlar, belediye ve bütün kamu kurum ve kuruluşlarıyla ilgililer için bağlayıcıdır.

Alt yapı koordinasyon merkezinin çalışma esas ve usulleri ile bu kurullara katılacak kamu kurum ve kuruluş temsilcileri, Çevre ve Şehircilik Bakanlığı tarafından çıkarılacak

yönetmelikle belirlenir. Çevre ve Şehircilik Bakanlığı, çıkarılacak bu yönetmeliğin, alt yapı yatırım hesabının kullanılması ve ödenek tahsisi ve aktarmasına ilişkin kısımları hakkında, Maliye Bakanlığı ve Devlet Plânlama Teşkilâtı Müsteşarlığının görüşünü alır.

ULAŞIM HİZMETLERİ

Büyükşehir Belediyesinin Görev, Yetki ve Sorumlulukları (5216 S.K.md.9)

Büyükşehir içindeki kara, deniz, su, göl ve demiryolu üzerindeki her türlü taşımacılık hizmetlerinin koordinasyon içinde yürütülmesi amacıyla büyükşehir belediye başkanı ya da görevlendirdiği kişinin başkanlığında, yönetmelikle belirlenecek kamu kurum ve kuruluşları ile Türkiye Şoförler ve Otomobilciler Federasyonunun görevlendireceği ilgili odanın temsilcisinin katılacağı Ulaşım Koordinasyon Merkezi kurulur. İlçe belediye başkanları kendi belediyesini ilgilendiren konuların görüşülmesinde koordinasyon merkezlerine üye olarak katılırlar. Ulaşım Koordinasyon Merkezi toplantılarına ayrıca gündemdeki konularla ilgili üye olarak belirlenmeyen ulaşım sektörü ile ilgili kamu kurumu niteliğindeki meslek kuruluşlarından ihtisas meslek odalarının temsilcileri de davet edilerek görüşleri alınır.

Bu Kanun ile büyükşehir belediyesine verilen trafik hizmetlerini plânlama, koordinasyon ve güzergâh belirlemesi ile taksit, dolmuş ve servis araçlarının durak ve araç park yerleri ile sayısının tespitine ilişkin yetkiler ile büyükşehir sınırları dahilinde il trafik komisyonunun yetkileri ulaşım koordinasyon merkezi tarafından kullanılır.

Ulaşım koordinasyon merkezi kararları, büyükşehir belediye başkanının onayı ile yürürlüğe girer.

Ulaşım koordinasyon merkezi tarafından toplu taşıma ile ilgili alınan kararlar, belediyeler ve bütün kamu kurum ve kuruluşlarıyla ilgililer için bağlayıcıdır.

Koordinasyon merkezinin çalışma esas ve usulleri ile bu kurullara katılacak kamu kurum ve kuruluş temsilcileri, Çevre ve Şehircilik

Bakanlığı ile İçişleri Bakanlığı tarafından müştereken çıkarılan yönetmelikle belirlenir.

Büyükşehir belediyelerine bu Kanun ile verilen görev ve yetkilerin uygulanmasında, 13.10.1983 tarihli ve 2918 sayılı Karayolları Trafik Kanununun bu Kanuna aykırı hükümleri uygulanmaz.

Ulaşımdan kaynaklanan emisyonların azaltılması amacıyla bisikletli ulaşımın yaygınlaştırılmasına yönelik; bu Kanun kapsamında hazırlanacak ulaşım ana planlarında bisikletli ulaşım yer verilmesi ya da bisikletli ulaşım ana planının hazırlanması esastır. Bakanlıkça, talep hâlinde mahalli idarelere teknik destek verilebilir. Bu fıkra ile ilgili idari ve teknik usul ve esaslar Çevre ve Şehircilik Bakanlığınca çıkarılan yönetmelikle belirlenir.

İMAR DENETİMİ

Büyükşehir Belediyesinin İmar Denetim Yetkisi (5216 S.K.md.11)

Büyükşehir belediyesi, ilçe belediyelerinin imar uygulamalarını denetlemeye yetkilidir. Denetim yetkisi, konu ile ilgili her türlü bilgi ve belgeyi istemeyi, incelemeyi ve gerektiğinde bunların örneklerini almayı içerir. Bu amaçla istenecek her türlü bilgi ve belgeler en geç onbeş gün içinde verilir. İmar uygulamalarının denetiminde kamu kurum ve kuruluşlarından, üniversiteler ve kamu kurumu niteliğindeki meslek kuruluşlarından yararlanılabilir.

Denetim sonucunda belirlenen eksiklik ve aykırılıkların giderilmesi için ilgili belediyeye üç ay geçmemek üzere süre verilir. Bu süre içinde eksiklik ve aykırılıklar giderilmediği takdirde, büyükşehir belediyesi eksiklik ve aykırılıkları gidermeye yetkilidir.

Büyükşehir belediyesi tarafından belirlenen ruhsatsız veya ruhsat ve eklerine aykırı yapılar, gerekli işlem yapılmak üzere ilgili belediyeye bildirilir. Belirlenen imara aykırı uygulama, ilgili belediye tarafından üç ay içinde giderilmediği takdirde, büyükşehir belediyesi 3.5.1985 tarihli ve 3194 sayılı İmar Kanununun 32 ve 42 nci maddelerinde belirtilen yetkilerini kullanma hakkını haizdir. Ancak 3194 sayılı Kanunun 42 nci madde kapsamındaki konulardan dolayı iki kez ceza verilemez.



B. Teşkilat Yapısı

5216 sayılı Büyükşehir Belediyesi Kanunu'na göre büyükşehir belediye idaresi; büyükşehir belediye meclisi, büyükşehir belediye encümeni ve büyükşehir belediye başkanından oluşmaktadır.

Büyükşehir belediye başkanı, büyükşehir belediye idaresinin başı ve tüzel kişiliğinin temsilcisidir. Büyükşehir belediye başkanı, ilgili kanunda gösterilen esas ve usullere göre büyükşehir belediyesi sınırları içindeki seçmenler tarafından doğrudan seçilir.

Büyükşehir belediye meclisi, büyükşehir belediyesinin karar organıdır ve ilgili kanunda gösterilen esas ve usuller göre seçilen üyelerden oluşur. Büyükşehir belediye başkanı büyükşehir belediye meclisinin başkanı olup, büyükşehir içindeki diğer belediyelerin başkanları, büyükşehir belediye meclisinin doğal üyesidir. Büyükşehir belediye meclisi, her ayın ikinci haftası önceden meclis tarafından belirlenen günde mutlak toplantı yerinde toplanır.

Büyükşehir belediye encümeni, belediye başkanının başkanlığında, belediye meclisinin kendi üyeleri arasından bir yıl için gizli oyla seçeceği beş üye ile biri genel sekreter, biri mali hizmetler birim amiri olmak üzere belediye başkanının her yıl birim amirleri arasından seçeceği beş üyeden oluşur. Belediye Başkanı'nın katılmadığı toplantılarda, encümen toplantılarına genel sekreter başkanlık eder.

Büyükşehir belediyesi teşkilâtı; norm kadro esaslarına uygun olarak genel sekreterlik, genel sekreter yardımcılıkları, daire başkanlıkları ve müdürlüklerden oluşur. Birimlerin kurulması, kaldırılması veya birleştirilmesi büyükşehir belediyesi meclisinin kararı ile olur.

5216 sayılı Büyükşehir Belediyesi Kanunu'nun "Büyükşehir Belediyesi Teşkilatı" başlıklı 21. maddesinde teşkilat yapısına ilişkin olarak "Büyükşehir Belediyesi Teşkilatı; norm kadro esaslarına uygun olarak genel sekreterlik, daire başkanlıkları ve müdürlüklerden oluşur". hükmü yer almaktadır.

Büyükşehir belediyelerinin örgüt yapısı ile klasik belediyelerin örgüt yapısı birbirinden farklılık arz etmektedir. Buna göre büyükşehir belediyelerinde organizasyon yapısı aşağıdaki gibidir.

- Büyükşehir Belediye Başkanı
- Genel Sekreter
- Genel Sekreter Yardımcısı
- Daire Başkanı
- Müdür
- Şef
- Memur

Teşkilat Şeması

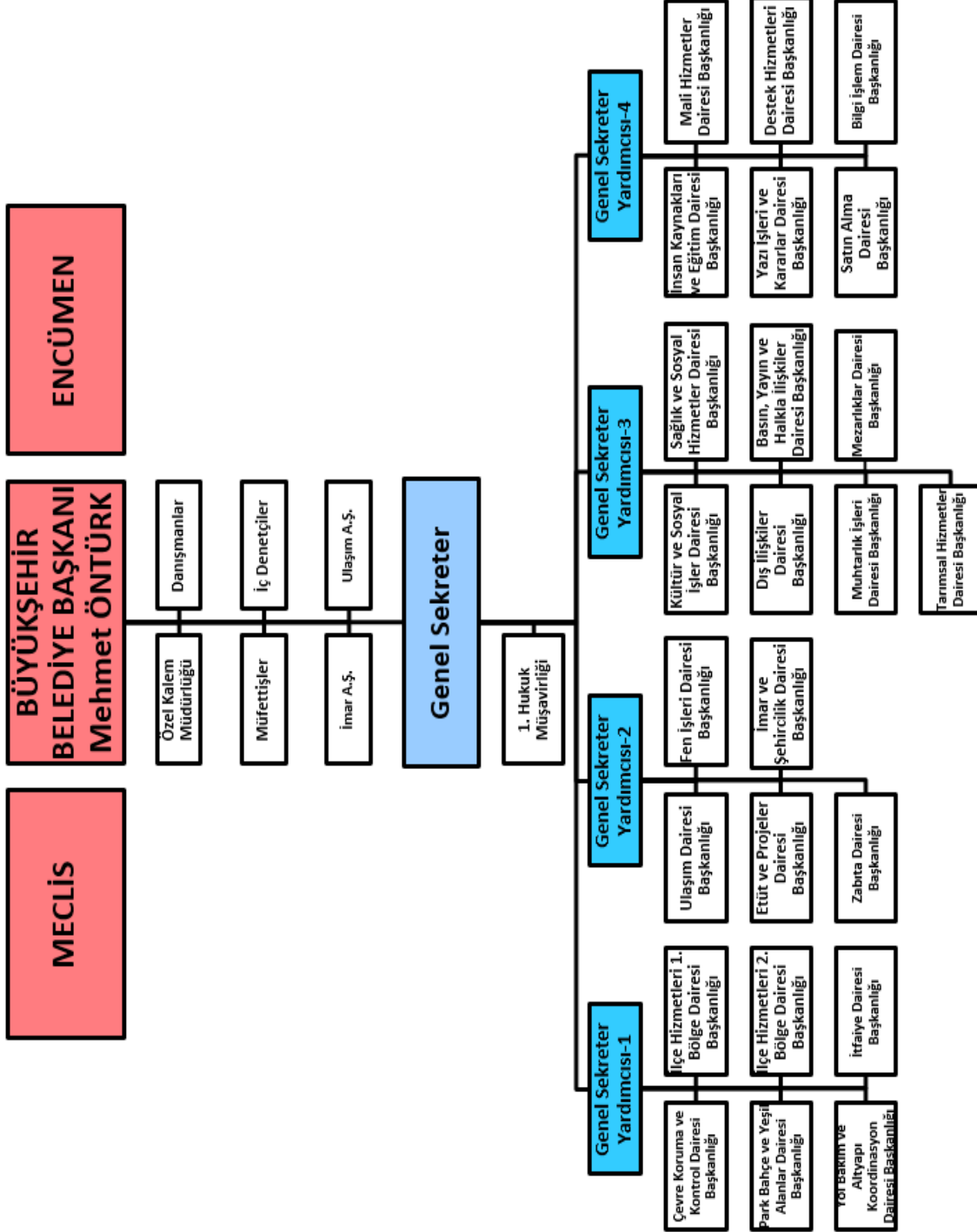

C. Fiziksel Kaynaklar

Kurumumuzun fiziksel yapısı; hizmet binaları ve taşıtlar ile bilgi ve teknolojik kaynaklarını kapsayacak şekilde üç ana başlık altında incelenmiştir.

I. Taşınmazlar

Tablo 1 Taşınmaz Envanteri Listesi

Hizmet Binaları			
Sıra No	Kullanım Amacı	Adet	Bulunduğu İlçe
1	Expo Alanı A Blok Büyükşehir Belediyesi Hizmet Binası	1	Antakya
2	Expo Alanı B Blok Büyükşehir Belediyesi Hizmet Binası	1	Antakya
3	Expo Alanı C Blok Büyükşehir Belediyesi Hizmet Binası	1	Antakya
4	Expo Alanı D Blok Büyükşehir Belediyesi Hizmet Binası	1	Antakya
5	Expo Alanı Gastronomi Hizmet Binası	1	Antakya
6	Expo Alanı Kültür Sokak Prefabrik Hizmet Binaları	21	Antakya
7	Expo Alanı Prefabrik Ek Hizmet Ek Hizmet Binaları	3	Antakya
8	Mezarlık Yanı Makina İkmal ve İtfaiye Hizmet Binası	1	Antakya
9	Büyükşehir Belediyesi Hizmet Binaları Expo Alanı	1	Arsuz
10	Hado Binası	1	Arsuz
11	Ek Hizmet Binası	1	Arsuz/Madenli
12	İtfaiye Hizmet Binası	1	Antakya
13	Serinyol İtfaiye Hizmet Binası	1	Antakya
14	İtfaiye Hizmet Binası	1	Altınözü
15	İtfaiye Hizmet Binası	1	Arsuz
16	İtfaiye Hizmet Binası	1	Belen
17	İtfaiye Hizmet Binası	1	Defne
18	Ek Hizmet Binası	1	Dörtiyol
19	İtfaiye Hizmet Binası	1	Dörtiyol
20	Ek Hizmet Binası	1	Erzin
21	İtfaiye Hizmet Binası	1	Erzin
22	İtfaiye Hizmet Binası	1	Hassa
23	Ek Hizmet Binası	1	İskenderun
24	İtfaiye Hizmet Binası	1	İskenderun
25	Ek Hizmet Binası	1	Kırıkhan
26	İtfaiye Hizmet Binası	1	Kırıkhan
27	İtfaiye Hizmet Binası	1	Kumlu
28	Ek Hizmet Binası	1	Payas
29	İtfaiye Hizmet Binası	1	Payas
30	Ek Hizmet Binası	1	Reyhanlı
31	İtfaiye Hizmet Binası	1	Reyhanlı
32	Ek Hizmet Binası	1	Samandağ
33	İtfaiye Hizmet Binası	1	Samandağ
34	Ek Hizmet ve İtfaiye Hizmet Binası	1	Yayladağı

II. Taşıtlar

Tablo 2 Motorlu Taşıt Envanteri Listesi

Hatay Büyükşehir Belediyesi Motorlu Taşıtlar Listesi			
Türü	Demirbaş	Kiralık	Toplam
	Adet	Adet	Adet
Otomobil	3	55	58
Motosiklet	15	-	15
ATV	2	-	2
Cenaze Taşıma Aracı	33	30	63
Et Taşıma Aracı	5	7	12
Hasta Nakil Aracı	2	4	6
Kamyonet	37	63	100
Minibüs	7	30	37
Otobüs	16	13	29
Kamyon	78	63	141
Asfalt Tamir Bakım Aracı	18	-	18
Arazöz	24	16	40
Treyler Çekici	14	8	22
İtfaiye Aracı	83	-	83
Traktör	3	2	5
Beko-Loder	24	2	26
Mini Beko Loder	8	3	11
Lastik Tekerlekli Yükleyici	10	-	10
Silindir	26	4	30
Greyder	20	-	20
Paletli Ekskavatör	14	-	14
Lastik Tekerlekli Ekskavatör	2	-	2
Mini Ekskavatör	1	-	1
Yol Süpürme Aracı	13	15	28
Çöp Kompaktörü	1	-	1
Dozer	6	-	6
Forklift	5	-	5
Mobil Mıdır Serici	1	-	1
Bobcat	-	1	1
Buggy	-	4	4
Hidrolik Platform Sepetli	-	6	6
Viç	-	2	2
Deniz Motoru	1	-	1
Toplam Araç Sayısı	472	328	800

III. Bilgi ve Teknoloji Kaynakları

Kurumumuzun fiziksel yapısı; taşıtlar ve hizmet binaları ile bilgi ve teknolojik kaynaklarını kapsayacak şekilde üç ana başlık altında incelenmiştir

Belediyemizin tüm birimleri tarafından 2016 yılı itibarıyla kullanılan Süreç Tabanlı Kent Bilgi Sistemi (FlexCity) otomasyon programında kurumsal iş ve işlemler yürütülmektedir. Personel maaş hazırlama, muhtarlık bilgi sistemi, HATMEK kurs portalı gibi kurumsal işlemlerimizde kullandığımız ortalama 88 modül bulunmakta olup kurumumuzdaki tüm yazışmalar Elektronik Belge Yönetim Sistemi (EBYS) üzerinden yapmaktadır.

Vatandaşlarımız; borç görüntüleme, borç ödeme, sosyal yardım hizmetleri, istek ve şikayetlerini otomasyon programımız üzerinden yapabilmektedir. Aynı zamanda otomasyon sistemimize entegre edilen web tapu, e-belediye gibi programların tek noktadan yönetilebilir ve her zaman ulaşılabilir olması sağlanmıştır.

Belediye otomasyonuna ait olan modüller; Nüfus ve Vatandaşlık İşleri Bilgi Sistemi (NVi) ve Tapu ve Kadastro Bilgi Sistemi (TAKBİS) entegrasyonları, PTT entegrasyonu, Milli Eğitim Bakanlığı Öğrenci Sorgulama, Yüksek Öğrenim Kurumu Üniversite Öğrencisi ve Akademisyen Sorgulama, Gelir İdaresi Başkanlığı Sicil Sorgulama, Kimlik Paylaşım Sistemi entegrasyonu, E-Devlet entegrasyonları ile vatandaşlarımıza hizmet verilmektedir.

Tablo 3 Donanım Envanteri Listesi

Sıra No	Ürün Adı	Toplam
1	Bilgisayar Kasaları	672
2	Dizüstü Bilgisayar	109
3	Tablet Bilgisayar	41
4	Nokta Vuruşlu Yazıcı	12
5	Yazıcı	3
6	Lazer Yazıcı	136
7	Lazer Yazıcı (Renkli)	27
8	Mobil Yazıcı	5
9	Çok Fonksiyonlu Yazıcı	78
10	Kesintisiz Güç Kaynağı	56
11	Projeksiyon Cihazı	14
12	Projeksiyon Perdesi	11
13	Yedekleme Sistemi	1
14	Ekranlar (Monitörler)	814
15	Tarayıcı	13

Tablo 4 Bulut Bilişim Envanter Listesi

Sıra No	Ürün Adı	Adet
1	Kisecik-Arsuz yerleşkesi Fortinet Firewall Güvenlik Duvarı	4
2	Kisecik-Arsuz yerleşkesi Omurga Switch	6
3	Ek Hizmet Binası Omurga Switch	2
4	Kisecik-Arsuz yerleşkesi Dell Sunucu	6
5	Kisecik-Arsuz yerleşkesi SAN SW	4
6	Kisecik-Arsuz yerleşkesi Dell Data Domain	5

Tablo 5 Yazılım Lisans Envanteri Listesi

Sıra No	Ürün Adı
1	FlexCity Belediye Otomasyon Uygulaması
2	Expo Mobil Uygulaması
3	Mobil Vantandaş Uygulaması
4	Netcad GIS Uygulaması
5	Amp Hakediş Uygulaması
6	Gardiyan Uzak Masaüstü Yönetimi
7	ScopNet Ağ Yönetimi(NAC)
8	Trend Micro Apex One(Anti Virüs)
9	Dns Sense (Dns Koruması)
10	Comodo DLP Uygulaması
11	KVVK Uygulaması
12	Zimbra Mail Sunucusu
13	Korumail Email Gateway

D. İnsan Kaynakları

Hatay Büyükşehir Belediye Başkanlığının norm kadrosu 5393 sayılı Belediye Kanunu'nun 49. maddesine göre oluşturulmuştur.

Büyükşehir Belediyemize ilişkin insan kaynakları yönetimi, belediye bünyesinde çalışan tüm personelden en üst düzeyde verim alınabilmesini amaçlamaktadır. Belediyemizde mevcut yasal duruma göre memur, sözleşmeli personel, kadrolu işçi ve sürekli işçi olmak üzere dört istihdam çeşidi bulundurmaktadır.

İnsan kaynaklarına ilişkin değerlendirme tablo ve grafikleri bu bölümde ele alınmıştır.

Kadroya göre Personel Dağılımı

Tablo 6 Kadroya Göre Personel Dağılımı Tablosu ve Grafiği

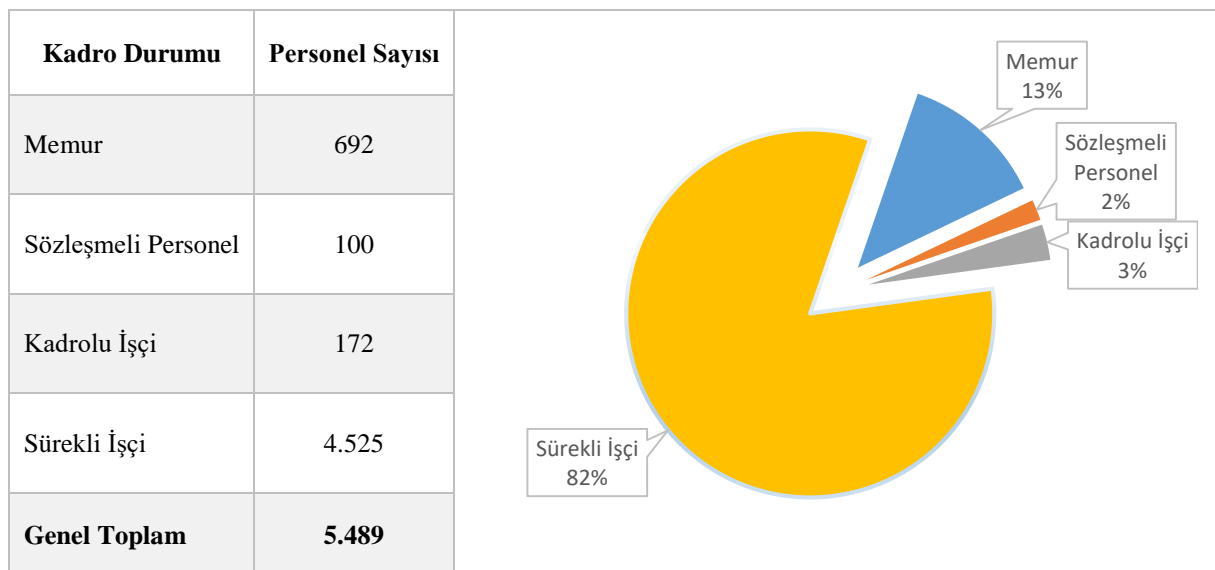

Cinsiyete Göre Personel Dağılımı

Tablo 7 Cinsiyete Göre Personel Dağılımı Tablosu

Cinsiyet	Memur	Sözleşmeli Personel	Kadrolu İşçi	Sürekli İşçi	Genel Toplam
Kadın	117	25	13	707	862
Erkek	575	75	159	3.818	4.627
Genel Toplam	692	100	172	4.525	5.489

Şekil 1 Cinsiyete Göre Personel Dağılımı Grafiği

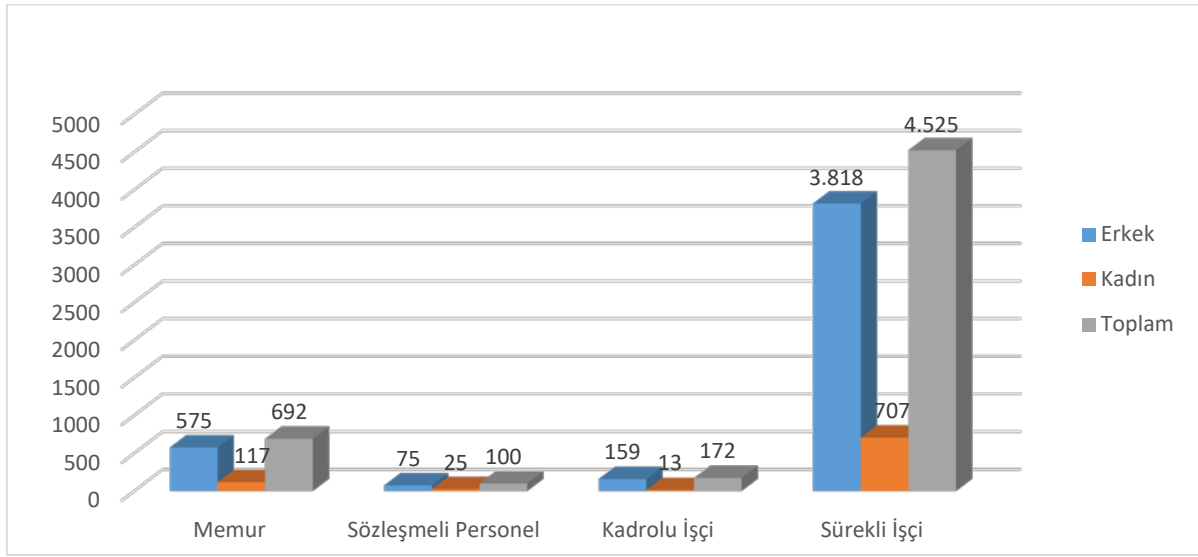

Eğitim Durumu Göre Personel Dağılımı

Tablo 8 Eğitim Durumuna Göre Personel Dağılımı Tablosu

Eğitim Durumu	Memur	Sözleşmeli Personel	Kadrolu İşçi	Sürekli İşçi	Toplam
İlköğretim	13	0	100	2081	2.194
Lise	173	2	66	1466	1.707
Ön Lisans	105	41	3	353	502
Lisans	355	57	3	601	1.016
Yüksek Lisans	43	0	0	24	67
Doktora	3	0	0	0	3
Genel Toplam	692	100	172	4525	5.489

Şekil 2 Eğitim Durumuna Göre Personel Dağılımı Grafiği

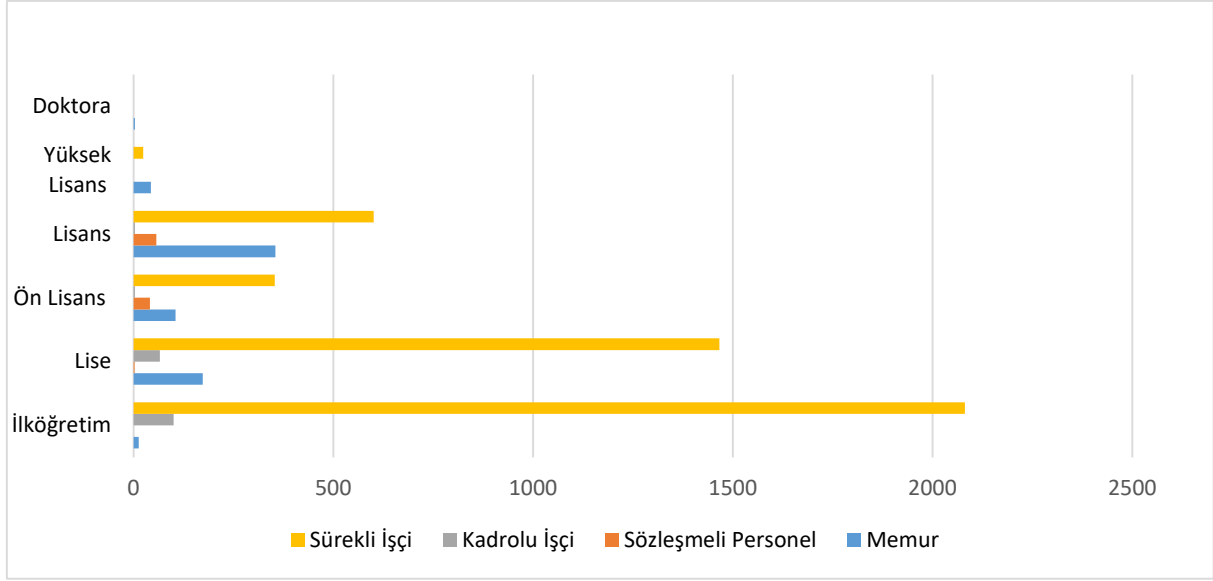

Yaş Grubuna Göre Personel Dağılımı

Tablo 9 Yaş Grubuna Göre Personel Dağılımı Tablosu

Yaş Aralığı	Memur	Sözleşmeli Personel	Kadrolu İşçi	Sürekli İşçi	Genel Toplam
18-25 Yaş	0	1	0	91	92
26-35 Yaş	77	50	0	1.203	1.330
36-45 Yaş	292	40	12	1.861	2.205
46-55 Yaş	163	9	89	1.065	1.326
56 ve üzeri	160	0	71	305	536
Genel Toplam	692	100	172	4.525	5.489

Şekil 3 Yaş Grubuna Göre Personel Dağılımı Grafiği

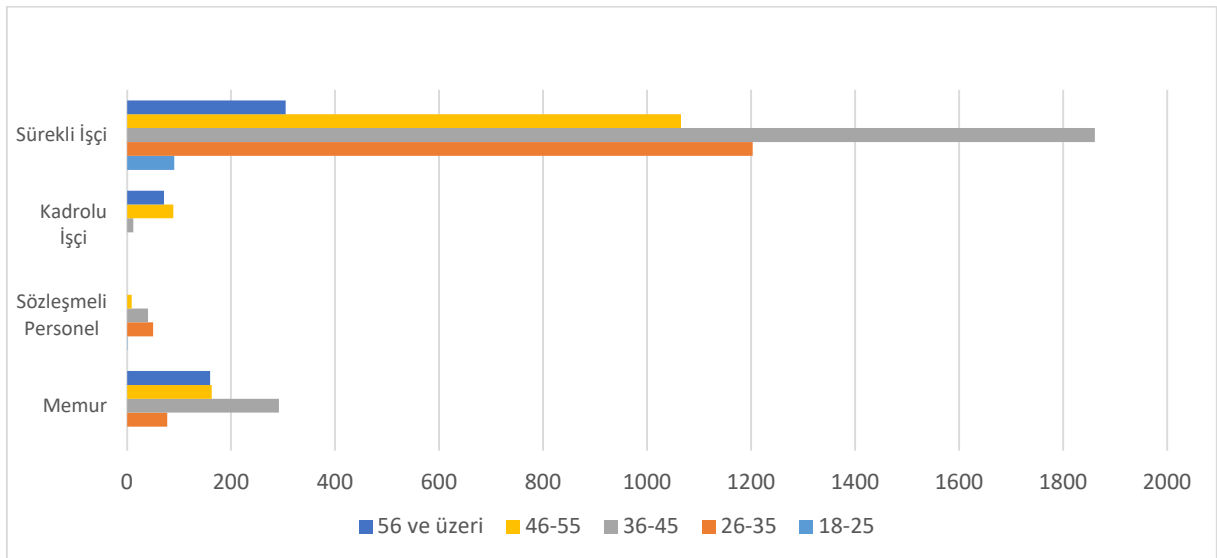

Hizmet Yıllarına Göre Personel Dağılımı

Tablo 10 Hizmet Yıllarına Göre Personel Dağılımı Tablosu

Yaş Aralığı	Memur	Sözleşmeli Personel	Kadrolu İşçi	Sürekli İşçi	Genel Toplam
0-1 Yıl	3	0	0	788	791
2-5 Yıl	38	99	0	435	572
6-10 Yıl	82	1	0	3200	3.283
11-20 Yıl	241	0	22	99	362
21 Yıl ve üzeri	328	0	150	3	481
Genel Toplam	692	100	172	4525	5.489

Şekil 4 Hizmet Yıllarına Göre Personel Dağılımı Grafiği

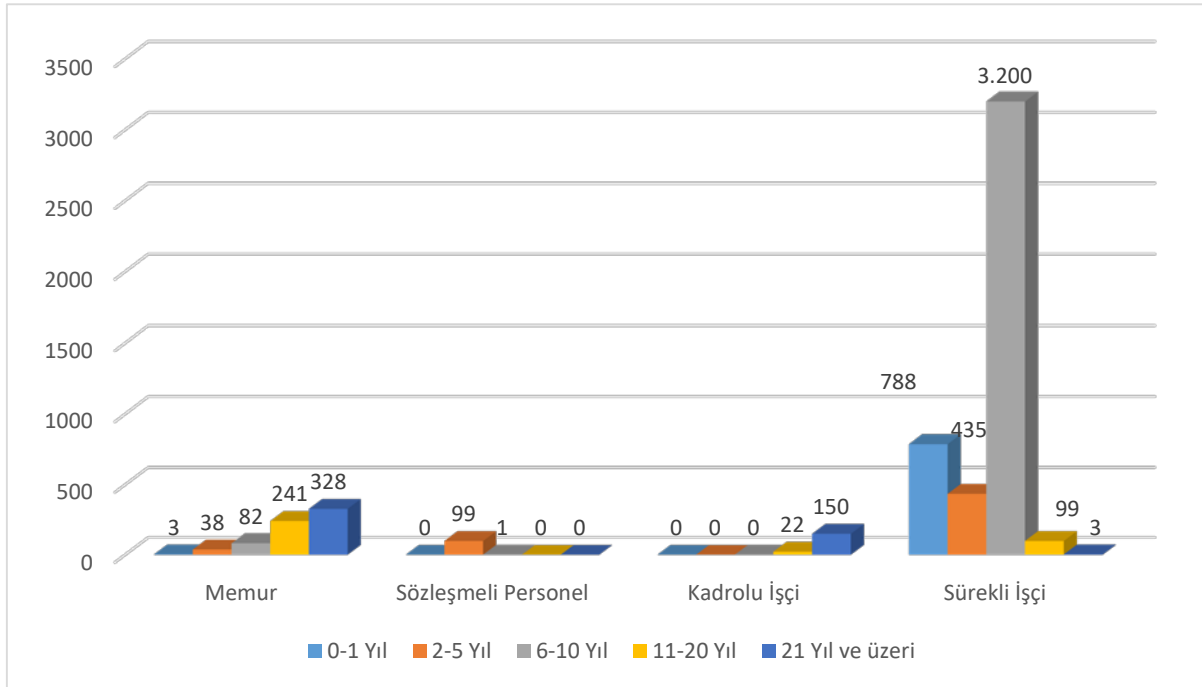

E. Diğer Hususlar

Performans Programı, “Kamu İdarelerince Hazırlanacak Stratejik Planlar ve Performans Programları ile Faaliyet Raporlarına İlişkin Usul ve Esaslar Hakkında Yönetmelik” ile Hazine ve Maliye Bakanlığı tarafından yayımlanan “Performans Programı Hazırlama Rehberi” esas alınarak hazırlanmıştır.

II. PERFORMANS BİLGİLERİ

A. Temel Politika ve Öncelikler

On İkinci Kalkınma Planı, 2024 Yılı Cumhurbaşkanlığı Yıllık Programı, 2024-2026 Orta Vadeli Program, Doğu Akdeniz Kalkınma Ajansı (Doğaka) TR63 Bölge Planı 2024-2028, sektörel strateji belgeleri, bölge ve şehir düzeyinde planları ile ortaya konulan temel politika ve öncelikler; görev, yetki ve sorumluluk alanına göre değerlendirilerek ortaya konulmuştur.

Tablo 11 Üst Politika Belgeleri Analizi Tablosu

Üst Politika Belgeleri Analizi		
Üst Politika Belgesi	İlgili Bölüm / Referans	Verilen Görev / İhtiyaç
On İkinci Kalkınma Planı	489.1	Tarım işletmeleri ve üretici örgütlerinin akıllı tarım uygulamaları konusundaki beşeri ve teknik altyapılarının geliştirilmesi desteklenecektir.
	490	Tarım arazilerinin korunması, sürdürülebilir kullanımı ve etkin yönetimi sağlanacaktır.
	495.3	Gıda kayıp ve israfının önlenmesine yönelik farkındalık artırma çalışmaları yapılacaktır.
	495.4	Yöresel ve coğrafi işaretli ürünlerin tanıtımına yönelik faaliyetler arttırılacaktır.
	497.4	Ürün güvenilirliğini arttırmak ve doğal kaynakların sürdürülebilir kullanımına katkı sağlamak amacıyla iyi tarım uygulamaları ve organik tarım desteklenecektir.
	504	Mevcut sulama sistemlerinin rehabilitasyonuna devam edilecek, suyun kalite ve miktar olarak korunması ve etkin kullanımının sağlanmasına yönelik uygulamalara öncelik verilecektir.
	528	Turizm gelirinin artırılması, mevcut pazarların güçlendirilmesi, yeni pazarların oluşturulması ve harcama eğilimi yüksek ziyaretçilere ulaşılması amacıyla tanıtım faaliyetleri yürütülecektir.
	579.1.	Bilgi ve iletişim teknolojileri sektöründe faaliyet gösteren yerli firmaların çalışma alanları, işgücü nitelikleri ve uygunluk seviyelerini içeren sektörel veri altyapısı oluşturulacaktır.
	579.3.	Bilgi ve iletişim teknolojileri sektöründe yenilikçi yazılım teknolojilerinin yaygınlaştırılması yoluyla insan kaynağının etkin kullanımı, rekabet edebilirlik ve sürdürülebilirlik arttırılacaktır.
	579.4.	Kamunun BİT alımı süreçleri bütüncül olarak iyileştirilecek, buna ilişkin usul ve esaslar belirlenecektir.
	581.6.	Kritik altyapılarda bilgi güvenliği yönetim sistemi kurulmasına yönelik usul ve esaslar belirlenerek hayata geçirilecektir.
	582.3.	Başta kamu kurumları olmak üzere yerli siber güvenlik ürünlerinin kullanımı arttırılacaktır.
	605.4.	Şehir içi ve şehirler arası ulaşım tesisleri ve altyapıları, afetlere karşı güvenli hale getirmek için risk analizleri yapılarak ihtiyaç duyulan güçlendirme ve tadilat projeleri tamamlanacaktır
	606.	Ulaştırma ve lojistik sektöründe çevresel etkilerin ve maliyetlerin en aza indirilmesi ile enerji verimliliğinin artırılması amacıyla demir yolu ve deniz yolu taşımacılığına öncelik verilecek, alternatif finansman yöntemleri geliştirilecek, güvenli, kesintisiz, etkin, bütüncül ve sürdürülebilir ulaşım ağı ve lojistik merkezler tesis edilecektir.
	606.1.	Uygun maliyetli uluslararası finansman kaynaklarının, ulaşım yatırımlarında etkin kullanılmasına yönelik yenilikçi, yeşil ve sürdürülebilir yöntemler geliştirilecektir.
	608.1.	Ulaştırma yatırımları yapılabirlik, verimlilik ve sürdürülebilirlik temelinde rasyonelleştirilecektir.
	608.4.	Mevcut kara yolu altyapısının etkin kullanılmasına yönelik iyileştirmelere öncelik verilecek, yeni projelerde asgari sanat yapısı gerektiren, maliyet etkin güzergâhlar tercih edilecektir.
	609.2.	Akıllı yollar, bağlantılı ve otonom sürüş sistemleri, akıllı ulaşım sistemleri, enerji sönmüleyici otokorkuluklar gibi teknolojik çözümlerle seyahat emniyetini, güvenliğini ve ulaşım verimliliğini arttıran yapıların kullanımı yaygınlaştırılacaktır.
	609.3.	Ulaştırma sektöründeki dijital uygulama ve sistemlerin kullanımı yaygınlaştırılacak, yerli kaynaklar kullanılarak geliştirilmesi üretilmesi, Ar-Ge çalışmaları ve hareketlilik verilerinin kullanımı desteklenecektir.
	613	Karayollarında bakım/onarım hizmetleri zamanında ve yeterli düzeyde karşılanacak; mevcut kara yolu ağına oluşabilecek trafik akış darboğazları giderilerek ulaşımın yeterli hizmet seviyesinde sürdürülmesi için gerekli önlemler alınacaktır.
613.3.	Karayollarında seyahat sürelerinin azaltılması, trafik güvenliğinin artırılması ve mevcut yol kapasitelerinin verimli kullanılmasını amaçlayan Akıllı Ulaşım Sistemleri (AUS) yaygınlaştırılacaktır.	
614.3	İşaretleme, levha ve ışıklarla tüm yol kullanıcılarının yol kesimlerine ait standartları anlayabileceği “kendini ifade eden yollar” ile çarpmayı önleyen veya çarpma sonucunda oluşabilecek hasarları en aza indiren “affedici yol kenarları” yaklaşımlarıyla kara yolu ağındaki altyapı ve güvenlik standartları yükseltilecektir.	

Üst Politika Belgeleri Analizi		
Üst Politika Belgesi	İlgili Bölüm / Referans	Verilen Görev / İhtiyaç
On-İkinci Kalkınma Planı	780.2.	Tarihi kent dokularına yönelik kentsel tasarımlar yapılacak, tarihi kent bölgeleri bu tasarımlara göre bütüncül anlayışla iyileştirilecektir.
	792.	Kahramanmaraş ve Hatay merkezli depremlerin meydana getirdiği tahribatın giderilmesi çalışmalarında yerleşik kültürü yaşatan nüfusun ikametlerine dönmesi, tarihi ve kültürel dokunun bütüncül olarak ihya edilmesi ve tarihi dokunun bulunduğu eski kent bölgeleriyle yeni kent yerleşimleri arasındaki ilişkinin güçlendirilerek devam ettirilmesi sağlanacaktır.
	792.4.	Bölgedeki somut olmayan kültürel mirasın korunması ve yeniden canlandırılmasına yönelik çalışmalar yürütülecektir.
	793.1.	Dijital kültür ekonomisi istatistikleri uluslararası istatistiklere uygun bir şekilde üretilecek ve izlenecektir.
	793.3.	Kültür ekonomisi değer zincirinde yer alan paydaşların dijital becerilerinin geliştirilmesine yönelik uzmanlık eğitimleri desteklenecek, sertifikalandırma sağlanacaktır.
	793.5.	Dijital kültür ekonomisine yönelik destekler geliştirilecektir.
	781.1.	Kültür yapılarının sosyal hayatın bir parçası olarak ev ve işten sonra üçüncü mekân olarak benimsenmesi için ulaşılabilir, yaygın ve cazip yapılar tasarlanacaktır.
	794	Spor kabiliyeti olanların erken yaşta yetenek havuzuna dâhil edilmesi, spor profesyonellerinin niteliğinin artırılması, sporun her dalında küresel ölçüde rekabet edebilen bir seviyeye ulaşılarak uluslararası organizasyonlarda başarı elde edilmesi ve herkes için spor anlayışıyla sporun toplum geneline yaygınlaşan bir yaşam biçimine dönüştürülmesi temel amaçtır.
	795	Her yaşta vatandaşın sportif faaliyetlere düzenli katılımları teşvik edilecektir.
	795.1	Spor imkânları yerel düzeyde geliştirilerek erken yaşlardan itibaren spor eğitimi verilecek, her yaşta vatandaşın sportif faaliyetlere düzenli katılımı teşvik edilecektir.
	795.2	Yerel yönetimler başta olmak üzere tüm paydaşlarla işbirliği yapılarak vatandaşların spora olan ilgisi artırılacak, sağlık için spor ve rekreasyon temalı projeler ile kampanyalar geliştirilecektir.
	795.3	Başta engelliler olmak üzere özel politika gerektiren vatandaşların spora erişimi kolaylaştırılacak, sportif faaliyetlere katılımları teşvik edilecektir.
	798.2	Geleneksel ve olimpiik spor dalları başta olmak üzere tüm spor dallarının gelişimi ve yeni spor dallarındaki oluşumlar izlenerek tanıtımlarının yapılması sağlanacaktır.
	798.4	Sporun geliştirilmesi ve spor altyapısının güçlendirilmesi amacıyla başarılı olan sporcuların bağlı oldukları federasyonlar ile amatör spor kulüpleri desteklenecektir.
	800.2	Katma değeri yüksek olan uluslararası spor organizasyonlarına ev sahipliği yapılarak ülkemiz dünyada bir spor turizmi markası haline getirilecektir.
	807.1.	Yerel yönetimlerin sağlıklı yaşlının, sosyal olarak etkinlik yapabileceği merkezler açması özendirilecektir.
	825	İklim değişikliğine uyum, teknoloji geliştirme ve transferi, kapasite geliştirme ve finansman yönünde adımların atılmasına öncelik verilmektedir. Sıfır atık yönetim sisteminin güçlendirilmesi, yeşil dönüşümün desteklenmesi, döngüsel ekonomiye geçiş ile toprak ve su kaynaklarının sürdürülebilir şekilde yönetilmesi yönünde çalışmaların önemi artmaktadır.
	832	Mevcut ve yeni yapılacak olan tüm altyapı ve üstyapıların afetlere karşı dirençliliği sağlanacaktır.
	833	İklim değişikliğiyle ilgili afet tehlikelerine karşı toplumsal dirençlilik artırılarak uyum kapasitesi güçlendirilecektir.
	837	Kahramanmaraş ve Hatay merkezli depremlerin etkilerinin giderilmesi için iyileştirme çalışmaları sürdürülecektir.
	850	İklim değişikliği ve afetlere karşı dirençli, tarihi ve kültürel birikimiyle uyumlu nitelikli yerleşim alanlarına sahip, herkes için erişilebilir kentsel hizmetler sunulan, yaşam kalitesi yüksek, yeşil ve dijital teknolojilere dayalı akıllı, güvenli, sürdürülebilir şehir ve yerleşimler oluşturmak temel amaçtır.
	851	Şehirlerin planlamasında iklim değişikliği ve afetlere karşı dirençliliğin sağlanması, coğrafi özellikler ile kültürel ve doğal değerlerin gözetilmesi esas alınacak, başta yeşil alanlar olmak üzere kamusal alanların erişilebilirlik ve kapsayıcılık ilkesi çerçevesinde oluşturulması ve korunması sağlanacaktır.
	855	Kahramanmaraş ve Hatay merkezli depremlerden etkilenen şehirler tarihi, sosyal ve kültürel dokuları gözetilerek iklim dostu, afete dirençli ve yaşam kalitesini yükselten bir şehircilik anlayışıyla yeniden inşa edilecektir.
	857.1	Yerel yönetimlerin akıllı şehir uygulamalarını hayata geçirme kapasiteleri artırılabilecektir.
	857.2	Yerel ihtiyaçlara göre belirlenen öncelikler ve geliştirilen standartlar çerçevesinde yerel yönetimlerde akıllı şehir uygulamaları yaygınlaştırılacak, yerli ürün ve teknoloji oranları kaynak tahsisinde dikkate alınacaktır.
	865.3	"Paris Anlaşması" hedeflerine ulaşmak amacıyla sera gazı emisyonlarını azaltmak, iklim değişikliğine uyum ve iklim değişikliği ile mücadele kapsamında atılacak adımları ortaya koymak üzere strateji ve eylem planları hazırlanacak ve uygulamaya geçirilecektir.

Üst Politika Belgeleri Analizi		
Üst Politika Belgesi	İlgili Bölüm / Referans	Verilen Görev / İhtiyaç
On-İkinci Kalkınma Planı	866.3	Tüm atıkların insan sağlığına ve çevreye olan zararlı etkilerinin en aza indirilebilmesi için havaya, suya ve toprağa salınımına ilişkin gerekli tedbirler alınacaktır.
	866.4	Deniz çöplerine sebep olan atıkların kaynağında önlenmesi ve mevcut deniz çöplerinin deniz çevresine zararının engellenmesi amacıyla çalışmalar yürütülecektir.
	872.1	Karasal ve denizel korunan alanlar artırılacak, karbon yutak alanları genişletilecektir.
	872.2	Ekolojik sürekliliği, ekosistem bütünlüğünü ve biyolojik çeşitliliği korumaya yönelik canlıların barınma ve beslenme amacıyla kullanabileceği korunan alanlar ve doğal yaşamı destekleyen diğer alanlar arasında bağlantıyı sağlayan ekolojik koridorlar belirlenecektir.
	881	Katı atık yönetiminin döngüsel ekonomi ilkeleri gözetilerek etkinleştirilmesi sağlanacaktır.
	881.2	Atık yönetiminin her alanında veri tabanı oluşturulacak, izleme sistemi geliştirilecek ve çevrimiçi veri giriş sistemlerinin uyumu sağlanacaktır.
	882	Sıfır atık uygulamaları yaygınlaştırılacak, atıkların geri dönüşümünde toplumun bilinçlendirilmesi sağlanacaktır.
	882.1	“Sıfır Atık Projesi” kapsamında eğitim farkındalık faaliyetleri gerçekleştirilecek ve eğitimin tüm kademelerinde sıfır atık uygulamaları yürütülecektir.
	885.1.	Kent içi toplu taşıma yatırımlarında trafik yoğunluğu ve yolculuk talebindeki gelişmeler dikkate alınarak öncelikle otobüs, metrobüs, trolleybüs ve benzeri sistemler tercih edilecek, bunların yetersiz kaldığı güzergâhlarda raylı sistem alternatifleri değerlendirilecektir.
	885.3.	Yaya trafiğinin kesintisiz hale getirilmesini gözeterek şekilde yaya yolları ve kaldırımlara ilişkin standartlar güncellenecek, kent merkezlerinde tarihi ve kültürel cazibe noktaları ile alışveriş bölgelerinde motorlu taşıtlardan arındırılmış yaya bölgeleri oluşturulmaya devam edilecektir.
	899	Kırsal çevrenin iyileştirilmesine ve iklim değişikliğinin olumsuz etkilerini azaltmaya yönelik çalışmalar yapılacak ve doğal kaynakların sürdürülebilirliği sağlanacaktır.
	940	Sivil topluma hizmet sunan kurumların kurumsal kapasiteleri güçlendirilecektir.
	947	Daha hızlı, kaliteli ve güvenilir kamu hizmeti sunulması, sunulan hizmetlerin anlaşılır biçimde duyurulması ile vatandaşlarla çift yönlü iletişim kurularak katılımcı demokrasi anlayışının geliştirilmesi sağlanacaktır.
	953	Belediyelerin karar alma süreçlerinde vatandaşların ve muhtarların katılım rolü güçlendirilecektir.
	955.3	İtfaiye ve zabıta hizmetlerinin afetlerle mücadele kapasitesinin geliştirilmesine yönelik çalışmalar yapılacaktır.
Orta Vadeli Program (2024-2026)	Yeşil Dönüşüm (19)	Kent içi ulaşımında düşük karbonlu sistemlere geçişi kolaylaştıracak, ulaşımın sürdürülebilirliğine yönelik projeler hayata geçirilecektir.
	İstihdam (12)	Aktif iş gücü programları, yeşil ve dijital dönüşümün gerektirdiği işlere yönelik iş gücü uyumunun sağlanmasında ve yeni istihdam olanaklarının oluşturulmasında etkin bir şekilde uygulanacaktır.
Doğaka TR63 Bölge Planı 2024-2028	1.1.2	Yeniden imar sürecinde mikrobölgeleme, jeolojik ve jeoteknik etüt çalışmaları tamamlanacaktır.
	1.1.9.	Özel ihtiyaç sahibi bireylerin toplumsal hayata katılımlarına yönelik erişilebilirlik standartlarına uygun çevre düzenlemeleri ve mekânsal tasarım çalışmaları desteklenecektir.
	1.2.4.	Depremden etkilenen kamu kurumlarının fiziki altyapısı geliştirilecektir.
	1.3.2.	Trafik yoğunluğu olan kent merkezlerinde çevre yollarının sayısı artırılacak, iller ve ilçeler arası yol altyapısı geliştirilecektir.
	1.3.3.	Sanayi bölgeleri ile kent merkezleri arasında toplu taşıma uygulamaları yaygınlaştırılacaktır.
	1.3.4.	Bisiklet yollarının niceliği ve niteliği artırılacaktır.
	3.1.5.	Organik tarım, agroekolojik üretim ve iyi tarım uygulamaları yaygınlaştırılacaktır.
	3.5.1.	Kırsal yerleşim alanlarının altyapıları geliştirilecektir.
	3.5.2.	Kırsalda sosyal donatılar geliştirilecektir.

Üst Politika Belgeleri Analizi		
Üst Politika Belgesi	İlgili Bölüm / Referans	Verilen Görev / İhtiyaç
Cumhurbaşkanlığı Yıllık Programı	350.2.1.	Sıfır Atık Projesi kapsamında eğitim verilen kişi sayısı 21 milyona ulaştırılacaktır.
	469.6.1.	Yurt içinde üretilen elektrikli otobüslerin şehir içi taşımacılıkta kullanımının artırılması, belediyelerce alınacak elektrikli otobüslerin yerli üreticilerden temin edilmesi ve yerel yönetimlerin elektrikli otobüs tercih etmesine imkân sunacak işbirliği modeli çalışılacaktır.
	523.2.1.	İklim değişikliğinin turizm sektörüne etkilerinin daha somut anlaşılması amacıyla seçilecek pilot bölgelerde sektörel risk etkilenebilirlik analizleri yapılacak ve iklim değişikliğine uyum odaklı örnek bir turizm planı çalışması gerçekleştirilecektir.
	523.2.2.	İklim değişikliğine uyum çalışmaları kapsamında turizm merkezleri, kültür ve turizm koruma ve gelişim bölgelerinde belirlenecek kullanımlar bazında ilkeler (turizm tesisi, ulaşım, altyapı vb.) belirlenecektir.
	706.2.3.	İklim değişikliğinin sağlık üzerindeki etkilerine ilişkin vatandaşlara yönelik farkındalık çalışmaları yapılacaktır.
	732.3.1	Toplumda çevre ve iklim değişikliği bilinci oluşturmaya yönelik faaliyetler gerçekleştirilecektir.
	754.1.1.	Engelli bireylere yönelik yeni gündüzlü bakım ve rehabilitasyon merkezleri hizmete açılacaktır.
	765.1.1.	Engelli bireylerin spor tesislerinden daha fazla yararlanmasına yönelik proje ve faaliyetler gerçekleştirilecektir.
	805.6.1.	Yaşlı bireylere yönelik gündüzlü bakım ve aktif yaşam merkezleri hizmete alınacaktır.
	855.1.1.	7452 sayılı Kanun kapsamında afet bölgesi olarak kabul edilen yerlerde iskân alanlarının belirlenmesi ile sağlıklı, güvenli, yaşam kalitesi yüksek ve afet risklerine karşı dirençli şehirlerin oluşturulması için imar planı çalışmaları yapılacaktır.
	881.2.1.	Atıkların izlenmesi, raporlanması ve denetlenmesinin etkin olarak sağlanabilmesi amacıyla veri tabanı oluşturulacak, izleme sistemi geliştirilecek ve veri giriş sistemleri uyumlu hale getirilecektir.
	881.3.1.	Atık yönetimine ilişkin çalışmaların verimliliğinin artırılması için eğitim faaliyetleri yürütülecektir.
882.1.1.	Atıkların kaynağında ayrı toplanmasının yaygınlaştırılması amacıyla kamu spotu, eğitim gibi çalışmalar yapılacak, okul öncesi, ilkokul, ortaokul ve lise eğitim öğretim programlarında sıfır atık uygulamalarına yer verilecektir.	
Ulusal Katkı Beyanı (NDC 2023)	Atık Sektörü	Atık oluşumunu önlemek ve oluşan atıkların miktarını dögüsel ekonomi ilkeleri çerçevesinde azaltmak. 2035'e kadar kentsel atıkların geri kazanım oranını %60'a yükseltmek. Biyoçözünür atıklardan metan gazının geri kazanım oranını artırmak.
İklim Değişikliği Azaltım Stratejisi Ve Eylem Planı (2024-2030)	A-S.5	Sıfır atık uygulamaları ve sera gazı emisyon azaltımı kapsamında insan kaynaklarının geliştirilmesi ve toplumsal farkındalığın artırılması.
	A-S.8	Atıkların üretimde hammadde/kaynak olarak kullanılmasının artırılması.
	A-S.9	Atık yönetiminde kullanılan taşıtlardan kaynaklanan sera gazı emisyonlarının azaltılması.



B. Amaç ve Hedefler

Misyon

“Hatay Ayağa Kalkıyor” anlayışıyla, vatandaş memnuniyetini, adalet ve eşitliği ilke edinerek yerel ihtiyaçları karşılamak.

Vizyonumuz

Kırsal ve kentsel güçlerini birleştirmiş, vatandaşları ve ziyaretçileri için en iyi yaşam kalitesini sağlayan öncü belediye olmak

Temel Değerler

- Yerel problemlere çözüm üreten
- Yönetimde işbirliğine açık ve katılımcı
- Vatandaş memnuniyetine öncelik veren
- Çevreye ve doğaya saygılı
- Hizmet sunumunda adaletli, şeffaf, sürdürülebilir, çalışkan ve öncü
- Paydaş ilişkilerinde güvenilir ve kolay ulaşılabilir

STRATEJİK AMAÇLAR	HEDEFLER	
Stratejik Amaç 1 Stratejik yönetim anlayışı ile kurumsal ve mali kapasiteyi artırmak	H1.1	Kurumsal mali yapıyı güçlendirmek.
	H1.2	Stratejik hedefler doğrultusunda insan kaynaklarını geliştirmek
	H1.3	Bilişim altyapısını, donanım, yazılım ve teknik destek süreçlerini güçlendirerek e-belediye ve akıllı şehir teknolojilerinden kapsamlı bir şekilde yararlanmak
	H1.4	Hizmet sunumu kalitesini ve etkinliğini sürekli ölçüp iyileştirmek
	H1.5	Belediyemiz hizmetlerinin tanıtım faaliyetlerini etkin bir şekilde yürütmek
	H1.6	Belediyemizin fiziki kaynaklarının yeniden yapılandırılmasını sağlamak
Stratejik Amaç 2 Yerleşme kalitesi ve dayanıklılığı yüksek, planlı ve kimlikli bir kent oluşturmak	H2.1	Şehrin yeniden imarı sürecinde imar planına esas çalışmaların tamamlanarak, mekânsal planların yapımını ve uygulanmasını sağlamak
	H2.2	Kentsel planlamayı bilişim sistemlerinden de yararlanarak şeffaf ve katılımcı biçimde yönetmek
Stratejik Amaç 3 İklim değişikliğine duyarlı, çevre ve doğa dostu kent yaşamını sürdürmek	H3.1	Entegre atık yönetim sistemini geliştirmek ve sıfır atık bilincini yaygınlaştırmak
	H3.2	İklim değişikliği ve bunun etkilerine uyumlanmak için enerji başta olmak üzere tüm alanlarda harekete geçmek
	H3.3	Çevre kirliliğinin azaltılmasını ve biyoçeşitliliğin korunmasını sağlamak
	H3.4	Yeşil alan ve parkların herkes için ulaşılabilir olmasını sağlamak
	H3.5	Yenilenebilir enerji, enerji verimliliği ve aydınlatma tesislerine yönelik faaliyetleri etkinleştirmek ve yaygınlaştırmak
	H3.6	Sahipsiz hayvanlara ilişkin rehabilitasyon işlemlerini ve vektörle mücadele hizmetlerini sürdürmek
Stratejik Amaç 4 Güvenli, ekonomik ve erişilebilir ulaşım hizmeti ile kentin ulaşım ağını geliştirmek	H4.1	Ulaşım hizmetlerini erişilebilir, ekonomik, güvenli, konforlu, entegre, çevre dostu, sürdürülebilir ve akıllı ulaşım yöntemlerinden yararlanarak sunmak
	H4.2	Toplu ulaşım hizmetlerini daha etkin sağlamak
	H4.3	Kara ve deniz yolu ulaşım hizmetleri için çevreye duyarlı projeler geliştirmek
	H4.4	Kara yolu ulaşım altyapısını güçlendirmek ve sürdürülebilir kılmak
	H4.5	Ulaşım ve trafik hizmetlerinde modernizasyon yapmak
	H4.6	Kentin düzen ve huzurunu sağlamaya yönelik denetimler yapmak
Stratejik Amaç 5 Turizm, sanayi, ticaret ve kırsal kalkınmayı destekleyerek yerel ekonomik refahı artırmak	H5.1	Turizm, gastronomi vb. kapsamında İlin tanıtım faaliyetlerini yürütmek
	H5.2	Hatay İli kıyı şeridinde deniz turizmi potansiyelini geliştirmek
	H5.3	Kırsal kalkınmayı desteklemek ve yerel çeşitliliğin kayıt altına alınarak korunmasını sağlamak
	H5.4	Sağlıklı gıda teminini ve güvenilir ticari faaliyetlerin sürdürülmesini sağlamak
Stratejik Amaç 6 Kültür, sanat, eğitim ve spor faaliyetlerinin toplumun her kesimine ulaşmasını sağlamak	H6.1	Kültür, sanat, eğitim ve spor faaliyetlerinin ulusal ve uluslararası ölçekte gelişmesine yönelik faaliyetler gerçekleştirmek
	H6.2	Kentin kültürel, sanatsal, eğitim ve sportif imkanlarının niteliğini artıracak altyapı yatırımları yapmak
Stratejik Amaç 7 Halkın yaşam standartlarını ve fırsat eşitliğini destekleyen sosyal belediyeçilik anlayışını sürdürmek	H7.1	Etkin sosyal hizmet ve sosyal yardım sunumunu sağlamak
	H7.2	Sosyal hizmetlere ilişkin altyapı yatırımlarını tamamlamak
	H7.3	Sosyal belediyeçilik anlayışının gereği olarak eşit hizmet sunumu kapsamında muhtarlar aracılığı ile vatandaşlara ulaşmak
	H7.4	Kentsel yaşam kalitesini arttırmaya yönelik ulusal ve uluslararası ölçekte işbirliği ve projeler geliştirmek
Stratejik Amaç 8 Afet ve acil durumlara karşı kapasitemizi ve denetimlerimizi artırarak güvenli ve huzurlu bir kent ortamı sağlamak	H8.1	Afet ve acil durumlara hızlı, etkin ve kapsamlı müdahale etmek
	H8.2	Olası su taşkınlarının önüne geçmek ve insan sağlığını tehdit eden unsurları ortadan kaldırmak



C. Performans Hedef ve Göstergeleri ile Faaliyetler

İdare Performans Hedefi Tabloları

İdare Adı		HATAY BÜYÜKŞEHİR BELEDİYESİ			
Amaç		A1 Stratejik yönetim anlayışı ile kurumsal ve mali kapasiteyi artırmak.			
Hedef		A1H1.1 Kurumsal mali yapıyı güçlendirmek			
Performans Hedefi		PH1.1.1 Kurumsal mali yapıyı güçlendirmek			
Performans Göstergeleri		Birimi	2023	2024	2025
1	PG1.1.1.1 Öz gelirlerin toplam gelir içindeki payı	Yüzde	5,04	4,72	5,01
2	PG1.1.1.2 Tahsilatın tahakkuka oranı	Yüzde	98,64	80,0	81,0
3	PG1.1.1.3 Gelir bütçesi uyum oranı	Yüzde	76,7	90,0	87,5
4	PG1.1.1.4 Gider bütçesi uyum oranı	Yüzde	87,2	80,0	87,5
5	PG1.1.1.5 Ön mali kontrole tabi tutulan ödeme dosyası oranı	Yüzde	100	100	100
6	PG1.1.1.6 Hazırlanan kurumsal rapor/doküman sayısı	Adet	6	8	6
Faaliyetler		Kaynak İhtiyacı 2025 (TL)			
		Bütçe	Bütçe Dışı	Toplam	
1	F1.1.1.1 Mali yönetim	700.000,00	0,00	700.000,00	
GENEL TOPLAM		700.000,00	0,00	700.000,00	

İdare Adı		HATAY BÜYÜKŞEHİR BELEDİYESİ			
Amaç		A1 Stratejik yönetim anlayışı ile kurumsal ve mali kapasiteyi artırmak.			
Hedef		A1H1.2 Stratejik hedefler doğrultusunda insan kaynaklarını geliştirmek			
Performans Hedefi		PH1.2.1 Stratejik hedefler doğrultusunda insan kaynaklarını geliştirmek			
Performans Göstergeleri		Birimi	2023	2024	2025
1	PG1.2.1.1. Belediyede çalışan kadın oranı	Yüzde	19	16,24	16,50
2	PG1.2.1.2. 1.000 kişiye düşen belediye personeli sayısı	Sayı	2,95	3,37	3,50
3	PG1.2.1.3. Düzenlenen hizmet içi eğitim sayısı	Sayı	6	10	10
4	PG1.2.1.4. Hizmet içi eğitimlerden yararlanan personelin memnuniyet oranı	Yüzde	98	96	98
5	PG1.2.1.5. Harcama birimlerinin personel ihtiyaçlarının karşılanma oranı	Yüzde	-	84	90
6	PG1.2.1.6. Belediye personelinin memnuniyet oranı	Yüzde	79	80	85
7	PG1.2.1.7. İş sağlığı ve güvenliği yazılımı sayısı (İBYS)	Sayı	-	1	2
Faaliyetler		Kaynak İhtiyacı 2025 (TL)			
		Bütçe	Bütçe Dışı	Toplam	
1	F1.2.1.1 Enformasyon ve raporlama çalışmaları yapılması	1.000.000,00	0,00	1.000.000,00	
2	F1.2.1.2 Kişisel gelişim eğitimleri planlanması ve uygulanması	1.000.000,00	0,00	1.000.000,00	
3	F1.2.1.3 Harcama birimlerinin destek/yardımcı personel ihtiyacının karşılanması	3.815.000.000,00	0,00	3.815.000.000,00	
4	F1.2.1.4 İş sağlığı, iş güvenliği eğitimi verilmesi ve sağlık taraması yapılması	1.000.000,00	0,00	1.000.000,00	
GENEL TOPLAM		3.818.000.000,00	0,00	3.818.000.000,00	



İdare Adı		HATAY BÜYÜKŞEHİR BELEDİYESİ			
Amaç		A1 Stratejik yönetim anlayışı ile kurumsal ve mali kapasiteyi artırmak.			
Hedef		A1H1.3 Bilişim altyapısını, donanım, yazılım ve teknik destek süreçlerini güçlendirerek e-belediye ve akıllı şehir teknolojilerinden kapsamlı bir şekilde yararlanmak			
Performans Hedefi		PH1.3.1 Bilişim altyapısını, donanım, yazılım ve teknik destek süreçlerini güçlendirerek e-belediye ve akıllı şehir teknolojilerinden kapsamlı bir şekilde yararlanmak			
Performans Göstergeleri		Birimi	2023	2024	2025
1	PG1.3.1.1. E-Devlet ve internet üzerinden belediye hizmeti verilen modül sayısı	Adet	12	13	14
2	PG1.3.1.2. Talep edilen sunucuların karşılanma sayısı	Adet	-	90	95
3	PG1.3.1.3. Sistem odası modernizasyonu tamamlanma oranı	Yüzde	-	0	80
4	PG1.3.1.4. Alınan bilgisayar sayısı	Adet	-	-	150
Faaliyetler		Kaynak İhtiyacı 2025 (TL)			
		Bütçe	Bütçe Dışı	Toplam	
1	F1.3.1.1 Kurumsal teknolojik kapasite ve verimliliğin artırılması	19.630.000,00	0,00	19.630.000,00	
2	F1.3.1.2 Donanım ihtiyaçlarının karşılanması, mevcut donanımların uyumluluğunun sağlanması ve performansının artırılması	19.650.000,00	0,00	19.650.000,00	
3	F1.3.1.3 Yazılım ihtiyaçlarının karşılanması, mevcut yazılımların sürekliliğinin sağlanması ve performansının artırılması	16.970.000,00	0,00	16.970.000,00	
4	F1.3.1.4 Ağ altyapısının genişletilmesinin, modernizasyonunun ve sürekliliğinin sağlanması	5.000.000,00	0,00	5.000.000,00	
GENEL TOPLAM		61.250.000,00	0,00	61.250.000,00	

İdare Adı		HATAY BÜYÜKŞEHİR BELEDİYESİ			
Amaç		A1 Stratejik yönetim anlayışı ile kurumsal ve mali kapasiteyi artırmak.			
Hedef		A1H1.4 Hizmet sunumu kalitesini ve etkinliğini sürekli ölçüp iyileştirmek			
Performans Hedefi		PH1.4.1 Hizmet sunumu kalitesini ve etkinliğini sürekli ölçüp iyileştirmek			
Performans Göstergeleri		Birimi	2023	2024	2025
1	PG1.4.1.1. Talep ve şikayetlere cevap verilme oranı	Yüzde	89	92	92
2	PG1.4.1.2. Vatandaş başvurularının ortalama giderilme süresi	Saat	208	189	188
3	PG1.4.1.3. Belediye hizmetlerinden memnuniyet düzeyi	Yüzde	-	70	75
Faaliyetler		Kaynak İhtiyacı 2025 (TL)			
		Bütçe	Bütçe Dışı	Toplam	
1	F1.4.1.1 Tanıtım ve halkla ilişkiler	5.000.000,00	0,00	5.000.000,00	
2	F1.4.1.2 Paydaşların talep, istek ve şikayetlerini değerlendirmek ve sunulan hizmetlere ilişkin memnuniyetin takip edilmesi	6.000.000,00	0,00	6.000.000,00	
GENEL TOPLAM		11.000.000,00	0,00	11.000.000,00	



İdare Adı		HATAY BÜYÜKŞEHİR BELEDİYESİ			
Amaç		A1 Stratejik yönetim anlayışı ile kurumsal ve mali kapasiteyi artırmak.			
Hedef		A1H1.5 Belediyemiz hizmetlerinin tanıtım faaliyetlerini etkin bir şekilde yürütmek			
Performans Hedefi		PH1.5.1. Belediyemiz hizmetlerinin tanıtım faaliyetlerini etkin bir şekilde yürütmek			
Performans Göstergeleri		Birimi	2023	2024	2025
1	PG1.5.1.1 Belediye hizmetlerinin tanıtımı kapsamında haber sayısı	Adet	600	650	665
2	PG1.5.1.2 Belediye hizmetlerinin tanıtımı kapsamında canlı yayın -program sayısı	Adet	120	130	135
3	PG1.5.1.3 Belediye hizmetlerinin tanıtımı kapsamında ilan-duyuru sayısı	Adet	350	370	415
4	PG1.5.1.4 Sosyal medya takipçi sayısı	Adet	210.000	230.000	250.000
5	PG1.5.1.5 Ulusal medyada ilimizle ilgili çıkan haber sayısı	Adet	3.800	3.900	4.000
6	PG1.5.1.6 Belediyemiz tanıtımı kapsamında yapılan organizasyon ve danışmanlık hizmetleri sayısı	Adet	3	4	4
Faaliyetler		Kaynak İhtiyacı 2025 (TL)			
		Bütçe	Bütçe Dışı	Toplam	
1	F1.5.1.1 Kentin tanıtımı ile Belediyemizin proje ve hizmetlerin kamuoyuna duyurulması	32.000.000,00	0,00	32.000.000,00	
2	F1.5.1.2 Kentimiz ve Belediyemiz hakkında çıkan haberlerin takibinin yapılması	3.000.000,00	0,00	3.000.000,00	
GENEL TOPLAM		35.000.000,00	0,00	35.000.000,00	

İdare Adı		HATAY BÜYÜKŞEHİR BELEDİYESİ			
Amaç		A1 Stratejik yönetim anlayışı ile kurumsal ve mali kapasiteyi artırmak.			
Hedef		A1H1.6 Belediyemizin fiziki kaynaklarının yeniden yapılandırılmasını sağlamak			
Performans Hedefi		PH1.6.1 Belediyemizin fiziki kaynaklarının yeniden yapılandırılmasını sağlamak			
Performans Göstergeleri		Birimi	2023	2024	2025
1	PG1.6.1.1 HBB birim hizmet yerleşkesi sayısı	Sayı	0	1	5
Faaliyetler		Kaynak İhtiyacı 2025 (TL)			
		Bütçe	Bütçe Dışı	Toplam	
1	F1.6.1.1 HBB birim hizmet yerleşkesi yapım, bakım ve onarımı	210.000.000,00	0,00	210.000.000,00	
GENEL TOPLAM		210.000.000,00	0,00	210.000.000,00	



İdare Adı		HATAY BÜYÜKŞEHİR BELEDİYESİ			
Amaç		A2 Yerleşme kalitesi ve dayanıklılığı yüksek, planlı ve kimlikli bir kent oluşturmak			
Hedef		A2H2.1 Şehrin yeniden imarı sürecinde imar planına esas çalışmaların tamamlanarak, mekânsal planların yapımını ve uygulanmasını sağlamak			
Performans Hedefi		PH2.1.1 Şehrin yeniden imarı sürecinde imar planına esas çalışmaların tamamlanarak, mekânsal planların yapımını ve uygulanmasını sağlamak			
Performans Göstergeleri		Birimi	2023	2024	2025
1	PG2.1.1. Revize edilecek alanlarda mikrobölgeleme taleplerinin karşılanma oranı	Yüzde	-	0	30
2	PG2.1.2. İmar planı dışında kalmış bölgelerde mikrobölgeleme taleplerinin karşılanma oranı	Yüzde	-	0	30
3	PG2.1.3. Belediye mülkiyetinde bulunan parsellerde zemin etüt çalışması taleplerinin karşılanma oranı	Yüzde	-	0	30
4	PG2.1.4. Revize edilecek alanlarda planlama taleplerinin karşılanma oranı	Yüzde	-	0	10
5	PG2.1.5. İmar planı dışında kalmış bölgelerde yeni imar plan çalışması taleplerinin karşılanma oranı	Yüzde	-	0	20
6	PG2.1.6. Belediye mülkiyetinde bulunan parsellerde imar plan çalışması taleplerinin karşılanma oranı	Yüzde	-	0	20
7	PG2.1.7. İlçe bazlı numarataj verilerinin güncelleme ve levhalama işlemlerinin tamamlanma oranı	Yüzde	-	30	50
Faaliyetler		Kaynak İhtiyacı 2025 (TL)			
		Bütçe	Bütçe Dışı	Toplam	
1	F2.1.1.1 Dörtüyl ve Payas İlçeleri Genelinde Adres Verisi Güncelleme ve cadde, Sokak, Bulvar, Meydan Tabelaları ile Kapı Numaraları Levhalarının Yapıtılması ve Montajı İşi	26.000.000,00	0,00	26.000.000,00	
2	F2.1.1.2 Emlak yönetimi ve kamulaştırma hizmetleri	960.800.000,00	0,00	960.800.000,00	
3	F2.1.1.3 Plan araştırma raporu, plan açıklama raporu ve paftaların hazırlanması	0,00	0,00	0,00	
4	F2.1.1.4 İmar Planları, Harita Uygulamaları, Jeolojik-Jeoteknik Etüt ve İPEJJ Etütleri İşi	10.000.000,00	0,00	10.000.000,00	
5	F2.1.1.5 Haritalandırma hizmetleri	0,00	0,00	0,00	
6	F2.1.1.6 İmar izin, uygulama ve denetim işlemleri	2.000.000,00	0,00	2.000.000,00	
GENEL TOPLAM		998.800.000,00	0,00	998.800.000,00	

İdare Adı		HATAY BÜYÜKŞEHİR BELEDİYESİ			
Amaç		A2 Yerleşme kalitesi ve dayanıklılığı yüksek, planlı ve kimlikli bir kent oluşturmak			
Hedef		A2H2.2 Kentsel planlamayı bilişim sistemlerinden de yararlanarak şeffaf ve katılımcı biçimde yönetmek			
Performans Hedefi		PH2.2.1 Kentsel planlamayı bilişim sistemlerinden de yararlanarak şeffaf ve katılımcı biçimde yönetmek			
Performans Göstergeleri		Birimi	2023	2024	2025
1	PG2.2.1.1 Coğrafi bilgi sistemi yazılımının revize edilme ve koordinasyonunun sağlanma oranı	Yüzde	0	0	40
2	PG2.2.1.2. Coğrafi ve kent bilgi sistemlerine ilişkin paydaşlardan gelen taleplerin karşılanma oranı	Yüzde	-	20	100
Faaliyetler		Kaynak İhtiyacı 2025 (TL)			
		Bütçe	Bütçe Dışı	Toplam	
1	F2.2.1.1 Coğrafi Bilgi Sistemleri'nin yaygınlaştırılmasında gerekli yazılım, donanım ve altyapının oluşturulması	12.000.000,00	0,00	12.000.000,00	
2	F2.2.1.2 Coğrafi Bilgi Sistemleri veri ve sistem altyapısı ile yazılım modüllerinin tamamlanarak Belediyemiz birimleri, kurum ve kuruluşlar ile vatandaşların kullanımına açılması	20.000.000,00	0,00	20.000.000,00	
GENEL TOPLAM		32.000.000,00	0,00	32.000.000,00	



İdare Adı		HATAY BÜYÜKŞEHİR BELEDİYESİ			
Amaç		A3 İklim değişikliğine duyarlı, çevre ve doğa dostu kent yaşamını sürdürmek			
Hedef		A3H3.1 Entegre atık yönetim sistemini geliştirmek ve sıfır atık bilincini yaygınlaştırmak			
Performans Hedefi		PH3.1.1 Entegre atık yönetim sistemini geliştirmek ve sıfır atık bilincini yaygınlaştırmak			
Performans Göstergeleri		Birimi	2023	2024	2025
1	PG3.1.1.1 Hatay Entegre Katı Atık Bertaraf ve Düzenli Depolama Tesisi Kurulumunun Tamamlanma Oranı	Yüzde	0	0	30
2	PG3.1.1.2 Aktarma istasyonlarından taşınan belediye atığı miktarı	Ton	250.000	260.000	268.000
3	PG3.1.1.3. Bertaraf edilen tıbbi atık miktarı	Kg	1.035.887	1.200.000	1.500.000
4	PG3.1.1.4. Biyogazdan üretilen elektrik enerjisi miktarı	MWh	25.515	30.000	30.000
5	PG3.1.1.5. Kurum içi sıfır atık, çevre ve iklim değişikliği bilinci oluşturmaya yönelik verilen eğitim sayısı	Adet	0	0	2
Faaliyetler		Kaynak İhtiyacı 2025 (TL)			
		Bütçe	Bütçe Dışı	Toplam	
1	F3.1.1.1 Hatay Entegre Katı Atık Bertaraf ve Düzenli Depolama Tesisinin kurulması	232.200.000,00	0,00	232.200.000,00	
2	F3.1.1.2 İskenderun Katı Atık Düzenli Depolama ve Bertaraf Tesisinin işletilmesi ile ilgili hizmetlerin yürütülmesi	205.000.000,00	0,00	205.000.000,00	
3	F3.1.1.3. Evsel katı atık aktarma istasyonları ile düzenli depolama tesislerinin işletilmesi	12.500.000,00	0,00	12.500.000,00	
4	F3.1.1.4 Tıbbi atıkların toplanması, sterilizasyon tesisine taşınması ve bertaraf edilmesi	0,00	0,00	0,00	
5	F3.1.1.5 Gökçeğöz Katı Atık Düzenli Depolama Tesisinde Kurulu Bulunan 7 MWh Kapasiteli Biyogaz Enerji Üretim Tesisine İlişkin İşlemlerin Yürütülmesi	0,00	0,00	0,00	
6	F3.1.1.6 Hassa evsel katı atık aktarma istasyonu tesisinin yapılması	15.000.000,00	0,00	15.000.000,00	
7	F3.1.1.7 Sıfır atık yönetim sisteminin geliştirilmesi ve bu kapsamda bilinçlendirici faaliyetlerin yürütülmesi	0,00	0,00	0,00	
GENEL TOPLAM		464.700.000,00	0,00	464.700.000,00	

İdare Adı		HATAY BÜYÜKŞEHİR BELEDİYESİ			
Amaç		A3 İklim değişikliğine duyarlı, çevre ve doğa dostu kent yaşamını sürdürmek			
Hedef		A3H3.2 İklim değişikliği ve bunun etkilerine uyumlanmak için enerji başta olmak üzere tüm alanlarda harekete geçmek			
Performans Hedefi		PH3.2.1. İklim değişikliği ve bunun etkilerine uyumlanmak için enerji başta olmak üzere tüm alanlarda harekete geçmek			
Performans Göstergeleri		Birimi	2023	2024	2025
1	PG3.2.1.1. İklim değişikliğine uyuma yönelik proje sayısı	Adet	0	0	1
2	PG3.2.1.2. Sürdürülebilir Enerji ve İklim Değişikliği Eylem Planı tamamlanma oranı	Yüzde	0	0	100
3	PG3.2.1.3. İklim değişikliği bilinçlendirme kampanyası sayısı	Adet	0	0	1
4	PG3.2.1.4. İklim değişikliği bilinçlendirme eğitimi sayısı	Adet	0	0	2
Faaliyetler		Kaynak İhtiyacı 2025 (TL)			
		Bütçe	Bütçe Dışı	Toplam	
1	F3.2.1.1 İklim değişikliğine uyuma ve yenilenebilir enerji kaynaklarının kullanımına yönelik çalışmalar yapılması	1.500.000,00	0,00	1.500.000,00	
2	F3.2.1.2 Hatay İli geneli ve Büyükşehir Belediyemizin Sürdürülebilir Enerji ve İklim Değişikliği Eylem Planının hazırlanması	3.000.000,00	0,00	3.000.000,00	
3	F3.2.1.3 İklim değişikliği ve iklim değişikliğine uyuma yönelik bilinçlendirme faaliyetleri yapılması	1.000.000,00	0,00	1.000.000,00	
GENEL TOPLAM		5.500.000,00	0,00	5.500.000,00	



İdare Adı		HATAY BÜYÜKŞEHİR BELEDİYESİ			
Amaç		A3 İklim değişikliğine duyarlı, çevre ve doğa dostu kent yaşamını sürdürmek			
Hedef		A3H3.3 Çevre kirliliğinin azaltılmasını ve biyoçeşitliliğin korunmasını sağlamak			
Performans Hedefi		PH3.3.1 Çevre kirliliğinin azaltılmasını ve biyoçeşitliliğin korunmasını sağlamak			
Performans Göstergeleri		Birimi	2023	2024	2025
1	PG3.3.1.1. Kumsaldan toplanan atık miktarı	Ton	791	900	1800
2	PG3.3.1.2. Gemilerden kaynaklı atıkların atık kabul tesisine verilme oranı	Yüzde	0	0	100
3	PG3.3.1.3. Asi Nehri yüzeyinden toplanan atık miktarı	Ton	12	30	50
4	PG3.3.1.4. Deniz yüzeyi temizliğinde toplanan atık miktarı	Ton	0	0	40
5	PG3.3.1.5. Mavi bayraklı plaj sayısı	Adet	0	1	6
6	PG3.3.1.6. Deniz suyu kalitesi izleme projesi sayısı	Adet	0	0	1
7	PG3.3.1.7. Çevre kirliliği ile ilgili gelen şikayet/taleplere cevap verilme oranı	Yüzde	100	100	100
8	PG3.3.1.8. Gürültü Eylem Planlarının hazırlanma oranı	Yüzde	0	0	20
9	PG3.3.1.9. Çevre bilinci geliştirme eğitimi sayısı	Sayı	0	0	1
10	PG3.3.1.10. Biyoçeşitliliğin tanıtımı kapsamında düzenlenen etkinlik sayısı	Sayı	0	0	1
11	PG3.3.1.11. ÇED Projelerine yönelik çevresel etki değerlendirilmesi hususunda kurum görüşü bildirim oranı	Yüzde	100	100	100
12	PG3.3.1.12. İl genelinde hafriyat toprağı, inşaat ve yıkıntı atıkları ile ilgili hizmetlerin gerçekleştirme oranı	Yüzde	100	100	100
Faaliyetler		Kaynak İhtiyacı 2025 (TL)			
		Bütçe	Bütçe Dışı	Toplam	
1	F3.3.1.1 Deniz yüzeyi, Asi Nehri yüzeyi ve sahil temizliği yapılması	8.200.000,00	0,00	8.200.000,00	
2	F3.3.1.2 Gemilerden kaynaklı atıkların alınması	3.000.000,00	0,00	3.000.000,00	
3	F3.3.1.3 Mavi bayraklı plaj oluşturulması	6.000.000,00	0,00	6.000.000,00	
4	F3.3.1.4 Biyoçeşitliliğin korunması faaliyetlerinin yürütülmesi	0,00	0,00	0,00	
5	F3.3.1.5 Temiz Kent Projesi	3.000.000,00	0,00	3.000.000,00	
6	F3.3.1.6 Çevre kirliliği unsurlarına ilişkin şikayet ve taleplerin değerlendirilmesi	0,00	0,00	0,00	
7	F3.3.1.7 Gürültü Eylem Planlarının hazırlanması	9.000.000,00	0,00	9.000.000,00	
8	F3.3.1.8 Hafriyat toprağı ve molozun temizlenmesi	0,00	0,00	0,00	
9	F3.3.1.9 Yaygın çevre eğitimi	0,00	0,00	0,00	
10	F3.3.1.10 Havamı Temiz Tutuyorum Projesi	0,00	0,00	0,00	
GENEL TOPLAM		29.200.000,00	0,00	29.200.000,00	



İdare Adı		HATAY BÜYÜKŞEHİR BELEDİYESİ			
Amaç		A3 İklim değişikliğine duyarlı, çevre ve doğa dostu kent yaşamını sürdürmek			
Hedef		A3H3.4 Yeşil alan ve parkların herkes için ulaşılabilir olmasını sağlamak			
Performans Hedefi		PH3.4.1 Yeşil alan ve parkların herkes için ulaşılabilir olmasını sağlamak			
Performans Göstergeleri		Birimi	2023	2024	2025
1	PG3.4.1. Kişi başına aktif yeşil alan büyüklüğü	m ²	-	0,84	1,40
Faaliyetler		Kaynak İhtiyacı 2025 (TL)			
		Bütçe	Bütçe Dışı	Toplam	
1	F3.4.1.1 Hatay İli muhtelif parkların yapımı, revizyonu ve yeşil alanların rehabilitasyonu yapım işi	732.000.000,00	0,00	732.000.000,00	
GENEL TOPLAM		732.000.000,00	0,00	732.000.000,00	

İdare Adı		HATAY BÜYÜKŞEHİR BELEDİYESİ			
Amaç		A3 İklim değişikliğine duyarlı, çevre ve doğa dostu kent yaşamını sürdürmek			
Hedef		A3H3.5 Yenilenebilir enerji, enerji verimliliği ve aydınlatma tesislerine yönelik faaliyetleri etkinleştirmek ve yaygınlaştırmak			
Performans Hedefi		PH3.5.1 Yenilenebilir enerji, enerji verimliliği ve aydınlatma tesislerine yönelik faaliyetleri etkinleştirmek ve yaygınlaştırmak			
Performans Göstergeleri		Birimi	2023	2024	2025
1	PG3.5.1.1 Belediye hizmet noktalarında yenilenen elektrik tesisatı sayısı	Adet	-	25	45
2	PG3.5.1.2. Belediye hizmet binaları ve aydınlatma tesislerinde yapılan led dönüşüm sayısı	Adet	-	5	45
3	PG3.5.1.3. Aydınlatma tesislerinin yanar halde tutulma oranı	Yüzde	-	100	100
4	PG3.5.1.4. Prestij cadde ve yeni yol yapılanmalarında tamamlanan yüksek teknolojlili aydınlatma tesisi sayısı	Adet	-	-	5
Faaliyetler		Kaynak İhtiyacı 2025 (TL)			
		Bütçe	Bütçe Dışı	Toplam	
1	F3.5.1.1 Aydınlatma sistemleri yapım, bakım, onarım faaliyetleri	30.000.000,00	0,00	30.000.000,00	
2	F3.5.1.2. Enerji verimliliği çalışmaları	25.000.000,00	0,00	25.000.000,00	
GENEL TOPLAM		55.000.000,00	0,00	55.000.000,00	

İdare Adı		HATAY BÜYÜKŞEHİR BELEDİYESİ			
Amaç		A3 İklim değişikliğine duyarlı, çevre ve doğa dostu kent yaşamını sürdürmek			
Hedef		A3H3.6 Sahipsiz hayvanlara ilişkin rehabilitasyon işlemlerini ve vektörle mücadele hizmetlerini sürdürmek			
Performans Hedefi		PH3.6.1 Sahipsiz hayvanlara ilişkin rehabilitasyon işlemlerini ve vektörle mücadele hizmetlerini sürdürmek			
Performans Göstergeleri		Birimi	2023	2024	2025
1	PG3.6.1.1 Hayvan Barınağı ve Rehabilitasyon Merkezi sayısı	Sayı	-	2	3
2	PG3.6.1.2 Sahipsiz hayvanlara ilişkin şikâyet sayısı	Sayı	5.000	500	400
3	PG3.6.1.3 İlaçlama hizmetlerinden memnuniyet düzeyi	Yüzde	-	65	80
Faaliyetler		Kaynak İhtiyacı 2025 (TL)			
		Bütçe	Bütçe Dışı	Toplam	
1	F3.6.1.1. Haşere ve vektörle mücadele	53.500.000,00	0,00	53.500.000,00	
2	F3.6.1.2.Sokak hayvanlarına tıbbi müdahalenin yapılması	10.000.000,00	0,00	10.000.000,00	
GENEL TOPLAM		63.500.000,00	0,00	63.500.000,00	



İdare Adı		HATAY BÜYÜKŞEHİR BELEDİYESİ			
Amaç		A4 Güvenli, ekonomik ve erişilebilir ulaşım hizmeti ile kentin ulaşım ağını geliştirmek			
Hedef		A4H4.1 Ulaşım hizmetlerini erişilebilir, ekonomik, güvenli, konforlu, entegre, çevre dostu, sürdürülebilir ve akıllı ulaşım yöntemlerinden yararlanarak sunmak			
Performans Hedefi		PH4.1.1 Ulaşım hizmetlerini erişilebilir, ekonomik, güvenli, konforlu, entegre, çevre dostu, sürdürülebilir ve akıllı ulaşım yöntemlerinden yararlanarak sunmak			
Performans Göstergeleri		Birimi	2023	2024	2025
1	PG4.1.1. Trafik güvenliğine yönelik çalışma ve uygulama yapılan yol miktarı	Km	321	100	200
2	PG4.1.2. Dikey işaretleme gerçekleştirilme miktarı	Adet	2.247	6.500	9.100
3	PG4.1.3. Sinyalize kavşaklarda bakım onarım ve kontrol yapılan sinyalize direk sayısı	Adet	1.326	3.600	3.630
4	PG4.1.4. Otokorkuluk uzunluğu	Km	0	35	75
5	PG4.1.5. Akıllı trafik uygulaması gerçekleşen adaptif kavşak sayısı	Adet	0	5	20
6	PG4.1.6. Elektronik denetleme sistemi uygulanan nokta sayısı	Adet	-	-	2
7	PG4.1.7. Akıllı ulaşım sistemleri uygulama nokta sayısı	Adet	-	-	30
Faaliyetler		Kaynak İhtiyacı 2025 (TL)			
		Bütçe	Bütçe Dışı	Toplam	
1	F4.1.1.1 Yatay işaretleme çalışmaları yapılması	55.000.000,00	0,00	55.000.000,00	
2	F4.1.1.2 Yaya üst geçidi yapımları	20.000.000,00	0,00	20.000.000,00	
3	F4.1.1.3 Dikey işaretleme çalışmaları yapılması	48.000.000,00	0,00	48.000.000,00	
4	F4.1.1.4 Otokorkuluk montajı yapılması	70.000.000,00	0,00	70.000.000,00	
5	F4.1.1.5 Sinyalize ve adaptif kavşak düzenlemelerinin yapılması	54.000.000,00	0,00	54.000.000,00	
6	F4.1.1.6 Elektronik ücret toplama sistemi kapsamında kiosk alımı	10.000.000,00	0,00	10.000.000,00	
7	F4.1.1.7 Akıllı durak yapılması	10.000.000,00	0,00	10.000.000,00	
GENEL TOPLAM		267.000.000,00	0,00	267.000.000,00	

İdare Adı		HATAY BÜYÜKŞEHİR BELEDİYESİ			
Amaç		A4 Güvenli, ekonomik ve erişilebilir ulaşım hizmeti ile kentin ulaşım ağını geliştirmek			
Hedef		A4H4.2 Toplu ulaşım hizmetlerini daha etkin sağlamak			
Performans Hedefi		PH4.2.1 Toplu ulaşım hizmetlerini daha etkin sağlamak			
Performans Göstergeleri		Birimi	2023	2024	2025
1	PG4.2.1.1. Güzergah ve sefer sıklıklarının iyileştirildiği nokta sayısı	Adet	0	8	10
2	PG4.2.1.2. Toplu taşıma araçlarını kullanan yolcuların memnuniyet oranı	Yüzde	-	60	70
3	PG4.2.1.3. Toplu taşıma otobüsü alım sayısı	Adet	0	22	20
4	PG4.2.1.4. Toplu taşıma durak alım sayısı	Adet	0	100	150
5	PG4.2.1.5. Deniz ulaşımı ile taşınan yolcu sayısı	Sayı	-	-	12.000
6	PG4.2.1.6. Toplu ulaşım araçlarına sağlanacak destek ödemeleri sayısı	Sayı	0	650	750
Faaliyetler		Kaynak İhtiyacı 2025 (TL)			
		Bütçe	Bütçe Dışı	Toplam	
1	F4.2.1.1 Toplu taşıma durak yapımları ile mevcut durakların bakım ve onarımlarının yapılması	71.000.000,00	0,00	71.000.000,00	
2	F4.2.1.2 Taksi durakları modernizasyonu yapılması	25.000.000,00	0,00	25.000.000,00	
3	F4.2.1.3 Toplu ulaşımaya yönelik hizmetlerin sunulması	499.400.000,00	0,00	499.400.000,00	
GENEL TOPLAM		595.400.000,00	0,00	595.400.000,00	



İdare Adı		HATAY BÜYÜKŞEHİR BELEDİYESİ			
Amaç		A4 Güvenli, ekonomik ve erişilebilir ulaşım hizmeti ile kentin ulaşım ağını geliştirmek			
Hedef		A4H4.3 Kara ve deniz yolu ulaşım hizmetleri için çevreye duyarlı projeler geliştirmek			
Performans Hedefi		PH4.3.1 Kara ve deniz yolu ulaşım hizmetleri için çevreye duyarlı projeler geliştirmek			
Performans Göstergeleri		Birimi	2023	2024	2025
1	PG4.3.1.1. Ulaşım master planının tamamlanma oranı	Yüzde	0	0	30
2	PG4.3.1.2. Ulaşım etüd ve proje sayısı	Adet	0	0	50
Faaliyetler		Kaynak İhtiyacı 2025 (TL)			
		Bütçe	Bütçe Dışı	Toplam	
1	F4.3.1.1 Eş düzey ve farklı seviyeli kavşak projeleri geliştirilmesi ve yapılması	55.000.000,00	0,00	55.000.000,00	
2	F4.3.1.2 Ulaşım Master Planının hazırlanması	38.000.000,00	0,00	38.000.000,00	
GENEL TOPLAM		93.000.000,00	0,00	93.000.000,00	

İdare Adı		HATAY BÜYÜKŞEHİR BELEDİYESİ			
Amaç		A4 Güvenli, ekonomik ve erişilebilir ulaşım hizmeti ile kentin ulaşım ağını geliştirmek			
Hedef		A4H4.4 Kara yolu ulaşım altyapısını güçlendirmek ve sürdürülebilir kılmak			
Performans Hedefi		PH4.4.1 Kara yolu ulaşım altyapısını güçlendirmek ve sürdürülebilir kılmak			
Performans Göstergeleri		Birimi	2023	2024	2025
1	PG4.4.1.1. İl geneli yapılan beton asfalt miktarı	Km	80	1.400	500
2	PG4.4.1.2. İl geneli yapılan parke miktarı	M ²	73.500	400.000	900.000
3	PG4.4.1.3. İl geneli yapılan duvar miktarı	M	280	3.500	5.000
4	PG4.4.1.4. İl geneli yapılan menfez miktarı	Adet	1	5	30
5	PG4.4.1.5. Yol-yaya ve araç trafik güvenliğinin sağlanması için uygulamaların tamamlanma oranı	Yüzde	100	100	100
Faaliyetler		Kaynak İhtiyacı 2025 (TL)			
		Bütçe	Bütçe Dışı	Toplam	
1	F4.4.1.1 İl geneli beton asfalt yapımı	3.380.000.000,00	0,00	3.380.000.000,00	
2	F4.4.1.2. İl geneli parke yapımı	450.000.000,00	0,00	450.000.000,00	
3	F4.4.1.3 İl geneli duvar ve menfez yapımı	150.000.000,00	0,00	150.000.000,00	
4	F4.4.1.4. Yol-yaya ve araç trafik güvenliğinin sağlanması için uygulamalar gerçekleştirilmesi	150.000.000,00	0,00	150.000.000,00	
GENEL TOPLAM		4.130.000.000,00	0,00	4.130.000.000,00	



İdare Adı		HATAY BÜYÜKŞEHİR BELEDİYESİ			
Amaç		A4 Güvenli, ekonomik ve erişilebilir ulaşım hizmeti ile kentin ulaşım ağını geliştirmek			
Hedef		A4H4.5 Ulaşım ve trafik hizmetlerinde modernizasyon yapmak			
Performans Hedefi		PH4.5.1 Ulaşım ve trafik hizmetlerinde modernizasyon yapmak			
Performans Göstergeleri		Birimi	2023	2024	2025
1	PG4.5.1.1 Yeni yapılan otobüs terminali sayısı	Adet	0	0	1
2	PG4.5.1.2. Sanat Yapıları İşi tamamlanma oranı	Yüzde	100	100	100
Faaliyetler		Kaynak İhtiyacı 2025 (TL)			
		Bütçe	Bütçe Dışı	Toplam	
1	F4.5.1.1 Otobüs terminali yapımı	250.000.000,00	0,00	250.000.000,00	
2	F4.5.1.2 Sanat yapıları yapım, bakım ve onarım	50.100.000,00	0,00	50.100.000,00	
GENEL TOPLAM		300.100.000,00	0,00	300.100.000,00	

İdare Adı		HATAY BÜYÜKŞEHİR BELEDİYESİ			
Amaç		A4 Güvenli, ekonomik ve erişilebilir ulaşım hizmeti ile kentin ulaşım ağını geliştirmek			
Hedef		A4H4.6 Kentin düzen ve huzurunu sağlamaya yönelik denetimler yapmak			
Performans Hedefi		PH4.6.1 Kentin düzen ve huzurunu sağlamaya yönelik denetimler yapmak			
Performans Göstergeleri		Birimi	2023	2024	2025
1	PG4.6.1.1. Zabıta denetimi sayısı	Adet	16.000	20.000	21.000
2	PG4.6.1.2. Trafik denetimi sayısı	Adet	23.000	35.000	36.000
3	PG4.6.1.3. Altyapı ve üst yapı çalışmalarında alınan trafik önlemleri sayısı	Adet	2.500	5.000	6.000
Faaliyetler		Kaynak İhtiyacı 2025 (TL)			
		Bütçe	Bütçe Dışı	Toplam	
1	F4.6.1.1. Zabıta denetimlerinin yapılması	3.100.000,00	0,00	3.100.000,00	
GENEL TOPLAM		3.100.000,00	0,00	3.100.000,00	



İdare Adı		HATAY BÜYÜKŞEHİR BELEDİYESİ			
Amaç		A5 Turizm, sanayi, ticaret ve kırsal kalkınmayı destekleyerek yerel ekonomik refahı artırmak			
Hedef		A5H5.1 Turizm, gastronomi vb. kapsamında İlin tanıtım faaliyetlerini yürütmek			
Performans Hedefi		PH5.1.1 Turizm, gastronomi vb. kapsamında İlin tanıtım faaliyetlerini yürütmek			
Performans Göstergeleri		Birimi	2023	2024	2025
1	PG5.1.1.1. Kentin ve kültürel değerlerinin tanıtımına yönelik ulusal ve uluslararası katılan fuar sayısı	Sayı	0	-	7
2	PG5.1.1.2. Hatay'ın turizm faaliyetlerinin geliştirilmesine yönelik gerçekleştirilen etkinlik /toplantı sayısı	Sayı	0	-	5
3	PG5.1.1.3. Hatay'ın tanıtımına yönelik düzenlenen / katılım sağlanan ulusal ve uluslararası etkinlik, organizasyon, festival sayısı	Sayı	0	-	10
4	PG5.1.1.4. Hatay'ın mutfak ve gastronomi kültürü ile ilgili düzenlenen etkinlik/organizasyon sayısı	Sayı	0	-	5
Faaliyetler		Kaynak İhtiyacı 2025 (TL)			
		Bütçe	Bütçe Dışı	Toplam	
1	F5.1.1.1 Hatay'ın tanıtımına katkı sağlamak amacıyla ulusal ve uluslararası fuarlara katılım sağlanması ve organize edilmesi	14.800.000,00	0,00	14.800.000,00	
2	F5.1.1.2 Turizm faaliyetlerinin geliştirilmesi için il genelinde turizm alanlarında çalışmalar yapılması, ulusal ve uluslararası paydaşlarla işbirliği yapılması	13.550.000,00	0,00	13.550.000,00	
3	F5.1.1.3 Halkın sosyal ve kültürel ihtiyaçlarının karşılanması için ulusal ve uluslararası festivallerin organize edilmesi	8.800.000,00	0,00	8.800.000,00	
4	F5.1.1.4 Kentin eşsiz gastronomi kültürünün gelişmesi adına ilgili kurum-kuruluşlarla ulusal ve uluslararası organizasyonlar gerçekleştirilmesi	12.500.000,00	0,00	12.500.000,00	
GENEL TOPLAM		49.650.000,00	0,00	49.650.000,00	

İdare Adı		HATAY BÜYÜKŞEHİR BELEDİYESİ			
Amaç		A5 Turizm, sanayi, ticaret ve kırsal kalkınmayı destekleyerek yerel ekonomik refahı artırmak			
Hedef		A5H5.2 Hatay İli kıyı şeridinde deniz turizmi potansiyelini geliştirmek			
Performans Hedefi		PH5.2.1 Hatay İli kıyı şeridinde deniz turizmi potansiyelini geliştirmek			
Performans Göstergeleri		Birimi	2023	2024	2025
1	PG5.2.1.1. Kıyı düzenleme ve rehabilitasyon çalışması sayısı	Adet	0	6	4
Faaliyetler		Kaynak İhtiyacı 2025 (TL)			
		Bütçe	Bütçe Dışı	Toplam	
1	F5.2.1.1. Kıyı şeridinde sahil, plaj, rekreasyon alanlarına ilişkin çalışmalar yapılması	55.000.000,00	0,00	55.000.000,00	
GENEL TOPLAM		55.000.000,00	0,00	55.000.000,00	



İdare Adı		HATAY BÜYÜKŞEHİR BELEDİYESİ			
Amaç		A5 Turizm, sanayi, ticaret ve kırsal kalkınmayı destekleyerek yerel ekonomik refahı artırmak			
Hedef		A5H5.3 Kırsal kalkınmayı desteklemek ve yerel çeşitliliğin kayıt altına alınarak korunmasını sağlamak			
Performans Hedefi		PH5.3.1 Kırsal kalkınmayı desteklemek ve yerel çeşitliliğin kayıt altına alınarak korunmasını sağlamak			
Performans Göstergeleri		Birimi	2023	2024	2025
1	PG5.3.1.1. Kırsal kalkınma projelerinden yararlanan kişi sayısı	Kişi	0	100.000	150.000
2	PG5.3.1.2. Yapım, bakım ve onarım yapılan sulama tesisi sayısı	Adet	0	20	30
Faaliyetler		Kaynak İhtiyacı 2025 (TL)			
		Bütçe	Bütçe Dışı	Toplam	
1	F5.3.1.1 Tarım ve hayvancılık desteklemeleri yapılması	39.000.000,00	0,00	39.000.000,00	
2	F5.3.1.2 Kırsal alanlara dağıtılmak üzere bahçe bitkileri alımı	5.000.000,00	0,00	5.000.000,00	
3	F5.3.1.3 Çeşitli ilçe ve mahallelerde sulama tesisleri yapımı	110.000.000,00	0,00	110.000.000,00	
GENEL TOPLAM		154.000.000,00	0,00	154.000.000,00	

İdare Adı		HATAY BÜYÜKŞEHİR BELEDİYESİ			
Amaç		A5 Turizm, sanayi, ticaret ve kırsal kalkınmayı destekleyerek yerel ekonomik refahı artırmak			
Hedef		AH5.4 Sağlıklı gıda teminini ve güvenilir ticari faaliyetlerin sürdürülmesini sağlamak			
Performans Hedefi		PH5.4.1 Sağlıklı gıda teminini ve güvenilir ticari faaliyetlerin sürdürülmesini sağlamak			
Performans Göstergeleri		Birimi	2023	2024	2025
1	PG5.4.1.1 Yeni yapılan hal kompleksi/hal sayısı	Adet	0	0	1
2	PG5.4.1.2. Yeni yapılan mezbaha kompleksi /mezbaha sayısı	Adet	0	0	1
3	PG5.4.1.3. Kayıt dışı yaş sebze ve meyve denetim sayısı	Adet	9.441	20.000	26.000
4	PG5.4.1.4. Denetlenen 1. sınıf gayrisihhi müessese sayısı	Adet	-	232	248
Faaliyetler		Kaynak İhtiyacı 2025 (TL)			
		Bütçe	Bütçe Dışı	Toplam	
1	F5.4.1.1 Hal Yönetimi	500.000,00	0,00	500.000,00	
2	F5.4.1.2 Mezbaha hizmetleri	0,00	0,00	0,00	
3	F5.4.1.3 Yaş sebze ve meyve denetim noktalarının kurulması	0,00	0,00	0,00	
4	F5.4.1.4 Hatay genelinde 1. sınıf gayrisihhi müesseselerin kasap, market, fırınların vb. denetlenmesi	0,00	0,00	0,00	
5	F5.4.1.5 Hal Kompleksi Yapımı	1.050.000.000,00	0,00	1.050.000.000,00	
6	F5.4.1.6 Mezbaha Kompleksi Yapımı	100.000.000,00	0,00	100.000.000,00	
GENEL TOPLAM		1.150.500.000,00	0,00	1.150.500.000,00	



İdare Adı		HATAY BÜYÜKŞEHİR BELEDİYESİ			
Amaç		A6 Kültür, sanat, eğitim ve spor faaliyetlerinin toplumun her kesimine ulaşmasını sağlamak			
Hedef		A6H6.1 Kültür, sanat, eğitim ve spor faaliyetlerinin ulusal ve uluslararası ölçekte gelişmesine yönelik faaliyetler gerçekleştirmek			
Performans Hedefi		PH6.1.1 Kültür, sanat, eğitim ve spor faaliyetlerinin ulusal ve uluslararası ölçekte gelişmesine yönelik faaliyetler gerçekleştirmek			
Performans Göstergeleri		Birimi	2023	2024	2025
1	PG6.1.1.1 Kişisel gelişim, beceri ve meslek edindirme programlarından yararlanan sayısı	Sayı	-	4.000	4.500
2	PG6.1.1.2. Kişisel gelişim, beceri ve meslek edindirme programları kapsamında açılan kurs sayısı	Sayı	-	90	800
3	PG6.1.1.3. Kurum bünyesinde açılan toplam kütüphane sayısı	Sayı	-	1	3
4	PG6.1.1.4. Sportif kurslara katılan kişi sayısı	Sayı	-	3.000	3.500
5	PG6.1.1.5. Spor tesislerinden faydalanan spor kulübü sayısı	Sayı	-	-	5
6	PG6.1.1.6. Sahnelenen tiyatro oyunu sayısı	Sayı	-	160	180
7	PG6.1.1.7. Düzenlenen kültürel, sanatsal özel gün/hafta etkinlik sayısı	Sayı	-	30	35
Faaliyetler		Kaynak İhtiyacı 2025 (TL)			
		Bütçe	Bütçe Dışı	Toplam	
1	F6.1.1.1 Amatör spor kulüplerinin desteklenmesi	10.000.000,00	0,00	10.000.000,00	
2	F6.1.1.2 Kişisel gelişim, beceri ve meslek edindirme kurslarının açılması	8.000.000,00	0,00	8.000.000,00	
3	F6.1.1.3 Gençlerin bedensel ve zihinsel gelişimlerini desteklemek adına sportif amaçlı kurslar ve organizasyonlar düzenlenmesi	8.700.000,00	0,00	8.700.000,00	
4	F6.1.1.4 Kültür sanat ve tiyatro faaliyetlerinin gerçekleştirilmesi	5.150.000,00	0,00	5.150.000,00	
5	F6.1.1.5 Özel gün ve haftalarda etkinlikler gerçekleştirilmesi	18.500.000,00	0,00	18.500.000,00	
GENEL TOPLAM		50.350.000,00	0,00	50.350.000,00	

İdare Adı		HATAY BÜYÜKŞEHİR BELEDİYESİ			
Amaç		A6 Kültür, sanat, eğitim ve spor faaliyetlerinin toplumun her kesimine ulaşmasını sağlamak			
Hedef		A6H6.2 Kentin kültürel, sanatsal, eğitim ve sportif imkanlarının niteliğini artıracak altyapı yatırımları yapmak			
Performans Hedefi		PH6.2.1 Kentin kültürel, sanatsal, eğitim ve sportif imkanlarının niteliğini artıracak altyapı yatırımları yapmak			
Performans Göstergeleri		Birimi	2023	2024	2025
1	PG6.2.1.1. Yapılan spor sahası sayısı	Adet	0	0	5
2	PG6.2.1.2. Yapılan kültürel ve sosyal tesis sayısı	Adet	0	0	5
3	PG6.2.1.3. Yapılan Çok Amaçlı Salon sayısı	Adet	0	0	5
4	PG6.2.1.4. Restorasyonu yapılan tescilli yapı sayısı	Adet	1	0	1
Faaliyetler		Kaynak İhtiyacı 2025 (TL)			
		Bütçe	Bütçe Dışı	Toplam	
1	F6.2.1.1 Spor sahaları yapımı	5.000.000,00	0,00	5.000.000,00	
2	F6.2.1.2 Kültürel ve sosyal tesis yapımı, bakım ve onarımı	66.250.000,00	0,00	66.250.000,00	
3	F6.2.1.3 Çok amaçlı salon yapım, bakım ve onarımı	51.250.000,00	0,00	51.250.000,00	
4	F6.2.1.4 Tescilli binaların restore edilmesi	100.000.000,00	0,00	100.000.000,00	
GENEL TOPLAM		222.500.000,00	0,00	222.500.000,00	



İdare Adı		HATAY BÜYÜKŞEHİR BELEDİYESİ			
Amaç		A7 Halkın yaşam standartlarını ve fırsat eşitliğini destekleyen sosyal belediyeçilik anlayışını sürdürmek			
Hedef		A7H7.1 Etkin sosyal hizmet ve sosyal yardım sunumunu sağlamak			
Performans Hedefi		PH7.1.1 Etkin sosyal hizmet ve sosyal yardım sunumunu sağlamak			
Performans Göstergeleri		Birimi	2023	2024	2025
1	PG7.1.1. Sosyal yardım alan hane sayısı	Sayı	75.000	57.532	75.000
2	PG7.1.2. Evde bakım hizmeti verilen kişi sayısı	Kişi	332	325	425
3	PG7.1.3. Sosyal yardım hizmetlerinden memnuniyet oranı	Yüzde	-	65	75
4	PG7.1.4. Dağıtılan engelli aracı sayısı	Adet	-	3	30
5	PG7.1.5. Hasta nakil hizmetleri taleplerinin karşılanma oranı	Yüzde	100	100	100
6	PG7.1.6. Beslenme ve diyet hizmeti verilen kişi sayısı	Kişi	-	145	215
7	PG7.1.7. Fizik tedavi ve rehabilitasyon uygulanan kişi sayısı	Kişi	-	551	800
8	PG7.1.8. Psikolojik rehberlik ve danışmanlık hizmeti verilen kişi sayısı	Kişi	-	293	440
9	PG7.1.9. Cenaze ve defin taleplerinin karşılanma oranı	Yüzde	100	100	100
Faaliyetler		Kaynak İhtiyacı 2025 (TL)			
		Bütçe	Bütçe Dışı	Toplam	
1	F7.1.1.1 Hatay kart projesinin geliştirilmesi	184.416.000,00	0,00	184.416.000,00	
2	F7.1.1.2 Engelli vatandaşlarımıza yönelik hizmetler sunulması	33.188.000,00	0,00	33.188.000,00	
3	F7.1.1.3 İhtiyaç sahibi vatandaşlara gıda kolisi desteği sunulması	70.000.000,00	0,00	70.000.000,00	
4	F7.1.1.4 Ramazan ayında 15 ilçede iftar yemekleri, camilerde lokum ve yemek dağıtılması	12.000.000,00	0,00	12.000.000,00	
5	F7.1.1.5 Yardıma muhtaç vatandaşlara giyecek, ayakkabı, okul kıyafeti, kırtasiye vb. ihtiyaç temini	5.350.000,00	0,00	5.350.000,00	
6	F7.1.1.6 Kadın sığınma evi faaliyetleri	69.150.000,00	0,00	69.150.000,00	
7	F7.1.1.7 İhtiyaç sahibi hastalara hasta nakil hizmeti verilmesi	750.000,00	0,00	750.000,00	
8	F7.1.1.8 Doğal afetler sonrası yaşanan olumsuzluklardan ötürü vatandaşlara psikolojik destek sunulması	0,00	0,00	0,00	
9	F7.1.1.9 Mezarlık-defin hizmetleri	34.416.000,00	0,00	34.416.000,00	
10	F7.1.1.10 İl geneli mezarlık, çevre düzenlemelerinin yapılması	102.280.000,00	0,00	102.280.000,00	
GENEL TOPLAM		511.550.000,00	0,00	511.550.000,00	



İdare Adı		HATAY BÜYÜKŞEHİR BELEDİYESİ			
Amaç		A7 Halkın yaşam standartlarını ve fırsat eşitliğini destekleyen sosyal belediyeçilik anlayışını sürdürmek			
Hedef		A7H7.2 Sosyal hizmetlere ilişkin altyapı yatırımlarını tamamlamak			
Performans Hedefi		PH7.2.1 Sosyal hizmetlere ilişkin altyapı yatırımlarını tamamlamak			
Performans Göstergeleri		Birimi	2023	2024	2025
1	PG7.2.1.1. Dezavantajlı kesim (yaşlı, engelli, çocuk, kadın) yaşam ve kamp merkezi sayısı	Adet	0	0	1
2	PG7.2.1.2. Fizyoterapi merkezi sayısı	Adet	0	0	1
3	PG7.2.1.3. Çocuk gündüz bakım evi - kreş sayısı	Adet	0	0	7
4	PG7.2.1.4. Etüt merkezi sayısı	Adet	0	0	5
	PG7.2.1.5. Mezarlık kompleksi sayısı	Adet	0	0	1
Faaliyetler		Kaynak İhtiyacı 2025 (TL)			
		Bütçe	Bütçe Dışı	Toplam	
1	F7.2.1.1. Dezavantajlı kesim (yaşlı, engelli, çocuk, kadın) yaşam ve kamp merkezi yapımı	10.000.000,00	0,00	10.000.000,00	
2	F7.2.1.2. Fizyoterapi merkezi yapımı	10.000.000,00	0,00	10.000.000,00	
3	F7.2.1.3. Kreş yapımı	150.000.000,00	0,00	150.000.000,00	
4	F7.2.1.4. Eğitim kurumları yapım, bakım ve onarımı	20.000.000,00	0,00	20.000.000,00	
5	F7.2.1.5. Mezarlık ve ibadethane yapım, bakım, onarımı	50.000.000,00	0,00	50.000.000,00	
GENEL TOPLAM		240.000.000,00	0,00	240.000.000,00	

İdare Adı		HATAY BÜYÜKŞEHİR BELEDİYESİ			
Amaç		A7 Halkın yaşam standartlarını ve fırsat eşitliğini destekleyen sosyal belediyeçilik anlayışını sürdürmek			
Hedef		A7H7.3 Sosyal belediyeçilik anlayışının gereği olarak eşit hizmet sunumu kapsamında muhtarlar aracılığı ile vatandaşlara ulaşmak			
Performans Hedefi		PH7.3.1 Sosyal belediyeçilik anlayışının gereği olarak eşit hizmet sunumu kapsamında muhtarlar aracılığı ile vatandaşlara ulaşmak			
Performans Göstergeleri		Birimi	2023	2024	2025
1	PG7.3.1.1. Muhtar toplantıları sayısı	Sayı	10	12	45
2	PG7.3.1.2. Muhtarlıklardan gelen taleplerin karşılama oranı	Yüzde	-	90	90
3	PG7.3.1.3. Mahalle ziyaretleri sayısı	Sayı	-	593	595
4	PG7.3.1.4. Çok amaçlı salonlarda yapılan paydaş organizasyonları sayısı	Sayı	-	-	40
Faaliyetler		Kaynak İhtiyacı 2025 (TL)			
		Bütçe	Bütçe Dışı	Toplam	
1	F7.3.1.1. Muhtarlarla koordinasyon ve iletişim toplantıları yapılması	1.250.000,00	0,00	1.250.000,00	
GENEL TOPLAM		1.250.000,00	0,00	1.250.000,00	



İdare Adı		HATAY BÜYÜKŞEHİR BELEDİYESİ			
Amaç		A7 Halkın yaşam standartlarını ve fırsat eşitliğini destekleyen sosyal belediyeçilik anlayışını sürdürmek			
Hedef		A7H7.4 Kentsel yaşam kalitesini arttırmaya yönelik, ulusal ve uluslararası ölçekte işbirliği ve projeler geliştirmek			
Performans Hedefi		PH7.4.1 Kentsel yaşam kalitesini arttırmaya yönelik, ulusal ve uluslararası ölçekte işbirliği ve projeler geliştirmek			
Performans Göstergeleri		Birimi	2023	2024	2025
1	PG7.4.1.1. Üye olunan toplam ağ sayısı	Sayı	-	3	7
2	PG7.4.1.2. Ulusal ve uluslararası düzeyde gerçekleştirilen toplantı ve etkinlik sayısı	Sayı	-	7	10
3	PG7.4.1.3. Ulusal ve uluslararası işbirlikleri, proje faaliyetleri sayısı	Sayı	-	16	21
4	PG7.4.1.4. Enerji verimliliği ve yenilenebilir enerji projeleri sayısı	Sayı	-	1	1
5	PG7.4.1.5. Yeşil altyapı ve sosyal dayanıklılık projeleri sayısı	Sayı	-	2	2
6	PG7.4.1.6. Şeffaflık ve paydaş katılımı etkinlikleri sayısı	Sayı	-	0	3
7	PG7.4.1.7. Personel eğitimlerine katılım sayısı	Sayı	-	2	2
8	PG7.4.1.8. Yenilikçi ve sürdürülebilir projelerin sayısı	Sayı	-	2	2
9	PG7.4.1.9. Risk yönetimi uygulanan proje sayısı	Sayı	-	0	2
Faaliyetler		Kaynak İhtiyacı 2025 (TL)			
		Bütçe	Bütçe Dışı	Toplam	
1	F7.4.1.1. Belediyenin uluslararası kuruluşlar ile mevcut ilişkilerinin geliştirilmesi ve yeni ilişkiler kurulması	500.000,00	0,00	500.000,00	
2	F7.4.1.2. Büyükşehir Belediyemiz ile ulusal ve uluslararası kuruluşlar arasında protokol ve işbirliği yapılması	500.000,00	0,00	500.000,00	
3	F7.4.1.3. Ulusal ve uluslararası fuar, toplantı ve kongrelerde Büyükşehir Belediyemizin temsil edilmesi	500.000,00	0,00	500.000,00	
4	F7.4.1.4. Belediyenin ilgili birimleri ile katılımı sağlanan uluslararası ağ ve proje işbirlikleri arasında koordinasyonun sağlanması	1.000.000,00	0,00	1.000.000,00	
5	F7.4.1.5. Proje Geliştirme ve Yönetimi, yeni proje fikirlerinin oluşturulması, mevcut projelerin izlenmesi ve raporlanması, proje süreçlerinin iyileştirilmesi, fon ve kaynak yönetimi için hibe ve fon projelerinin hazırlanması ve uygulanması	0,00	0,00	0,00	
6	F7.4.1.6. Hatay'da yaşayan geçici koruma statüsü altındaki Suriyelilerin, mültecilerin ve göçmenlerin karşılaştıkları sorunlara ilişkin çözümler üretilmesi, ilgili kurum ve kuruluşlarla koordineli çalışmalar yürütülmesi, temel hak ve sosyal haklara erişimlerinde danışmanlık ve yönlendirme yapılması	500.000,00	0,00	500.000,00	
7	F7.4.1.7. Hatay'da bulunan geçici koruma statüsü altındaki Suriyelilerin, mültecilerin ve göçmenlerin yerleşke, cinsiyet, yaş, eğitim ve engellilik durumlarına göre ayrıştırılmış bir veri tabanı yapılması	1.500.000,00	0,00	1.500.000,00	
GENEL TOPLAM		4.500.000,00	0,00	4.500.000,00	



İdare Adı		HATAY BÜYÜKŞEHİR BELEDİYESİ			
Amaç		A8 Afet ve acil durumlara karşı kapasitemizi ve denetimlerimizi artırarak güvenli ve huzurlu bir kent ortamı sağlamak			
Hedef		A8H8.1 Afet ve acil durumlara hızlı, etkin ve kapsamlı müdahale etmek			
Performans Hedefi		PH8.1.1 Afet ve acil durumlara hızlı, etkin ve kapsamlı müdahale etmek			
Performans Göstergeleri		Birimi	2023	2024	2025
1	PG8.1.1. Yangından Korunma Malzemeleri Alım İşi tamamlanma oranı	Yüzde	-	-	40
2	PG8.1.2. İtfaiye Araç Alımı İşi tamamlanma oranı	Yüzde	-	-	50
3	PG8.1.3. Kimyasal, Biyolojik, Radyolojik, Nükleer (KBRN) Aracı ve Dekontaminasyon Malzemesi Alım İşi tamamlanma oranı	Yüzde	-	-	20
4	PG8.1.4. Yerüstü yangın vanalarının yapım işi tamamlanma oranı	Yüzde	-	-	20
5	PG8.1.5. 1.000 kişiye düşen itfaiye personeli sayısı	Sayı	-	0,4	0,5
6	PG8.1.6. İtfaiyenin olay yerine zamanında intikal oranı	Yüzde	-	90	90
Faaliyetler		Kaynak İhtiyacı 2025 (TL)			
		Bütçe	Bütçe Dışı	Toplam	
1	F8.1.1.1 Afet ve acil duruma yönelik araç ve ekipman temini ve modernizasyonlarının yapılması	20.942.000,00	0,00	20.942.000,00	
2	F8.1.1.2 Afet ve acil durum eğitim ve farkındalık artırma faaliyetleri	200.000,00	0,00	200.000,00	
GENEL TOPLAM		21.142.000,00	0,00	21.142.000,00	

İdare Adı		HATAY BÜYÜKŞEHİR BELEDİYESİ			
Amaç		A8 Afet ve acil durumlara karşı kapasitemizi ve denetimlerimizi artırarak güvenli ve huzurlu bir kent ortamı sağlamak			
Hedef		A8H8.2 Olası su taşkınlarının önüne geçmek ve insan sağlığını tehdit eden unsurları ortadan kaldırmak			
Performans Hedefi		PH8.2.1 Olası su taşkınlarının önüne geçmek ve insan sağlığını tehdit eden unsurları ortadan kaldırmak			
Performans Göstergeleri		Birimi	2023	2024	2025
1	PG8.2.1. İslahı yapılan dere sayısı	Adet	0	0	1
Faaliyetler		Kaynak İhtiyacı 2025 (TL)			
		Bütçe	Bütçe Dışı	Toplam	
1	F8.2.1.1. Dere ıslahı yapılması	100.000,00	0,00	100.000,00	
GENEL TOPLAM		100.000,00	0,00	100.000,00	



İdare Faaliyet Maliyetleri Tabloları

İdare Adı	HATAY BÜYÜKŞEHİR BELEDİYESİ	
Performans Hedefi	Kurumsal mali yapıyı güçlendirmek	
Faaliyet Adı	F1.1.1.1. Mali yönetim	
Sorumlu Harcama Birimi	Mali Hizmetler Dairesi Başkanlığı	
Açıklamalar	Gelir, gider, bütçe ve stratejik yönetim faaliyetleri	
Ekonomik Kod	2025	
01	Personel Giderleri	0,00
02	SGK Devlet Primi Giderleri	0,00
03	Mal ve Hizmet Alım Giderleri	700.000,00
04	Faiz Giderleri	0,00
05	Cari Transferler	0,00
06	Sermaye Giderleri	0,00
07	Sermaye Transferleri	0,00
08	Borç Verme	0,00
Toplam Bütçe Kaynak İhtiyacı		700.000,00
Toplam Bütçe Dışı Kaynak İhtiyacı		0,00
Toplam Kaynak İhtiyacı		700.000,00

İdare Adı	HATAY BÜYÜKŞEHİR BELEDİYESİ	
Performans Hedefi	Stratejik hedefler doğrultusunda insan kaynaklarını geliştirmek	
Faaliyet Adı	F1.2.1.1. Enformasyon ve raporlama çalışmaları yapılması	
Sorumlu Harcama Birimi	İnsan Kaynakları ve Eğitim Dairesi Başkanlığı	
Açıklamalar		
Ekonomik Kod	2025	
01	Personel Giderleri	0,00
02	SGK Devlet Primi Giderleri	0,00
03	Mal ve Hizmet Alım Giderleri	1.000.000,00
04	Faiz Giderleri	0,00
05	Cari Transferler	0,00
06	Sermaye Giderleri	0,00
07	Sermaye Transferleri	0,00
08	Borç Verme	0,00
Toplam Bütçe Kaynak İhtiyacı		1.000.000,00
Toplam Bütçe Dışı Kaynak İhtiyacı		0,00
Toplam Kaynak İhtiyacı		1.000.000,00



İdare Adı	HATAY BÜYÜKŞEHİR BELEDİYESİ	
Performans Hedefi	Stratejik hedefler doğrultusunda insan kaynaklarını geliştirmek	
Faaliyet Adı	F1.2.1.2. Kişisel gelişim eğitimleri planlanması ve uygulanması	
Sorumlu Harcama Birimi	İnsan Kaynakları ve Eğitim Dairesi Başkanlığı	
Açıklamalar		
Ekonomik Kod	2025	
01	Personel Giderleri	0,00
02	SGK Devlet Primi Giderleri	0,00
03	Mal ve Hizmet Alım Giderleri	1.000.000,00
04	Faiz Giderleri	0,00
05	Cari Transferler	0,00
06	Sermaye Giderleri	0,00
07	Sermaye Transferleri	0,00
08	Borç Verme	0,00
Toplam Bütçe Kaynak İhtiyacı		1.000.000,00
Toplam Bütçe Dışı Kaynak İhtiyacı		0,00
Toplam Kaynak İhtiyacı		1.000.000,00

İdare Adı	HATAY BÜYÜKŞEHİR BELEDİYESİ	
Performans Hedefi	Stratejik hedefler doğrultusunda insan kaynaklarını geliştirmek	
Faaliyet Adı	F1.2.1.3. Harcama birimlerinin destek/yardımcı personel ihtiyacının karşılanması	
Sorumlu Harcama Birimi	İnsan Kaynakları ve Eğitim Dairesi Başkanlığı	
Açıklamalar		
Ekonomik Kod	2025	
01	Personel Giderleri	0,00
02	SGK Devlet Primi Giderleri	0,00
03	Mal ve Hizmet Alım Giderleri	3.815.000.000,00
04	Faiz Giderleri	0,00
05	Cari Transferler	0,00
06	Sermaye Giderleri	0,00
07	Sermaye Transferleri	0,00
08	Borç Verme	0,00
Toplam Bütçe Kaynak İhtiyacı		3.815.000.000,00
Toplam Bütçe Dışı Kaynak İhtiyacı		0,00
Toplam Kaynak İhtiyacı		3.815.000.000,00



İdare Adı	HATAY BÜYÜKŞEHİR BELEDİYESİ	
Performans Hedefi	Stratejik hedefler doğrultusunda insan kaynaklarını geliştirmek	
Faaliyet Adı	F1.2.1.4. İş sağlığı, iş güvenliği eğitimi verilmesi ve sağlık taraması yapılması	
Sorumlu Harcama Birimi	İnsan Kaynakları ve Eğitim Dairesi Başkanlığı	
Açıklamalar		
	Ekonomik Kod	2025
01	Personel Giderleri	0,00
02	SGK Devlet Primi Giderleri	0,00
03	Mal ve Hizmet Alım Giderleri	1.000.000,00
04	Faiz Giderleri	0,00
05	Cari Transferler	0,00
06	Sermaye Giderleri	0,00
07	Sermaye Transferleri	0,00
08	Borç Verme	0,00
	Toplam Bütçe Kaynak İhtiyacı	1.000.000,00
	Toplam Bütçe Dışı Kaynak İhtiyacı	0,00
	Toplam Kaynak İhtiyacı	1.000.000,00

İdare Adı	HATAY BÜYÜKŞEHİR BELEDİYESİ	
Performans Hedefi	Bilişim altyapısını, donanım, yazılım ve teknik destek süreçlerini güçlendirerek e-belediye ve akıllı şehir teknolojilerinden kapsamlı bir şekilde yararlanmak	
Faaliyet Adı	F1.3.1.1. Kurumsal teknolojik kapasite ve verimliliğin artırılması	
Sorumlu Harcama Birimi	Bilgi İşlem Dairesi Başkanlığı	
Açıklamalar		
	Ekonomik Kod	2025
01	Personel Giderleri	0,00
02	SGK Devlet Primi Giderleri	0,00
03	Mal ve Hizmet Alım Giderleri	19.630.000,00
04	Faiz Giderleri	0,00
05	Cari Transferler	0,00
06	Sermaye Giderleri	0,00
07	Sermaye Transferleri	0,00
08	Borç Verme	0,00
	Toplam Bütçe Kaynak İhtiyacı	19.630.000,00
	Toplam Bütçe Dışı Kaynak İhtiyacı	0,00
	Toplam Kaynak İhtiyacı	19.630.000,00



İdare Adı	HATAY BÜYÜKŞEHİR BELEDİYESİ	
Performans Hedefi	Bilişim altyapısını, donanım, yazılım ve teknik destek süreçlerini güçlendirerek e-belediye ve akıllı şehir teknolojilerinden kapsamlı bir şekilde yararlanmak	
Faaliyet Adı	F1.3.1.2. Donanım ihtiyaçlarının karşılanması, mevcut donanımların uyumluluğunun sağlanması ve performansının artırılması	
Sorumlu Harcama Birimi	Bilgi İşlem Dairesi Başkanlığı	
Açıklamalar		
	Ekonomik Kod	2025
01	Personel Giderleri	0,00
02	SGK Devlet Primi	0,00
03	Mal ve Hizmet Alım Giderleri	3.250.000,00
04	Faiz Giderleri	0,00
05	Cari Transferler	0,00
06	Sermaye Giderleri	16.400.000,00
07	Sermaye Transferleri	0,00
08	Borç Verme	0,00
	Toplam Bütçe Kaynak İhtiyacı	19.650.000,00
	Toplam Bütçe Dışı Kaynak İhtiyacı	0,00
	Toplam Kaynak İhtiyacı	19.650.000,00

İdare Adı	HATAY BÜYÜKŞEHİR BELEDİYESİ	
Performans Hedefi	Bilişim altyapısını, donanım, yazılım ve teknik destek süreçlerini güçlendirerek e-belediye ve akıllı şehir teknolojilerinden kapsamlı bir şekilde yararlanmak	
Faaliyet Adı	F1.3.1.3. Yazılım ihtiyaçlarının karşılanması, mevcut yazılımların sürekliliğinin sağlanması ve performansının artırılması	
Sorumlu Harcama Birimi	Bilgi İşlem Dairesi Başkanlığı	
Açıklamalar		
	Ekonomik Kod	2025
01	Personel Giderleri	0,00
02	SGK Devlet Primi Giderleri	0,00
03	Mal ve Hizmet Alım Giderleri	2.670.000,00
04	Faiz Giderleri	0,00
05	Cari Transferler	0,00
06	Sermaye Giderleri	14.300.000,00
07	Sermaye Transferleri	0,00
08	Borç Verme	0,00
	Toplam Bütçe Kaynak İhtiyacı	16.970.000,00
	Toplam Bütçe Dışı Kaynak İhtiyacı	0,00
	Toplam Kaynak İhtiyacı	16.970.000,00



İdare Adı	HATAY BÜYÜKŞEHİR BELEDİYESİ	
Performans Hedefi	Bilişim altyapısını, donanım, yazılım ve teknik destek süreçlerini güçlendirerek e-belediye ve akıllı şehir teknolojilerinden kapsamlı bir şekilde yararlanmak	
Faaliyet Adı	F1.3.1.4. Ağ altyapısının genişletilmesinin, modernizasyonunun ve sürekliliğinin sağlanması	
Sorumlu Harcama Birimi	Bilgi İşlem Dairesi Başkanlığı	
Açıklamalar		
	Ekonomik Kod	2025
01	Personel Giderleri	0,00
02	SGK Devlet Primi Giderleri	0,00
03	Mal ve Hizmet Alım Giderleri	0,00
04	Faiz Giderleri	0,00
05	Cari Transferler	0,00
06	Sermaye Giderleri	5.000.000,00
07	Sermaye Transferleri	0,00
08	Borç Verme	0,00
Toplam Bütçe Kaynak İhtiyacı		5.000.000,00
Toplam Bütçe Dışı Kaynak İhtiyacı		0,00
Toplam Kaynak İhtiyacı		5.000.000,00

İdare Adı	HATAY BÜYÜKŞEHİR BELEDİYESİ	
Performans Hedefi	Hizmet sunumu kalitesini ve etkinliğini sürekli ölçüp iyileştirmek	
Faaliyet Adı	F1.4.1.1. Tanıtım ve halkla ilişkiler	
Sorumlu Harcama Birimi	Basın Yayın ve Halkla İlişkiler Dairesi Başkanlığı	
Açıklamalar		
	Ekonomik Kod	2025
01	Personel Giderleri	0,00
02	SGK Devlet Primi Giderleri	0,00
03	Mal ve Hizmet Alım Giderleri	5.000.000,00
04	Faiz Giderleri	0,00
05	Cari Transferler	0,00
06	Sermaye Giderleri	0,00
07	Sermaye Transferleri	0,00
08	Borç Verme	0,00
Toplam Bütçe Kaynak İhtiyacı		5.000.000,00
Toplam Bütçe Dışı Kaynak İhtiyacı		0,00
Toplam Kaynak İhtiyacı		5.000.000,00



İdare Adı	HATAY BÜYÜKŞEHİR BELEDİYESİ	
Performans Hedefi	Hizmet sunumu kalitesini ve etkinliğini sürekli ölçüp iyileştirmek	
Faaliyet Adı	F1.4.1.2. Paydaşların talep, istek ve şikayetlerini değerlendirmek ve sunulan hizmetlere ilişkin memnuniyetin takip edilmesi	
Sorumlu Harcama Birimi	Basın Yayın ve Halkla İlişkiler Dairesi Başkanlığı	
Açıklamalar		
	Ekonomik Kod	2025
01	Personel Giderleri	0,00
02	SGK Devlet Primi Giderleri	0,00
03	Mal ve Hizmet Alım Giderleri	6.000.000,00
04	Faiz Giderleri	0,00
05	Cari Transferler	0,00
06	Sermaye Giderleri	0,00
07	Sermaye Transferleri	0,00
08	Borç Verme	0,00
	Toplam Bütçe Kaynak İhtiyacı	6.000.000,00
	Toplam Bütçe Dışı Kaynak İhtiyacı	0,00
	Toplam Kaynak İhtiyacı	6.000.000,00

İdare Adı	HATAY BÜYÜKŞEHİR BELEDİYESİ	
Performans Hedefi	Belediyemiz hizmetlerinin tanıtım faaliyetlerini etkin bir şekilde yürütmek	
Faaliyet Adı	F1.5.1.1. Kentin tanıtımı ile Belediyemizin proje ve hizmetlerin kamuoyuna duyurulması	
Sorumlu Harcama Birimi	Basın Yayın ve Halkla İlişkiler Dairesi Başkanlığı	
Açıklamalar		
	Ekonomik Kod	2025
01	Personel Giderleri	0,00
02	SGK Devlet Primi Giderleri	0,00
03	Mal ve Hizmet Alım Giderleri	32.000.000,00
04	Faiz Giderleri	0,00
05	Cari Transferler	0,00
06	Sermaye Giderleri	0,00
07	Sermaye Transferleri	0,00
08	Borç Verme	0,00
	Toplam Bütçe Kaynak İhtiyacı	32.000.000,00
	Toplam Bütçe Dışı Kaynak İhtiyacı	0,00
	Toplam Kaynak İhtiyacı	32.000.000,00



İdare Adı	HATAY BÜYÜKŞEHİR BELEDİYESİ	
Performans Hedefi	Belediyemiz hizmetlerinin tanıtım faaliyetlerini etkin bir şekilde yürütmek	
Faaliyet Adı	F1.5.1.2. Kentimiz ve Belediyemiz hakkında çıkan haberlerin takibinin yapılması	
Sorumlu Harcama Birimi	Basın Yayın ve Halkla İlişkiler Dairesi Başkanlığı	
Açıklamalar		
	Ekonomik Kod	2025
01	Personel Giderleri	0,00
02	SGK Devlet Primi Giderleri	0,00
03	Mal ve Hizmet Alım Giderleri	3.000.000,00
04	Faiz Giderleri	0,00
05	Cari Transferler	0,00
06	Sermaye Giderleri	0,00
07	Sermaye Transferleri	0,00
08	Borç Verme	0,00
Toplam Bütçe Kaynak İhtiyacı		3.000.000,00
Toplam Bütçe Dışı Kaynak İhtiyacı		0,00
Toplam Kaynak İhtiyacı		3.000.000,00

İdare Adı	HATAY BÜYÜKŞEHİR BELEDİYESİ	
Performans Hedefi	Belediyemizin fiziki kaynaklarının yeniden yapılandırılmasını sağlamak	
Faaliyet Adı	F1.6.1.1. HBB birim hizmet yerleşkesi yapım, bakım ve onarımı	
Sorumlu Harcama Birimi	Fen İşleri Dairesi Başkanlığı	
Açıklamalar	Deprem felaketi nedeniyle kamu hizmet binalarının büyük kısmının yıkılmış veya hasar almış olması ve Belediye hizmetlerinin erişilebilir, etkin ve verimli bir şekilde verilebilmesi için yeni hizmet binaları yapılması ve mevcut hizmet binalarının bakım ve onarımının yapılması planlanmaktadır.	
	Ekonomik Kod	2025
01	Personel Giderleri	0,00
02	SGK Devlet Primi Giderleri	0,00
03	Mal ve Hizmet Alım Giderleri	10.000.000,00
04	Faiz Giderleri	0,00
05	Cari Transferler	0,00
06	Sermaye Giderleri	200.000.000,00
07	Sermaye Transferleri	0,00
08	Borç Verme	0,00
Toplam Bütçe Kaynak İhtiyacı		210.000.000,00
Toplam Bütçe Dışı Kaynak İhtiyacı		0,00
Toplam Kaynak İhtiyacı		210.000.000,00



İdare Adı	HATAY BÜYÜKŞEHİR BELEDİYESİ	
Performans Hedefi	Şehrin yeniden imarı sürecinde imar planına esas çalışmaların tamamlanarak, mekânsal planların yapımını ve uygulanmasını sağlamak	
Faaliyet Adı	F2.1.1.1. Dört Yol ve Payas İçleri Genelinde Adres Verisi Güncelleme ve Cadde, Sokak, Bulvar, Meydan Tabelaları ile Kapı Numaraları Levhalarının Yapıtılması ve Montajı İşİ	
Sorumlu Harcama Birimi	İmar ve Şehircilik Dairesi Başkanlığı	
Açıklamalar		
Ekonomik Kod	2025	
01	Personel Giderleri	0,00
02	SGK Devlet Primi Giderleri	0,00
03	Mal ve Hizmet Alım Giderleri	26.000.000,00
04	Faiz Giderleri	0,00
05	Cari Transferler	0,00
06	Sermaye Giderleri	0,00
07	Sermaye Transferleri	0,00
08	Borç Verme	0,00
Toplam Bütçe Kaynak İhtiyacı		26.000.000,00
Toplam Bütçe Dışı Kaynak İhtiyacı		0,00
Toplam Kaynak İhtiyacı		26.000.000,00

İdare Adı	HATAY BÜYÜKŞEHİR BELEDİYESİ	
Performans Hedefi	Şehrin yeniden imarı sürecinde imar planına esas çalışmaların tamamlanarak, mekânsal planların yapımını ve uygulanmasını sağlamak	
Faaliyet Adı	F2.1.1.2. Emlak yönetimi ve kamulaştırma hizmetleri	
Sorumlu Harcama Birimi	İmar ve Şehircilik Dairesi Başkanlığı	
Açıklamalar	Hizmete ait taşınmaz malların kira bedelleri Kamu Konutları Yönetmeliği hükümleri çerçevesinde karşılanacak kira bedelleri Arazi vb. taşınmaz malların kamulaştırılması veya satın alınması için yapılacak ödemeler	
Ekonomik Kod	2025	
01	Personel Giderleri	0,00
02	SGK Devlet Primi Giderleri	0,00
03	Mal ve Hizmet Alım Giderleri	39.100.000,00
04	Faiz Giderleri	0,00
05	Cari Transferler	0,00
06	Sermaye Giderleri	921.700.000,00
07	Sermaye Transferleri	0,00
08	Borç Verme	0,00
Toplam Bütçe Kaynak İhtiyacı		960.800.000,00
Toplam Bütçe Dışı Kaynak İhtiyacı		0,00
Toplam Kaynak İhtiyacı		960.800.000,00



İdare Adı	HATAY BÜYÜKŞEHİR BELEDİYESİ	
Performans Hedefi	Şehrin yeniden imarı sürecinde imar planına esas çalışmaların tamamlanarak, mekânsal planların yapımını ve uygulanmasını sağlamak	
Faaliyet Adı	F2.1.1.3. Plan araştırma raporu, plan açıklama raporu ve paftaların hazırlanması	
Sorumlu Harcama Birimi	İmar ve Şehircilik Dairesi Başkanlığı	
Açıklamalar	1/100.000 Ölçekli Çevre Düzeni Planı ve 1/5000 Ölçekli Nazım İmar Planı Yapım İşİ	
Ekonomik Kod		2025
01	Personel Giderleri	0,00
02	SGK Devlet Primi Giderleri	0,00
03	Mal ve Hizmet Alım Giderleri	0,00
04	Faiz Giderleri	0,00
05	Cari Transferler	0,00
06	Sermaye Giderleri	0,00
07	Sermaye Transferleri	0,00
08	Borç Verme	0,00
Toplam Bütçe Kaynak İhtiyacı		0,00
Toplam Bütçe Dışı Kaynak		0,00
Toplam Kaynak İhtiyacı		0,00

İdare Adı	HATAY BÜYÜKŞEHİR BELEDİYESİ	
Performans Hedefi	Şehrin yeniden imarı sürecinde imar planına esas çalışmaların tamamlanarak, mekânsal planların yapımını ve uygulanmasını sağlamak	
Faaliyet Adı	F2.1.1.4. İmar Planları, Harita Uygulamaları, Jeolojik-Jeoteknik Etüt ve İPEJJ Etütleri İşİ	
Sorumlu Harcama Birimi	İmar ve Şehircilik Dairesi Başkanlığı	
Açıklamalar	İl genelinde yapılacak olan yatırımların zemin etütleri ve imara esas etütlerinin yaptırılması, harita uygulamaları, yol çökmeleri, heyelan etütleri, toprak ve kaya düşmeleri sonucu proje etütlerinin hazırlanması.	
Ekonomik Kod		2025
01	Personel Giderleri	0,00
02	SGK Devlet Primi Giderleri	0,00
03	Mal ve Hizmet Alım Giderleri	10.000.000,00
04	Faiz Giderleri	0,00
05	Cari Transferler	0,00
06	Sermaye Giderleri	0,00
07	Sermaye Transferleri	0,00
08	Borç Verme	0,00
Toplam Bütçe Kaynak İhtiyacı		10.000.000,00
Toplam Bütçe Dışı Kaynak İhtiyacı		0,00
Toplam Kaynak İhtiyacı		10.000.000,00



İdare Adı	HATAY BÜYÜKŞEHİR BELEDİYESİ	
Performans Hedefi	Şehrin yeniden imarı sürecinde imar planına esas çalışmaların tamamlanarak, mekânsal planların yapımını ve uygulanmasını sağlamak	
Faaliyet Adı	F2.1.1.5. Haritalandırma hizmetleri	
Sorumlu Harcama Birimi	İmar ve Şehircilik Dairesi Başkanlığı	
Açıklamalar	İl Genelinde 105.000 Hektar Alanda 1/5000 ve 1/1000 Ölçekli Halihazır Harita Üretim İşi.	
Ekonomik Kod		2025
01	Personel Giderleri	0,00
02	SGK Devlet Primi Giderleri	0,00
03	Mal ve Hizmet Alım Giderleri	0,00
04	Faiz Giderleri	0,00
05	Cari Transferler	0,00
06	Sermaye Giderleri	0,00
07	Sermaye Transferleri	0,00
08	Borç Verme	0,00
Toplam Bütçe Kaynak İhtiyacı		0,00
Toplam Bütçe Dışı Kaynak İhtiyacı		0,00
Toplam Kaynak İhtiyacı		0,00

İdare Adı	HATAY BÜYÜKŞEHİR BELEDİYESİ	
Performans Hedefi	Şehrin yeniden imarı sürecinde imar planına esas çalışmaların tamamlanarak, mekânsal planların yapımını ve uygulanmasını sağlamak	
Faaliyet Adı	F2.1.1.6. İmar izin, uygulama ve denetim işlemleri	
Sorumlu Harcama Birimi	İmar ve Şehircilik Dairesi Başkanlığı	
Açıklamalar	İl Genelinde 1.500 Hektar Alanda İmar Uygulamaları İşi.	
Ekonomik Kod		2025
01	Personel Giderleri	0,00
02	SGK Devlet Primi Giderleri	0,00
03	Mal ve Hizmet Alım Giderleri	2.000.000,00
04	Faiz Giderleri	0,00
05	Cari Transferler	0,00
06	Sermaye Giderleri	0,00
07	Sermaye Transferleri	0,00
08	Borç Verme	0,00
Toplam Bütçe Kaynak İhtiyacı		2.000.000,00
Toplam Bütçe Dışı Kaynak İhtiyacı		0,00
Toplam Kaynak İhtiyacı		2.000.000,00



İdare Adı	HATAY BÜYÜKŞEHİR BELEDİYESİ		
Performans Hedefi	Kentsel planlamayı bilişim sistemlerinden de yararlanarak şeffaf ve katılımcı biçimde yönetmek		
Faaliyet Adı	F2.2.1.1. Coğrafi Bilgi Sistemlerinin yaygınlaştırılmasında gerekli yazılım, donanım ve altyapının oluşturulması		
Sorumlu Harcama Birimi	Bilgi İşlem Dairesi Başkanlığı		
Açıklamalar			
	Ekonomik Kod	2025	
01	Personel Giderleri		0,00
02	SGK Devlet Primi Giderleri		0,00
03	Mal ve Hizmet Alım Giderleri		0,00
04	Faiz Giderleri		0,00
05	Cari Transferler		0,00
06	Sermaye Giderleri		12.000.000,00
07	Sermaye Transferleri		0,00
08	Borç Verme		0,00
	Toplam Bütçe Kaynak İhtiyacı		12.000.000,00
	Toplam Bütçe Dışı Kaynak İhtiyacı		0,00
	Toplam Kaynak İhtiyacı		12.000.000,00

İdare Adı	HATAY BÜYÜKŞEHİR BELEDİYESİ		
Performans Hedefi	Kentsel planlamayı bilişim sistemlerinden de yararlanarak şeffaf ve katılımcı biçimde yönetmek		
Faaliyet Adı	F2.2.1.2. Coğrafi Bilgi Sistemleri veri ve sistem altyapısı ile yazılım modüllerinin tamamlanarak Belediyemiz birimleri, kurum ve kuruluşlar ile vatandaşların kullanımına açılması		
Sorumlu Harcama Birimi	Bilgi İşlem Dairesi Başkanlığı		
Açıklamalar			
	Ekonomik Kod	2025	
01	Personel Giderleri		0,00
02	SGK Devlet Primi Giderleri		0,00
03	Mal ve Hizmet Alım Giderleri		20.000.000,00
04	Faiz Giderleri		0,00
05	Cari Transferler		0,00
06	Sermaye Giderleri		0,00
07	Sermaye Transferleri		0,00
08	Borç Verme		0,00
	Toplam Bütçe Kaynak İhtiyacı		20.000.000,00
	Toplam Bütçe Dışı Kaynak İhtiyacı		0,00
	Toplam Kaynak İhtiyacı		20.000.000,00



İdare Adı	HATAY BÜYÜKŞEHİR BELEDİYESİ	
Performans Hedefi	Entegre atık yönetim sistemini geliştirmek ve sıfır atık bilincini yaygınlaştırmak	
Faaliyet Adı	F3.1.1.1. Hatay Entegre Katı Atık Bertaraf ve Düzenli Depolama Tesisinin kurulması	
Sorumlu Harcama Birimi	Çevre Koruma ve Kontrol Dairesi Başkanlığı	
Açıklamalar	Hatay ili dokuz ilçenin (Altınözü, Antakya, Defne, Hassa, Kırıkhan, Kumlu, Reyhanlı, Samandağ, Yayladağı) katı atık bertaraf hizmetlerini yerine getirebilmek amacıyla yeni bir katı atık düzenli depolama tesisinin projelendirilmesi, inşa edilmesi. Katı Atık Düzenli Depolama ve Bertaraf Tesisi ÇED hazırlanması, ruhsat ve çevre izin ve lisans belgesinin alınması, avan ve uygulama projeleri alımı planlanmaktadır. Belediyemiz faaliyet alanlarında yapılacak su kalitesi, hava ve atık analizleri ile yaptırılacak projeler planlanmaktadır.	
Ekonomik Kod	2025	
01	Personel Giderleri	0,00
02	SGK Devlet Primi Giderleri	0,00
03	Mal ve Hizmet Alım Giderleri	1.500.000,00
04	Faiz Giderleri	0,00
05	Cari Transferler	0,00
06	Sermaye Giderleri	230.700.000,00
07	Sermaye Transferleri	0,00
08	Borç Verme	0,00
Toplam Bütçe Kaynak İhtiyacı		232.200.000,00
Toplam Bütçe Dışı Kaynak İhtiyacı		0,00
Toplam Kaynak İhtiyacı		232.200.000,00

İdare Adı	HATAY BÜYÜKŞEHİR BELEDİYESİ	
Performans Hedefi	Entegre atık yönetim sistemini geliştirmek ve sıfır atık bilincini yaygınlaştırmak	
Faaliyet Adı	F3.1.1.2. İskenderun Katı Atık Düzenli Depolama ve Bertaraf Tesisinin işletilmesi ile ilgili hizmetlerin yürütülmesi	
Sorumlu Harcama Birimi	Çevre Koruma ve Kontrol Dairesi Başkanlığı	
Açıklamalar	İskenderun ilçesi Düğünürdü Mevkiinde yer alan Katı Atık Düzenli Depolama Tesisi altı ilçe (Arsuz, Belen, Dörtyol, Erzin, Hassa ve İskenderun) belediye sınırları içerisinde oluşan ve belediye atığı sınıfına giren katı atıkların toplanması, taşınması ve bertaraf hizmetlerinin yürütülmesi.	
Ekonomik Kod	2025	
01	Personel Giderleri	0,00
02	SGK Devlet Primi Giderleri	0,00
03	Mal ve Hizmet Alım Giderleri	205.000.000,00
04	Faiz Giderleri	0,00
05	Cari Transferler	0,00
06	Sermaye Giderleri	0,00
07	Sermaye Transferleri	0,00
08	Borç Verme	0,00
Toplam Bütçe Kaynak İhtiyacı		205.000.000,00
Toplam Bütçe Dışı Kaynak İhtiyacı		0,00
Toplam Kaynak İhtiyacı		205.000.000,00



İdare Adı	HATAY BÜYÜKŞEHİR BELEDİYESİ	
Performans Hedefi	Entegre atık yönetim sistemini geliştirmek ve sıfır atık bilincini yaygınlaştırmak	
Faaliyet Adı	F3.1.1.3. Evsel katı atık aktarma istasyonları ile düzenli depolama tesislerinin işletilmesi	
Sorumlu Harcama Birimi	Çevre Koruma ve Kontrol Dairesi Başkanlığı	
Açıklamalar	Aktarma istasyonlarından Hassa, Kırıkhan, Kumlu, Reyhanlı, Samandağ ve Yayladağı ilçe belediye sınırları içerisinde oluşan ve belediye atıkları sınıfına giren katı atıkların düzenli depolama sahasına taşınması	
Ekonomik Kod		2025
01	Personel Giderleri	0,00
02	SGK Devlet Primi Giderleri	0,00
03	Mal ve Hizmet Alım Giderleri	0,00
04	Faiz Giderleri	0,00
05	Cari Transferler	0,00
06	Sermaye Giderleri	12.500.000,00
07	Sermaye Transferleri	0,00
08	Borç Verme	0,00
Toplam Bütçe Kaynak İhtiyacı		12.500.000,00
Toplam Bütçe Dışı Kaynak İhtiyacı		0,00
Toplam Kaynak İhtiyacı		12.500.000,00

İdare Adı	HATAY BÜYÜKŞEHİR BELEDİYESİ	
Performans Hedefi	Entegre atık yönetim sistemini geliştirmek ve sıfır atık bilincini yaygınlaştırmak	
Faaliyet Adı	F3.1.1.4. Tıbbi atıkların toplanması, sterilizasyon tesisine taşınması ve bertaraf edilmesi	
Sorumlu Harcama Birimi	Çevre Koruma ve Kontrol Dairesi Başkanlığı	
Açıklamalar	Hatay ili tüm ilçelerinden toplanan tıbbi atıklar sterilizasyon tesisine taşınarak sterilize edildikten sonra düzenli depolama sahasında bertaraf edilmesi işini yürütmek.	
Ekonomik Kod		2025
01	Personel Giderleri	0,00
02	SGK Devlet Primi Giderleri	0,00
03	Mal ve Hizmet Alım Giderleri	0,00
04	Faiz Giderleri	0,00
05	Cari Transferler	0,00
06	Sermaye Giderleri	0,00
07	Sermaye Transferleri	0,00
08	Borç Verme	0,00
Toplam Bütçe Kaynak İhtiyacı		0,00
Toplam Bütçe Dışı Kaynak İhtiyacı		0,00
Toplam Kaynak İhtiyacı		0,00



İdare Adı	HATAY BÜYÜKŞEHİR BELEDİYESİ	
Performans Hedefi	Entegre atık yönetim sistemini geliştirmek ve sıfır atık bilincini yaygınlaştırmak	
Faaliyet Adı	F3.1.1.5. Gökçeğöz Katı Atık Düzenli Depolama Tesisinde Kurulu Bulunan 7 MWh Kapasiteli Biyogaz Enerji Üretim Tesisine İlişkin İşlemlerin Yürütülmesi	
Sorumlu Harcama Birimi	Çevre Koruma ve Kontrol Dairesi Başkanlığı	
Açıklamalar		
	Ekonomik Kod	2025
01	Personel Giderleri	0,00
02	SGK Devlet Primi Giderleri	0,00
03	Mal ve Hizmet Alım Giderleri	0,00
04	Faiz Giderleri	0,00
05	Cari Transferler	0,00
06	Sermaye Giderleri	0,00
07	Sermaye Transferleri	0,00
08	Borç Verme	0,00
Toplam Bütçe Kaynak İhtiyacı		0,00
Toplam Bütçe Dışı Kaynak İhtiyacı		0,00
Toplam Kaynak İhtiyacı		0,00

İdare Adı	HATAY BÜYÜKŞEHİR BELEDİYESİ	
Performans Hedefi	Entegre atık yönetim sistemini geliştirmek ve sıfır atık bilincini yaygınlaştırmak	
Faaliyet Adı	F3.1.1.6. Hassa evsel katı atık aktarma istasyonu tesisinin yapılması	
Sorumlu Harcama Birimi	Çevre Koruma ve Kontrol Dairesi Başkanlığı	
Açıklamalar		
	Ekonomik Kod	2025
01	Personel Giderleri	0,00
02	SGK Devlet Primi Giderleri	0,00
03	Mal ve Hizmet Alım Giderleri	0,00
04	Faiz Giderleri	0,00
05	Cari Transferler	0,00
06	Sermaye Giderleri	15.000.000,00
07	Sermaye Transferleri	0,00
08	Borç Verme	0,00
Toplam Bütçe Kaynak İhtiyacı		15.000.000,00
Toplam Bütçe Dışı Kaynak İhtiyacı		0,00
Toplam Kaynak İhtiyacı		15.000.000,00



İdare Adı	HATAY BÜYÜKŞEHİR BELEDİYESİ	
Performans Hedefi	Entegre atık yönetim sistemini geliştirmek ve sıfır atık bilincini yaygınlaştırmak	
Faaliyet Adı	F3.1.1.7. Sıfır atık yönetim sisteminin geliştirilmesi ve bu kapsamda bilinçlendirici faaliyetlerin yürütülmesi	
Sorumlu Harcama Birimi	Çevre Koruma ve Kontrol Dairesi Başkanlığı	
Açıklamalar	Sıfır atık projesinin geliştirilmesi ve uygulanması kapsamında iç mekan, kutusu el kantarı, poşet, konteyner vb. alınması.	
Ekonomik Kod	2025	
01	Personel Giderleri	0,00
02	SGK Devlet Primi Giderleri	0,00
03	Mal ve Hizmet Alım Giderleri	0,00
04	Faiz Giderleri	0,00
05	Cari Transferler	0,00
06	Sermaye Giderleri	0,00
07	Sermaye Transferleri	0,00
08	Borç Verme	0,00
Toplam Bütçe Kaynak İhtiyacı		0,00
Toplam Bütçe Dışı Kaynak İhtiyacı		0,00
Toplam Kaynak İhtiyacı		0,00

İdare Adı	HATAY BÜYÜKŞEHİR BELEDİYESİ	
Performans Hedefi	İklim değişikliği ve bunun etkilerine uyumlanmak için enerji başta olmak üzere tüm alanlarda harekete geçmek	
Faaliyet Adı	F3.2.1.1. İklim değişikliğine uyuma ve yenilenebilir enerji kaynaklarının kullanımına yönelik çalışmalar yapılması	
Sorumlu Harcama Birimi	Çevre Koruma ve Kontrol Dairesi Başkanlığı	
Açıklamalar	Hatay'ın caddeleri, sokakları, çatıları ve bahçelerinde yağmur suyunun atık su arıtma sistemine karışmadan yeniden toprağa kazandırılması için yağmur bahçeleri, yağmur otoparkları, doğa dostu yeşil duraklar ve yeşil refüjlerin yapılacaktır. Hidroelektrik, rüzgar, güneş, jeotermal, biokütle, biyogaz gibi yenilenebilir enerji kaynaklarının kurumumuzda kullanımının yaygınlaştırılması ile mevcut enerji ihtiyacının karşılanarak, belediye binalarımızda emisyon azaltımı ve düşük maliyetli tüketime yönelik israfın önlenmesi için çalışmalar yapmak. İklim Değişikliği, İklim değişikliğine uyum ve yenilenebilir enerji gibi iklim değişikliği ile mücadele kapsamında açılacak tüm hibe programlarına başvuru planlanmaktadır.	
Ekonomik Kod	2025	
01	Personel Giderleri	0,00
02	SGK Devlet Primi Giderleri	0,00
03	Mal ve Hizmet Alım Giderleri	1.500.00,00
04	Faiz Giderleri	0,00
05	Cari Transferler	0,00
06	Sermaye Giderleri	0,00
07	Sermaye Transferleri	0,00
08	Borç Verme	0,00
Toplam Bütçe Kaynak İhtiyacı		1.500.00,00
Toplam Bütçe Dışı Kaynak İhtiyacı		0,00
Toplam Kaynak İhtiyacı		1.500.000,00



İdare Adı	HATAY BÜYÜKŞEHİR BELEDİYESİ	
Performans Hedefi	İklim değişikliği ve bunun etkilerine uyumlanmak için enerji başta olmak üzere tüm alanlarda harekete geçmek	
Faaliyet Adı	F3.2.1.2. Hatay İli geneli ve Büyükşehir Belediyemizin Sürdürülebilir Enerji ve İklim Değişikliği Eylem Planının hazırlanması	
Sorumlu Harcama Birimi	Çevre Koruma ve Kontrol Dairesi Başkanlığı	
Açıklamalar	Hazırlanan Hatay Büyükşehir Belediyesi ve İl genelimizin sera gazı envanteri ve iklim değişikliği eylem planı doğrultusunda azaltım eylemlerinin dışında, oluşacak iklim değişikliklerine hazırlıklı olmak ve acil durumlara yerinde ve gerektiği gibi müdahale edebilmek için İklim Değişikliği Eylem Planının güncellenmesi ve "İklim değişikliği Uyum ve Enerji Eylem Planı" hazırlanması gerekmektedir.	
Ekonomik Kod		2025
01	Personel Giderleri	0,00
02	SGK Devlet Primi Giderleri	0,00
03	Mal ve Hizmet Alım Giderleri	3.000.000,00
04	Faiz Giderleri	0,00
05	Cari Transferler	0,00
06	Sermaye Giderleri	0,00
07	Sermaye Transferleri	0,00
08	Borç Verme	0,00
Toplam Bütçe Kaynak İhtiyacı		3.000.000,00
Toplam Bütçe Dışı Kaynak İhtiyacı		0,00
Toplam Kaynak İhtiyacı		3.000.000,00

İdare Adı	HATAY BÜYÜKŞEHİR BELEDİYESİ	
Performans Hedefi	İklim değişikliği ve bunun etkilerine uyumlanmak için enerji başta olmak üzere tüm alanlarda harekete geçmek	
Faaliyet Adı	F3.2.1.3. İklim değişikliği ve iklim değişikliğine uyuma yönelik bilinçlendirme faaliyetleri yapılması	
Sorumlu Harcama Birimi	Çevre Koruma ve Kontrol Dairesi Başkanlığı	
Açıklamalar	İklim Değişikliği konusunda bilgilendirme, farkındalık yaratma ve iklim değişikliği ile mücadele kapsamında enerji ve kaynak tasarrufuna yönelik kurum içi ve İklim değişikliğinin (kuraklık, aşırı hava olayları, yangın, sel vb.) etkilerine karşı vatandaşların su, enerji ve yenilenebilir enerji kaynaklarının kullanımı ve enerji verimliliği konusunda halktan seçili gruba bilinçlendirme eğitimi verilmesi İklim Değişikliği ve iklim değişikliğinin etkilerine uyum sağlamaya yönelik bilinçlendirme çalışmalarının sağlanması aşamasında fidan ve perlatör dağıtımının yapılması ve ve toplantı ve eğitimlerde dağıtılacak logolu kalem, bloknot gibi materyallerin basılması.	
Ekonomik Kod		2025
01	Personel Giderleri	0,00
02	SGK Devlet Primi Giderleri	0,00
03	Mal ve Hizmet Alım Giderleri	1.000.000,00
04	Faiz Giderleri	0,00
05	Cari Transferler	0,00
06	Sermaye Giderleri	0,00
07	Sermaye Transferleri	0,00
08	Borç Verme	0,00
Toplam Bütçe Kaynak İhtiyacı		1.000.000,00
Toplam Bütçe Dışı Kaynak İhtiyacı		0,00
Toplam Kaynak İhtiyacı		1.000.000,00



İdare Adı	HATAY BÜYÜKŞEHİR BELEDİYESİ	
Performans Hedefi	Çevre kirliliğinin azaltılmasını ve biyoçeşitliliğin korunmasını sağlamak	
Faaliyet Adı	F3.3.1.1. Deniz yüzeyi, Asi Nehri yüzeyi ve sahil temizliği yapılması	
Sorumlu Harcama Birimi	Çevre Koruma ve Kontrol Dairesi Başkanlığı	
Açıklamalar	<p>İlimiz denize kıyısı olan 7 ilçede (Erzin, Yayladağı, Dört Yol, İskenderun, Payas, Arsuz, Samandağ) deniz yüzeyinden katı atıkların tekne ile toplanması sağlanmaktadır.</p> <p>Asi Nehrinin şehir merkezinde kalan kısımlarında nehrin yüzeyindeki katı atıkların tekne ile toplanması İmar A.Ş. bünyesindeki tekne sağlanmaktadır.</p> <p>Çevre ve doğal kaynakların korunması, su kalitesinin iyileştirilmesi, biyolojik çeşitlilik ve ekosistemin sürdürülebilirliği ve vatandaşların daha sağlıklı bir çevrede yaşaması amacıyla; 'iklim krizi kapsamında net sıfır salım ve iklime dayanıklı kalkınmaya giden yolda ulusal katkı beyanı- Hatay için İklim eylemi' projesi kapsamında İlimiz Antakya ilçesinde Asi Nehri üzerinde uygun alana yüzer mobil atık toplayıcı sisteme entegre bariyer yerleştirilmiş olan alanın düzenlenmesi, tesisat kurulumu, altyapı düzenlenmesi yapılacaktır.</p> <p>Daha temiz bir çevre için ilimiz 158 km denize kıyısı olan 7 ilçenin kıyı şeridinde kıyı ve plaj alanlarının sahil temizliği çalışmaları yürütülmektedir.</p>	
Ekonomik Kod	2025	
01	Personel Giderleri	0,00
02	SGK Devlet Primi Giderleri	0,00
03	Mal ve Hizmet Alım Giderleri	7.000.000,00
04	Faiz Giderleri	0,00
05	Cari Transferler	0,00
06	Sermaye Giderleri	1.200.000,00
07	Sermaye Transferleri	0,00
08	Borç Verme	0,00
Toplam Bütçe Kaynak İhtiyacı		8.200.000,00
Toplam Bütçe Dışı Kaynak İhtiyacı		0,00
Toplam Kaynak İhtiyacı		8.200.000,00

İdare Adı	HATAY BÜYÜKŞEHİR BELEDİYESİ	
Performans Hedefi	Çevre kirliliğinin azaltılmasını ve biyoçeşitliliğin korunmasını sağlamak	
Faaliyet Adı	F3.3.1.2. Gemilerden kaynaklı atıkların alınması	
Sorumlu Harcama Birimi	Çevre Koruma ve Kontrol Dairesi Başkanlığı	
Açıklamalar	<p>İskenderun körfezi deniz yetki alanında Gemilerden Atık Alımı İşi ve işlemlerinin yapılması planlanmaktadır.</p>	
Ekonomik Kod	2025	
01	Personel Giderleri	0,00
02	SGK Devlet Primi Giderleri	0,00
03	Mal ve Hizmet Alım Giderleri	3.000.000,00
04	Faiz Giderleri	0,00
05	Cari Transferler	0,00
06	Sermaye Giderleri	0,00
07	Sermaye Transferleri	0,00
08	Borç Verme	0,00
Toplam Bütçe Kaynak İhtiyacı		3.000.000,00
Toplam Bütçe Dışı Kaynak İhtiyacı		0,00
Toplam Kaynak İhtiyacı		3.000.000,00



İdare Adı	HATAY BÜYÜKŞEHİR BELEDİYESİ	
Performans Hedefi	Çevre kirliliğinin azaltılmasını ve biyoçeşitliliğin korunmasını sağlamak	
Faaliyet Adı	F3.3.1.3. Mavi bayraklı plaj oluşturulması	
Sorumlu Harcama Birimi	Çevre Koruma ve Kontrol Dairesi Başkanlığı	
Açıklamalar	Sürdürülebilir kalkınma çerçevesinde kamu yararı gözetilerek, doğal yaşamı korumak, çocuklarımıza temiz yarınlara bırakmak ve engelli olanakları bulunan (yürüyüş yolu, wc, büfe, soyunma kabini vb.) uygun yüzme alanlarında plaj oluşturulması planlanmaktadır.	
Ekonomik Kod	2025	
01	Personel Giderleri	0,00
02	SGK Devlet Primi Giderleri	0,00
03	Mal ve Hizmet Alım Giderleri	0,00
04	Faiz Giderleri	0,00
05	Cari Transferler	0,00
06	Sermaye Giderleri	6.000.000,00
07	Sermaye Transferleri	0,00
08	Borç Verme	0,00
Toplam Bütçe Kaynak İhtiyacı		6.000.000,00
Toplam Bütçe Dışı Kaynak İhtiyacı		0,00
Toplam Kaynak İhtiyacı		6.000.000,00

İdare Adı	HATAY BÜYÜKŞEHİR BELEDİYESİ	
Performans Hedefi	Çevre kirliliğinin azaltılmasını ve biyoçeşitliliğin korunmasını sağlamak	
Faaliyet Adı	F3.3.1.4. Biyoçeşitliliğin korunması faaliyetlerinin yürütülmesi	
Sorumlu Harcama Birimi	Çevre Koruma ve Kontrol Dairesi Başkanlığı	
Açıklamalar	İlimizin biyolojik çeşitliliğini vurgulamak amacıyla, dünya çevre günü vb... günlerde tanıtım ve bilinçlendirme faaliyetleri yapmak. El Broşürleri, afişler ve etkinliğe yönelik materyaller alımının bütçesi Basın, Yayın ve Halkla İlişkiler Dairesi Başkanlığı tarafından karşılanacaktır. Çocuklara erken yaşta doğa sevgisi ve çevre sorunlarının çözülmesi konusunda eğitim verilerek, denizlerde yaşayan canlılar ve yapılan temizlik çalışmalarının çevre üzerine etkileri konularında bilinçlendirme çalışmaları yapmak amacıyla yılda 5 adet etkinlik planlanmaktadır. Planlanan etkinliğe yönelik tişört ve şapka gibi materyaller dağıtılacaktır. Biyolojik çeşitliliğin korunması ve çevre bilinçlendirme faaliyetleri kapsamında denize kıyısı olan 7 ilçede (Erzin, Yayladağı, Dört Yol, İskenderun, Payas, Arsuz, Samandağ) kumul alana bilgilendirici var olan ahşap panolara bilgilendirici tabela yerleştirilecektir. Bölge halkına farkındalık kazandırma, Mersin ve İskenderun Körfezi kara ve denizden su kalitesinin izlenmesi bölgeye özgü ekosistem modeli geliştirmesi amaçlanmaktadır. Bu kapsamda; su kalitesi izleme, karasal girdilerin belirlenmesi, akıntı ölçümleri yapılarak denizlerin sürekli izlenmesi ve kirliliğin tespiti sağlanacaktır.	
Ekonomik Kod	2025	
01	Personel Giderleri	0,00
02	SGK Devlet Primi Giderleri	0,00
03	Mal ve Hizmet Alım Giderleri	0,00
04	Faiz Giderleri	0,00
05	Cari Transferler	0,00
06	Sermaye Giderleri	0,00
07	Sermaye Transferleri	0,00
08	Borç Verme	0,00
Toplam Bütçe Kaynak İhtiyacı		0,00
Toplam Bütçe Dışı Kaynak İhtiyacı		0,00
Toplam Kaynak İhtiyacı		0,00



İdare Adı	HATAY BÜYÜKŞEHİR BELEDİYESİ	
Performans Hedefi	Çevre kirliliğinin azaltılmasını ve biyoçeşitliliğin korunmasını sağlamak	
Faaliyet Adı	F3.3.1.5. Temiz Kent Projesi	
Sorumlu Harcama Birimi	Çevre Koruma ve Kontrol Dairesi Başkanlığı	
Açıklamalar	Hatay ili 9 ilçesinde (Antakya, Defne, Kırıkhan, Hassa, Reyhanlı, Kumlu, Altınözü, Samandağ ve Yayladağı) meydan, bulvar, cadde ve yolların süpürülmesi ve temizlenmesi işi yapılmaktadır. İlimiz 158 km denize kıyısı olan 7 ilçenin kıyı şeridinde kıyı temizliği ve çevre temizliği iş ve işlemlerinin yürütülmesi amacıyla, çöp torbası alımları yapılacaktır. Belediyemize bağlı araç ve makinaların bakım-onarım, tamirat, çöp dökümü ve parklanmalarının yapılabileceği ikmal tesisinin yapılacaktır.	
Ekonomik Kod	2025	
01	Personel Giderleri	0,00
02	SGK Devlet Primi Giderleri	0,00
03	Mal ve Hizmet Alım Giderleri	1.500.000,00
04	Faiz Giderleri	0,00
05	Cari Transferler	0,00
06	Sermaye Giderleri	1.500.000,00
07	Sermaye Transferleri	0,00
08	Borç Verme	0,00
Toplam Bütçe Kaynak İhtiyacı		3.000.000,00
Toplam Bütçe Dışı Kaynak İhtiyacı		0,00
Toplam Kaynak İhtiyacı		3.000.000,00

İdare Adı	HATAY BÜYÜKŞEHİR BELEDİYESİ	
Performans Hedefi	Çevre kirliliğinin azaltılmasını ve biyoçeşitliliğin korunmasını sağlamak	
Faaliyet Adı	F3.3.1.6. Çevre kirliliği unsularına ilişkin şikayet ve taleplerin değerlendirilmesi	
Sorumlu Harcama Birimi	Çevre Koruma ve Kontrol Dairesi Başkanlığı	
Açıklamalar		
Ekonomik Kod	2025	
01	Personel Giderleri	0,00
02	SGK Devlet Primi Giderleri	0,00
03	Mal ve Hizmet Alım Giderleri	0,00
04	Faiz Giderleri	0,00
05	Cari Transferler	0,00
06	Sermaye Giderleri	0,00
07	Sermaye Transferleri	0,00
08	Borç Verme	0,00
Toplam Bütçe Kaynak İhtiyacı		0,00
Toplam Bütçe Dışı Kaynak İhtiyacı		0,00
Toplam Kaynak İhtiyacı		0,00



İdare Adı	HATAY BÜYÜKŞEHİR BELEDİYESİ		
Performans Hedefi	Çevre kirliliğinin azaltılmasını ve biyoçeşitliliğin korunmasını sağlamak		
Faaliyet Adı	F3.3.1.7. Gürültü Eylem Planlarının hazırlanması		
Sorumlu Harcama Birimi	Çevre Koruma ve Kontrol Dairesi Başkanlığı		
Açıklamalar	Hatay İlimizin sanayi tesisleri, eğlence yerleri, karayolları, demiryollarından kaynaklanan gürültü kirliliğini belirlemek amacıyla Stratejik Gürültü Haritalarının güncellenmesi ve hazırlanan Stratejik Gürültü Haritalarıyla ilgili çalışmaların yürütülmesi için Gürültü Eylem Planlarının hazırlanması için gerekli yazılım programları ivedilikle alınmalıdır. Hatay ili kapsamında tarafımıza iletilen gürültü şikayetleri giderilerek çözümlenmesi sağlanmaktadır. İlimizde gürültü kontrolü için kullanılan 2 adet gürültü ölçüm cihazının mevzuat gereği yapılan ölçümlerin sağlıklı gerçekleşmesi için her yıl düzenli şekilde kalibrasyonlarının yaptırılmaktadır. Belediyemiz sorumluluk alanlarında gelen gürültü şikayetlerinin giderilmesinde kullanılacak gürültü ölçüm cihazının güvenilirliği açısından teknolojik olarak kabul edilebilir olması amacıyla yeni model bir gürültü cihazı alımı yapılması planlanmaktadır.		
Ekonomik Kod	2025		
01	Personel Giderleri		0,00
02	SGK Devlet Primi Giderleri		0,00
03	Mal ve Hizmet Alım Giderleri		0,00
04	Faiz Giderleri		0,00
05	Cari Transferler		0,00
06	Sermaye Giderleri		9.000.000,00
07	Sermaye Transferleri		0,00
08	Borç Verme		0,00
Toplam Bütçe Kaynak İhtiyacı			9.000.000,00
Toplam Bütçe Dışı Kaynak İhtiyacı			0,00
Toplam Kaynak İhtiyacı			9.000.000,00

İdare Adı	HATAY BÜYÜKŞEHİR BELEDİYESİ		
Performans Hedefi	Çevre kirliliğinin azaltılmasını ve biyoçeşitliliğin korunmasını sağlamak		
Faaliyet Adı	F3.3.1.8. Hafriyat toprağı ve molozun temizlenmesi		
Sorumlu Harcama Birimi	Çevre Koruma ve Kontrol Dairesi Başkanlığı		
Açıklamalar	İlimiz genelinde oluşan hafriyat toprağı, inşaat ve yıkıntı atıklarının yönetimi amacıyla hafriyat taşıyan kamyonlara taşıma izin belgesi düzenlemek, inşaat temel kazısından çıkan hafriyat toprağı ve inşaat yıkıntı atıklarının tüzel ve şahıs başvurularına istinaden Hafriyat toprağı üreticilerine atık taşıma kabul belgesi düzenlemek ve bu atıkların Belediyemizce belirlenmiş hafriyat sahalarına taşınmasını sağlamaktır.		
Ekonomik Kod	2025		
01	Personel Giderleri		0,00
02	SGK Devlet Primi Giderleri		0,00
03	Mal ve Hizmet Alım Giderleri		0,00
04	Faiz Giderleri		0,00
05	Cari Transferler		0,00
06	Sermaye Giderleri		0,00
07	Sermaye Transferleri		0,00
08	Borç Verme		0,00
Toplam Bütçe Kaynak İhtiyacı			0,00
Toplam Bütçe Dışı Kaynak İhtiyacı			0,00
Toplam Kaynak İhtiyacı			0,00



İdare Adı	HATAY BÜYÜKŞEHİR BELEDİYESİ		
Performans Hedefi	Çevre kirliliğinin azaltılmasını ve biyoçeşitliliğin korunmasını sağlamak		
Faaliyet Adı	F3.3.1.9. Yaygın çevre eğitimi		
Sorumlu Harcama Birimi	Çevre Koruma ve Kontrol Dairesi Başkanlığı		
Açıklamalar			
	Ekonomik Kod	2025	
01	Personel Giderleri		0,00
02	SGK Devlet Primi Giderleri		0,00
03	Mal ve Hizmet Alım Giderleri		0,00
04	Faiz Giderleri		0,00
05	Cari Transferler		0,00
06	Sermaye Giderleri		0,00
07	Sermaye Transferleri		0,00
08	Borç Verme		0,00
	Toplam Bütçe Kaynak İhtiyacı		0,00
	Toplam Bütçe Dışı Kaynak İhtiyacı		0,00
	Toplam Kaynak İhtiyacı		0,00

İdare Adı	HATAY BÜYÜKŞEHİR BELEDİYESİ		
Performans Hedefi	Çevre kirliliğinin azaltılmasını ve biyoçeşitliliğin korunmasını sağlamak		
Faaliyet Adı	F3.3.1.10. Havamı Temiz Tutuyorum Projesi		
Sorumlu Harcama Birimi	Çevre Koruma ve Kontrol Dairesi Başkanlığı		
Açıklamalar			
	Ekonomik Kod	2025	
01	Personel Giderleri		0,00
02	SGK Devlet Primi Giderleri		0,00
03	Mal ve Hizmet Alım Giderleri		0,00
04	Faiz Giderleri		0,00
05	Cari Transferler		0,00
06	Sermaye Giderleri		0,00
07	Sermaye Transferleri		0,00
08	Borç Verme		0,00
	Toplam Bütçe Kaynak İhtiyacı		0,00
	Toplam Bütçe Dışı Kaynak İhtiyacı		0,00
	Toplam Kaynak İhtiyacı		0,00



İdare Adı	HATAY BÜYÜKŞEHİR BELEDİYESİ	
Performans Hedefi	Yeşil alan ve parkların herkes için ulaşılabilir olmasını sağlamak	
Faaliyet Adı	F3.4.1.1. Hatay İli muhtelif parkların yapımı, revizyonu ve yeşil alanların rehabilitasyonu yapım işi	
Sorumlu Harcama Birimi	Park Bahçe ve Yeşil Alanlar Dairesi Başkanlığı	
Açıklamalar		
	Ekonomik Kod	2025
01	Personel Giderleri	0,00
02	SGK Devlet Primi Giderleri	0,00
03	Mal ve Hizmet Alım Giderleri	0,00
04	Faiz Giderleri	0,00
05	Cari Transferler	0,00
06	Sermaye Giderleri	732.000.000,00
07	Sermaye Transferleri	0,00
08	Borç Verme	0,00
	Toplam Bütçe Kaynak İhtiyacı	732.000.000,00
	Toplam Bütçe Dışı Kaynak İhtiyacı	0,00
	Toplam Kaynak İhtiyacı	732.000.000,00

İdare Adı	HATAY BÜYÜKŞEHİR BELEDİYESİ	
Performans Hedefi	Yenilenebilir enerji, enerji verimliliği ve aydınlatma tesislerine yönelik faaliyetleri etkinleştirmek ve yaygınlaştırmak	
Faaliyet Adı	F3.5.1.1. Aydınlatma sistemleri yapım, bakım, onarım faaliyetleri	
Sorumlu Harcama Birimi	Park Bahçe ve Yeşil Alanlar Dairesi Başkanlığı	
Açıklamalar	Hatay İli Genel Hizmet Binalarında Kullanılmak Üzere Elektrik Tesisatı Bakım Onarımlar İçin Elektrik Sarf Malzemesi Alım İş, İl Genel Sorumluluk Alanlarında Yapılacak olan tesislerimizin parklarımızın, Yollarımızın ve Refüjlerimizin Elektrik ve Aydınlatma Tesisleri Yapım İş, Hatay İli Genel Hizmet Sahalarının Elektrik Bakım Onarım Yapım İş.	
	Ekonomik Kod	2025
01	Personel Giderleri	0,00
02	SGK Devlet Primi Giderleri	0,00
03	Mal ve Hizmet Alım Giderleri	0,00
04	Faiz Giderleri	0,00
05	Cari Transferler	0,00
06	Sermaye Giderleri	30.000.000,00
07	Sermaye Transferleri	0,00
08	Borç Verme	0,00
	Toplam Bütçe Kaynak İhtiyacı	30.000.000,00
	Toplam Bütçe Dışı Kaynak İhtiyacı	0,00
	Toplam Kaynak İhtiyacı	30.000.000,00



İdare Adı	HATAY BÜYÜKŞEHİR BELEDİYESİ		
Performans Hedefi	Yenilenebilir enerji, enerji verimliliği ve aydınlatma tesislerine yönelik faaliyetleri etkinleştirmek ve yaygınlaştırmak		
Faaliyet Adı	F3.5.1.2. Enerji verimliliği çalışmaları		
Sorumlu Harcama Birimi	Park Bahçe ve Yeşil Alanlar Dairesi Başkanlığı		
Açıklamalar			
	Ekonomik Kod	2025	
01	Personel Giderleri		0,00
02	SGK Devlet Primi Giderleri		0,00
03	Mal ve Hizmet Alım Giderleri		0,00
04	Faiz Giderleri		0,00
05	Cari Transferler		0,00
06	Sermaye Giderleri		25.000.000,00
07	Sermaye Transferleri		0,00
08	Borç Verme		0,00
	Toplam Bütçe Kaynak İhtiyacı		25.000.000,00
	Toplam Bütçe Dışı Kaynak İhtiyacı		0,00
	Toplam Kaynak İhtiyacı		25.000.000,00

İdare Adı	HATAY BÜYÜKŞEHİR BELEDİYESİ		
Performans Hedefi	Sahipsiz hayvanlara ilişkin rehabilitasyon işlemlerini ve vektörle mücadele hizmetlerini sürdürmek		
Faaliyet Adı	F3.6.1.1. Haşere ve vektörle mücadele		
Sorumlu Harcama Birimi	Tarımsal Hizmetler Dairesi Başkanlığı		
Açıklamalar	İl genelinde haşere ve vektörle mücadele kapsamında ilaçlama faaliyetlerini sürdürmek amacı ile biyosidal ürün mal alımı.		
	Ekonomik Kod	2025	
01	Personel Giderleri		0,00
02	SGK Devlet Primi Giderleri		0,00
03	Mal ve Hizmet Alım Giderleri		53.500.000,00
04	Faiz Giderleri		0,00
05	Cari Transferler		0,00
06	Sermaye Giderleri		0,00
07	Sermaye Transferleri		0,00
08	Borç Verme		0,00
	Toplam Bütçe Kaynak İhtiyacı		53.500.000,00
	Toplam Bütçe Dışı Kaynak İhtiyacı		0,00
	Toplam Kaynak İhtiyacı		53.500.000,00



İdare Adı	HATAY BÜYÜKŞEHİR BELEDİYESİ	
Performans Hedefi	Sahipsiz hayvanlara ilişkin rehabilitasyon işlemlerini ve vektörle mücadele hizmetlerini sürdürmek	
Faaliyet Adı	F3.6.1.2. Sokak hayvanlarına tıbbi müdahalenin yapılması	
Sorumlu Harcama Birimi	Tarımsal Hizmetler Dairesi Başkanlığı	
Açıklamalar	Bünyemizde bulunan barınakların ve il sınırı içerisinde bulunan sokak hayvanlarının tedavi ve ameliyatlarında kullanılmak üzere tıbbi biyolojik ilaç, ekipman ve sarf malzeme alımı.	
Ekonomik Kod		2025
01	Personel Giderleri	0,00
02	SGK Devlet Primi Giderleri	0,00
03	Mal ve Hizmet Alım Giderleri	10.000.000,00
04	Faiz Giderleri	0,00
05	Cari Transferler	0,00
06	Sermaye Giderleri	0,00
07	Sermaye Transferleri	0,00
08	Borç Verme	0,00
Toplam Bütçe Kaynak İhtiyacı		10.000.000,00
Toplam Bütçe Dışı Kaynak İhtiyacı		0,00
Toplam Kaynak İhtiyacı		10.000.000,00

İdare Adı	HATAY BÜYÜKŞEHİR BELEDİYESİ	
Performans Hedefi	Ulaşım hizmetlerini erişilebilir, ekonomik, güvenli, konforlu, entegre, çevre dostu, sürdürülebilir ve akıllı ulaşım yöntemlerinden yararlanarak sunmak	
Faaliyet Adı	F4.1.1.1. Yatay işaretleme çalışmaları yapılması	
Sorumlu Harcama Birimi	Ulaşım Dairesi Başkanlığı	
Açıklamalar	<ul style="list-style-type: none">-Trafik hizmetleri kapsamında, il genelindeki yollarda trafik güvenliğini sağlamak amacıyla yatay işaretleme yapılması gerekmektedir.- Trafik hizmetleri kapsamında, yaya ve trafik güvenliğini sağlamak amacıyla Asfalt imalatı tamamlanmış veya ekonomik ömrünü tamamlamış çizgilerin uzun ömürlü boyalar ile boyanması yapım işidir.- Trafik hizmetleri kapsamında, yaya ve trafik güvenliğini sağlamak amacıyla yaya geçitleri, kasisler ve şablon boyaları veya ekonomik ömrünü tamamlamış çizgilerin uzun ömürlü boyalar ile boyanması yapım işidir.	
Ekonomik Kod		2025
01	Personel Giderleri	0,00
02	SGK Devlet Primi Giderleri	0,00
03	Mal ve Hizmet Alım Giderleri	0,00
04	Faiz Giderleri	0,00
05	Cari Transferler	0,00
06	Sermaye Giderleri	55.000.000,00
07	Sermaye Transferleri	0,00
08	Borç Verme	0,00
Toplam Bütçe Kaynak İhtiyacı		55.000.000,00
Toplam Bütçe Dışı Kaynak İhtiyacı		0,00
Toplam Kaynak İhtiyacı		55.000.000,00



İdare Adı	HATAY BÜYÜKŞEHİR BELEDİYESİ		
Performans Hedefi	Ulaşım hizmetlerini erişilebilir, ekonomik, güvenli, konforlu, entegre, çevre dostu, sürdürülebilir ve akıllı ulaşım yöntemlerinden yararlanarak sunmak		
Faaliyet Adı	F4.1.1.2. Yaya üst geçidi yapımları		
Sorumlu Harcama Birimi	Ulaşım Dairesi Başkanlığı		
Açıklamalar	2024-2027 Karayolu Trafik Güvenliği Eylem Planı kapsamında yaya kazalarının sifra indirilmesi amaçlandığından yaya üst geçidi yapımı ihtiyacı bulunmaktadır.		
Ekonomik Kod	2025		
01	Personel Giderleri		0,00
02	SGK Devlet Primi Giderleri		0,00
03	Mal ve Hizmet Alım Giderleri		0,00
04	Faiz Giderleri		0,00
05	Cari Transferler		0,00
06	Sermaye Giderleri		20.000.000,00
07	Sermaye Transferleri		0,00
08	Borç Verme		0,00
Toplam Bütçe Kaynak İhtiyacı			20.000.000,00
Toplam Bütçe Dışı Kaynak İhtiyacı			0,00
Toplam Kaynak İhtiyacı			20.000.000,00

İdare Adı	HATAY BÜYÜKŞEHİR BELEDİYESİ		
Performans Hedefi	Ulaşım hizmetlerini erişilebilir, ekonomik, güvenli, konforlu, entegre, çevre dostu, sürdürülebilir ve akıllı ulaşım yöntemlerinden yararlanarak sunmak		
Faaliyet Adı	F4.1.1.3. Dikey işaretleme çalışmaları yapılması		
Sorumlu Harcama Birimi	Ulaşım Dairesi Başkanlığı		
Açıklamalar	<ul style="list-style-type: none">- İlimiz genelinde Belediyemiz sorumluluğundaki otoyollarda, şehir merkezlerinde ve ilçelerimizde bulunan yollarda araçların düzenli ve güvenli bir şekilde seyretmelerini sağlamak amacıyla yerleştirmek üzere trafik tanzim ve uyarı levhası vb. mal/malzeme alımına ihtiyaç duyulmaktadır.- Trafik hizmetleri kapsamında kurulan kavşaklara galvanizli ve alüminyum dekoratif direk ihtiyacı bulunmaktadır.- Trafik hizmetleri kapsamında şehrin önemli kurum ve kuruluşları, komşu illeri ve ilimiz ilçeleri ve mahalle yönlendirmelerinin yapılması gerekmektedir.- Trafik hizmetleri kapsamında, İl genelinde yatay ve düşey trafik işaretlerinin mevcut durum tespiti, analizleri ve projelendirme hizmet alımının yapılması gerekmektedir.		
Ekonomik Kod	2025		
01	Personel Giderleri		0,00
02	SGK Devlet Primi Giderleri		0,00
03	Mal ve Hizmet Alım Giderleri		0,00
04	Faiz Giderleri		0,00
05	Cari Transferler		0,00
06	Sermaye Giderleri		48.000.000,00
07	Sermaye Transferleri		0,00
08	Borç Verme		0,00
Toplam Bütçe Kaynak İhtiyacı			48.000.000,00
Toplam Bütçe Dışı Kaynak İhtiyacı			0,00
Toplam Kaynak İhtiyacı			48.000.000,00



İdare Adı	HATAY BÜYÜKŞEHİR BELEDİYESİ		
Performans Hedefi	Ulaşım hizmetlerini erişilebilir, ekonomik, güvenli, konforlu, entegre, çevre dostu, sürdürülebilir ve akıllı ulaşım yöntemlerinden yararlanarak sunmak		
Faaliyet Adı	F4.1.1.4. Otokorkuluk montajı yapılması		
Sorumlu Harcama Birimi	Ulaşım Dairesi Başkanlığı		
Açıklamalar	- Trafik hizmetleri kapsamında, 15 ilçede 200 km lik yol ağında lüzum görülen noktalara trafik güvenliğinin sağlanması için yol kenarlarına otokorkuluk montajının yapılması gerekmektedir. - Trafik hizmetleri kapsamında yaya ve araç güvenliğini sağlamak amacıyla köprü kenarlarına uygulanmak üzere Yaya Korkuluğu, Köprü Korkuluğu Beton ve Demir Yapım işinin gerçekleştirilmesi gerekmektedir.		
Ekonomik Kod	2025		
01	Personel Giderleri		0,00
02	SGK Devlet Primi Giderleri		0,00
03	Mal ve Hizmet Alım Giderleri		0,00
04	Faiz Giderleri		0,00
05	Cari Transferler		0,00
06	Sermaye Giderleri		70.000.000,00
07	Sermaye Transferleri		0,00
08	Borç Verme		0,00
Toplam Bütçe Kaynak İhtiyacı			70.000.000,00
Toplam Bütçe Dışı Kaynak İhtiyacı			0,00
Toplam Kaynak İhtiyacı			70.000.000,00

İdare Adı	HATAY BÜYÜKŞEHİR BELEDİYESİ		
Performans Hedefi	Ulaşım hizmetlerini erişilebilir, ekonomik, güvenli, konforlu, entegre, çevre dostu, sürdürülebilir ve akıllı ulaşım yöntemlerinden yararlanarak sunmak		
Faaliyet Adı	F4.1.1.5. Sinyalize ve adaptif kavşak düzenlemelerinin yapılması		
Sorumlu Harcama Birimi	Ulaşım Dairesi Başkanlığı		
Açıklamalar	- Belediyemiz sorumluluğunda bulunan sinyalize kavşakların rehabilitesi kapsamında trafik güvenliğini sağlamak amacıyla sinyalizasyon mal malzeme alımına ihtiyaç duyulmaktadır. - Çizimi gerçekleştirilen kavşakların saha imalatı öncesinde bilgisayar üzerinde denemelerin gerçekleştirilmesi için simüle programı hizmet alımının yapılması gerekmektedir. - Trafik hizmetleri kapsamında şehir trafiğinin izlenebilir ve yönlendirebilir hale getirilmesi kapsamında adaptif kavşak ve değişken mesaj sistemleri kurulumu yapılması gerekmektedir.		
Ekonomik Kod	2025		
01	Personel Giderleri		0,00
02	SGK Devlet Primi Giderleri		0,00
03	Mal ve Hizmet Alım Giderleri		0,00
04	Faiz Giderleri		0,00
05	Cari Transferler		0,00
06	Sermaye Giderleri		54.000.000,00
07	Sermaye Transferleri		0,00
08	Borç Verme		0,00
Toplam Bütçe Kaynak İhtiyacı			54.000.000,00
Toplam Bütçe Dışı Kaynak İhtiyacı			0,00
Toplam Kaynak İhtiyacı			54.000.000,00



İdare Adı	HATAY BÜYÜKŞEHİR BELEDİYESİ	
Performans Hedefi	Ulaşım hizmetlerini erişilebilir, ekonomik, güvenli, konforlu, entegre, çevre dostu, sürdürülebilir ve akıllı ulaşım yöntemlerinden yararlanarak sunmak	
Faaliyet Adı	F4.1.1.6. Elektronik ücret toplama sistemi kapsamında kiosk alımı	
Sorumlu Harcama Birimi	Ulaşım Dairesi Başkanlığı	
Açıklamalar	Hatay Kart ve bağlı uygulamaların sahaya uygulanabilir hale gelmesi ile birlikte duraklarda bekleyen vatandaşların araçların geliş gidiş saatiyle ilgili bilgi edinme imkanının artırılması için akıllı duraklara ihtiyaç duyulmaktadır.	
Ekonomik Kod	2025	
01	Personel Giderleri	0,00
02	SGK Devlet Primi Giderleri	0,00
03	Mal ve Hizmet Alım Giderleri	0,00
04	Faiz Giderleri	0,00
05	Cari Transferler	0,00
06	Sermaye Giderleri	10.000.000,00
07	Sermaye Transferleri	0,00
08	Borç Verme	0,00
Toplam Bütçe Kaynak İhtiyacı		10.000.000,00
Toplam Bütçe Dışı Kaynak İhtiyacı		0,00
Toplam Kaynak İhtiyacı		10.000.000,00

İdare Adı	HATAY BÜYÜKŞEHİR BELEDİYESİ	
Performans Hedefi	Ulaşım hizmetlerini erişilebilir, ekonomik, güvenli, konforlu, entegre, çevre dostu, sürdürülebilir ve akıllı ulaşım yöntemlerinden yararlanarak sunmak	
Faaliyet Adı	F4.1.1.7. Akıllı durak yapılması	
Sorumlu Harcama Birimi	Ulaşım Dairesi Başkanlığı	
Açıklamalar	Büyükşehir Belediyemize ait toplu taşıma araçlarında Elektronik Ücret Toplama Sistemi kapsamında toplu taşıma araçlarında kullanılan Hatay Kartlara bakiye yükleme işlemi ve Hatay Kart satış işlemleri yapılması için kiosk alımına ihtiyaç duyulmaktadır.	
Ekonomik Kod	2025	
01	Personel Giderleri	0,00
02	SGK Devlet Primi Giderleri	0,00
03	Mal ve Hizmet Alım Giderleri	0,00
04	Faiz Giderleri	0,00
05	Cari Transferler	0,00
06	Sermaye Giderleri	10.000.000,00
07	Sermaye Transferleri	0,00
08	Borç Verme	0,00
Toplam Bütçe Kaynak İhtiyacı		10.000.000,00
Toplam Bütçe Dışı Kaynak İhtiyacı		0,00
Toplam Kaynak İhtiyacı		10.000.000,00



İdare Adı	HATAY BÜYÜKŞEHİR BELEDİYESİ		
Performans Hedefi	Toplu ulaşım hizmetlerini daha etkin sağlamak		
Faaliyet Adı	F4.2.1.1. Toplu taşıma durak yapımları ile mevcut durakların bakım ve onarımlarının yapılması		
Sorumlu Harcama Birimi	Ulaşım Dairesi Başkanlığı		
Açıklamalar	<p>- Yaşanan deprem felaketinden dolayı merkezde birçok tahta tipi (kırsal) durak enkaz altında kalmıştır. Bu durakların yeniden temin edilmesi ve vatandaşlarımızın kullanımına sunulması gerekmektedir.</p> <p>- Yaşanan deprem felaketinden dolayı merkezde birçok şehir tipi durak enkaz altında kalmıştır. Bu durakların yeniden temin edilmesi ve vatandaşlarımızın kullanımına sunulması gerekmektedir.</p> <p>- Vatandaşların yoğun olarak kullandıkları noktalarda farklı bölgelerden gelen otobüslerin yolcu aktarmasını sağlayacağı alanlara ihtiyaç duyulmaktadır.</p> <p>- Belediyemiz görev, yetki ve sorumluluğunda bulunan toplu ulaşım hizmetleri kapsamında, depremler sonrası zarar gören durakların bakım ve onarımlarının yapılması amacıyla durak malzeme (durak camı, durak oturma bankı vb.) alımının yapılması gerekmektedir.</p>		
Ekonomik Kod		2025	
01	Personel Giderleri		0,00
02	SGK Devlet Primi Giderleri		0,00
03	Mal ve Hizmet Alım Giderleri		0,00
04	Faiz Giderleri		0,00
05	Cari Transferler		0,00
06	Sermaye Giderleri		71.000.000,00
07	Sermaye Transferleri		0,00
08	Borç Verme		0,00
Toplam Bütçe Kaynak İhtiyacı			71.000.000,00
Toplam Bütçe Dışı Kaynak İhtiyacı			0,00
Toplam Kaynak İhtiyacı			71.000.000,00

İdare Adı	HATAY BÜYÜKŞEHİR BELEDİYESİ		
Performans Hedefi	Toplu ulaşım hizmetlerini daha etkin sağlamak		
Faaliyet Adı	F4.2.1.2. Taksi durakları modernizasyonu yapılması		
Sorumlu Harcama Birimi	Ulaşım Dairesi Başkanlığı		
Açıklamalar	<p>Belediyemiz toplu ulaşım hizmetleri kapsamında ilimiz genelinde kent merkezlerinde taksi durak kabinlerinin kent estetiğine uygun hale getirilmesi amacıyla modern taksi durak kabinleri projeleri hazırlanmış olup alımlarının yapıp montajlarının yapılarak vatandaşların hizmetine sunulması planlanmaktadır.</p>		
Ekonomik Kod		2025	
01	Personel Giderleri		0,00
02	SGK Devlet Primi Giderleri		0,00
03	Mal ve Hizmet Alım Giderleri		0,00
04	Faiz Giderleri		0,00
05	Cari Transferler		0,00
06	Sermaye Giderleri		25.000.000,00
07	Sermaye Transferleri		0,00
08	Borç Verme		0,00
Toplam Bütçe Kaynak İhtiyacı			25.000.000,00
Toplam Bütçe Dışı Kaynak İhtiyacı			0,00
Toplam Kaynak İhtiyacı			25.000.000,00



İdare Adı	HATAY BÜYÜKŞEHİR BELEDİYESİ	
Performans Hedefi	Toplu ulaşım hizmetlerini daha etkin sağlamak	
Faaliyet Adı	F4.2.1.3. Toplu ulaşımaya yönelik hizmetlerin sunulması	
Sorumlu Harcama Birimi	Ulaşım Dairesi Başkanlığı	
Açıklamalar	<p>- Vatandaşlarımızın toplu taşıma sistemlerini maksimum verimle kullanabilmesi adına, işleticilere belirli kriterler getirerek işleticilerin şartlarını iyileştirilmesi amaçlanmaktadır. Bununla birlikte toplu taşıma hizmet kalitesinin ve kullanım oranının artırılması amaçlanmaktadır. Elektronik ücret toplama sistemi içerisinde yer alan toplu taşıma işleticilerinin tamamını kapsayan bütüncül bir organizasyon yöntemi planlanmaktadır. Bu sayede toplu taşıma fiyat tarifelerinin makul seviyelerde kalması ve vatandaşların memnuniyeti çevre kirliliğinin azaltılması ve trafik problemlerinin önüne geçilmesi amaçlanmaktadır.</p> <p>- İlimiz genelinde toplu taşıma hizmetlerinden yararlanamayan vatandaşlarımız için toplu taşıma hizmeti olmayan mahallelerimize toplu taşıma hizmetinin sağlanabilmesi adına, toplu taşıma hizmet alımı yapılması planlanmaktadır. Araç filomuzun yetersiz olmasından dolayı bu tarz taleplere ilgili işlem yapılamamaktadır. Hizmet alımı ile birlikte bu tarz problemlerin sonlandırılması amaçlanmaktadır.</p> <p>- Toplu taşımanın yeniden yapılandırılması amacıyla yürütülen çalışmalarda teknik destek alabilmek amacıyla konusunda uzman kurum ve kuruluşlardan danışmanlık hizmeti alınması gerekmektedir.</p> <p>- Toplu taşıma şoförlerinin daha iyi hizmet sağlayabilmesi, bilinçlenmesi, vatandaşlarla yaşanan sorunların giderilmesi için esnafalara düzenli eğitimler verilmesi gerekmektedir. Böylelikle toplu taşıma hizmet kalitesinin artırılması amaçlanmaktadır.</p> <p>-Belediyemiz toplu taşıma hizmetleri kapsamında 9 belediye otobüsünün kayıt cihazlarında bulunan sim kartların yenileme ücretleri ve faturaları ayrıca yıllık kamera ve kayıt cihazı bakım ve onarımlarının yapılması gerekmektedir.</p>	
Ekonomik Kod	2025	
01	Personel Giderleri	0,00
02	SGK Devlet Primi Giderleri	0,00
03	Mal ve Hizmet Alım Giderleri	2.500.000,00
04	Faiz Giderleri	0,00
05	Cari Transferler	389.400.000,00
06	Sermaye Giderleri	107.500.000,00
07	Sermaye Transferleri	0,00
08	Borç Verme	0,00
Toplam Bütçe Kaynak İhtiyacı	499.400.000,00	
Toplam Bütçe Dışı Kaynak İhtiyacı	0,00	
Toplam Kaynak İhtiyacı	499.400.000,00	

İdare Adı	HATAY BÜYÜKŞEHİR BELEDİYESİ	
Performans Hedefi	Kara ve deniz yolu ulaşım hizmetleri için çevreye duyarlı projeler geliştirmek	
Faaliyet Adı	F4.3.1.1. Eş düzey ve farklı seviyeli kavşak projeleri geliştirilmesi ve yapılması	
Sorumlu Harcama Birimi	Ulaşım Dairesi Başkanlığı	
Açıklamalar	<p>- Belediyemiz trafik hizmetleri kapsamında trafik güvenliğinin sağlanması amacıyla planlanan yerlere katlı kavşaklar (farklı seviyeli kavşak) yapılması gerekmektedir.</p> <p>- Belediyemiz trafik hizmetleri kapsamında, muhtelif ilçelerde mevcut yol üzerinde servis yolu imalatları, dönel kavşak yapımı, ada ve refüj yapımı ve mevcut tadilatların yapılması gerekmektedir.</p> <p>- Muhtelif ilçelerde mevcut yol üzerinde servis yolu imalatları, dönel kavşak yapımı, refüj yapımı ve mevcut tadilatların yapılması gerekmektedir.</p>	
Ekonomik Kod	2025	
01	Personel Giderleri	0,00
02	SGK Devlet Primi Giderleri	0,00
03	Mal ve Hizmet Alım Giderleri	0,00
04	Faiz Giderleri	0,00
05	Cari Transferler	0,00
06	Sermaye Giderleri	55.000.000,00
07	Sermaye Transferleri	0,00
08	Borç Verme	0,00
Toplam Bütçe Kaynak İhtiyacı	55.000.000,00	
Toplam Bütçe Dışı Kaynak İhtiyacı	0,00	
Toplam Kaynak İhtiyacı	55.000.000,00	



İdare Adı	HATAY BÜYÜKŞEHİR BELEDİYESİ	
Performans Hedefi	Kara ve deniz yolu ulaşım hizmetleri için çevreye duyarlı projeler geliştirmek	
Faaliyet Adı	F4.3.1.2. Ulaşım Master Planının hazırlanması	
Sorumlu Harcama Birimi	Ulaşım Dairesi Başkanlığı	
Açıklamalar	<p>- 2024-2027 Karayolları Trafik Güvenliği Eylem Planı çalışmaları neticesinde ve deprem sonucu oluşan demografik yapı değişikliği nedeniyle 2. Ulaşım Master Planı yapıma gerekliliğine istinaden hizmet alımı yapılması gerekmektedir.</p> <p>- Ulaşım ve Trafik Planlama çalışmaları kapsamında; Trafik sirkülasyon projeleri, Yol geometrik düzenleme projeleri, Hemzemin kavşak düzenleme projeleri, her türlü farklı düzey köprülü kavşakların fikir projeleri ile yaya ve bisiklet ulaşımına yönelik projeleri yapmak, yaptırmak ve uygulanmasını sağlamak üzere hizmet alımı yapılması gerekmektedir. Şehir merkezlerinde çevre ve yaşam kalitesini arttırmak maksadıyla (Trafik sıkışıklığı, hava kirliliği, gürültü, otopark alanları) sorunların çözümü için özel araç trafiğini azaltıcı önlemlere yönelik projeler hazırlamak üzere hizmet alımı yapılması gerekmektedir.</p> <p>- Alan ölçümleri ve Veri toplama için Fotogrametrik halihazır harita üretimi, standart ortofoto üretimi, trueortofoto üretimi, SAM (Sayısal Arazi Modeli) üretimi, SYM (Sayısal Yükseklik Modeli) ürünlerinin temel altlığını Dijital Hava Fotoğraflarını hazırlamak amaçlı Harita Alım İşinin yapılması gerekmektedir.</p> <p>- Hatay ilinin ulaşımına yön verecek sistem, etüd, uygulama planları ve projeleri hazırlamak, uygulamak, zaman içerisinde uygulamaların etkilerini de gözeterek planları değerlendirmek ve geliştirmek üzere Müşavirlik hizmet alımı yapılması gerekmektedir.</p>	
Ekonomik Kod	2025	
01	Personel Giderleri	0,00
02	SGK Devlet Primi Giderleri	0,00
03	Mal ve Hizmet Alım Giderleri	5.000.000,00
04	Faiz Giderleri	0,00
05	Cari Transferler	0,00
06	Sermaye Giderleri	33.000.000,00
07	Sermaye Transferleri	0,00
08	Borç Verme	0,00
Toplam Bütçe Kaynak İhtiyacı		38.000.000,00
Toplam Bütçe Dışı Kaynak İhtiyacı		0,00
Toplam Kaynak İhtiyacı		38.000.000,00

İdare Adı	HATAY BÜYÜKŞEHİR BELEDİYESİ	
Performans Hedefi	Karayolu ulaşım altyapısını güçlendirmek ve sürdürülebilir kılmak	
Faaliyet Adı	F4.4.1.1. İl geneli beton asfalt yapımı	
Sorumlu Harcama Birimi	Yol Bakım Ve Altyapı Koordinasyon Dairesi Başkanlığı	
Açıklamalar	<p>İl genelinde deprem felaketi sonrası tahrip olan yollar ile yeni açılan yollarda yapılacak beton asfalt ve sathi kaplama çalışmaları ile ulaşımın daha sağlıklı koşullar altında yapılmasına olanak sağlanması amaçlanmaktadır.</p>	
Ekonomik Kod	2025	
01	Personel Giderleri	0,00
02	SGK Devlet Primi Giderleri	0,00
03	Mal ve Hizmet Alım Giderleri	10.000.000,00
04	Faiz Giderleri	0,00
05	Cari Transferler	0,00
06	Sermaye Giderleri	3.370.000.000,00
07	Sermaye Transferleri	0,00
08	Borç Verme	0,00
Toplam Bütçe Kaynak İhtiyacı		3.380.000.000,00
Toplam Bütçe Dışı Kaynak İhtiyacı		0,00
Toplam Kaynak İhtiyacı		3.380.000.000,00



İdare Adı	HATAY BÜYÜKŞEHİR BELEDİYESİ	
Performans Hedefi	Karayolu ulaşım altyapısını güçlendirmek ve sürdürülebilir kılmak	
Faaliyet Adı	F4.4.1.2. İl geneli parke yapımı	
Sorumlu Harcama Birimi	Yol Bakım ve Altyapı Koordinasyon Dairesi Başkanlığı	
Açıklamalar	İl genelinde deprem felaketi sonrasında tahribata uğrayan yollar ile zaman içerisinde deformasyona uğrayıp çukurlaşan ve yeni açılacak yollarda yapılacak parke taşı döşemesi vb. çalışmalar ile ulaşımın daha sağlıklı koşullar altında yapılmasına olanak sağlanması amaçlanmaktadır.	
	Ekonomik Kod	2025
01	Personel Giderleri	0,00
02	SGK Devlet Primi Giderleri	0,00
03	Mal ve Hizmet Alım Giderleri	0,00
04	Faiz Giderleri	0,00
05	Cari Transferler	0,00
06	Sermaye Giderleri	450.000.000,00
07	Sermaye Transferleri	0,00
08	Borç Verme	0,00
	Toplam Bütçe Kaynak İhtiyacı	450.000.000,00
	Toplam Bütçe Dışı Kaynak İhtiyacı	0,00
	Toplam Kaynak İhtiyacı	450.000.000,00

İdare Adı	HATAY BÜYÜKŞEHİR BELEDİYESİ	
Performans Hedefi	Karayolu ulaşım altyapısını güçlendirmek ve sürdürülebilir kılmak	
Faaliyet Adı	F4.4.1.3. İl geneli duvar ve menfez yapımı	
Sorumlu Harcama Birimi	Yol Bakım Ve Altyapı Koordinasyon Dairesi Başkanlığı	
Açıklamalar	Yol güvenliği açısından tehlike arz eden yerler, dere kenarları vb. noktalarda istinat yapısı olarak duvar örme çalışması yapılarak yol güvenliğinin sağlanması ve gereklilik arz eden noktalarda menfez yapılarak yoğun yağışlar sonucu meydana gelebilecek su taşkınlarının karayollarına ve çevreye zarar vermesinin önlenmesi planlanmaktadır.	
	Ekonomik Kod	2025
01	Personel Giderleri	0,00
02	SGK Devlet Primi Giderleri	0,00
03	Mal ve Hizmet Alım Giderleri	0,00
04	Faiz Giderleri	0,00
05	Cari Transferler	0,00
06	Sermaye Giderleri	150.000.000,00
07	Sermaye Transferleri	0,00
08	Borç Verme	0,00
	Toplam Bütçe Kaynak İhtiyacı	150.000.000,00
	Toplam Bütçe Dışı Kaynak İhtiyacı	0,00
	Toplam Kaynak İhtiyacı	150.000.000,00



İdare Adı	HATAY BÜYÜKŞEHİR BELEDİYESİ	
Performans Hedefi	Karayolu ulaşım altyapısını güçlendirmek ve sürdürülebilir kılmak	
Faaliyet Adı	F4.4.1.4. Yol-yaya ve araç trafik güvenliğinin sağlanması için uygulamalar gerçekleştirilmesi	
Sorumlu Harcama Birimi	Yol Bakım Ve Altyapı Koordinasyon Dairesi Başkanlığı	
Açıklamalar	2025 yılında yol-yaya ve araç trafik güvenliğini sağlamak için kaldırım-korkuluk yapımı, yağmursuyu hattı-ızgara yapımı, engelli yürümeye uyumlu yol güzergahı oluşturulması, yol kenarı hendek-kanal yapımı vb. çalışmalar yapılması planlanmaktadır.	
Ekonomik Kod	2025	
01	Personel Giderleri	0,00
02	SGK Devlet Primi Giderleri	0,00
03	Mal ve Hizmet Alım Giderleri	40.000.000,00
04	Faiz Giderleri	0,00
05	Cari Transferler	0,00
06	Sermaye Giderleri	110.000.000,00
07	Sermaye Transferleri	0,00
08	Borç Verme	0,00
Toplam Bütçe Kaynak İhtiyacı		150.000.000,00
Toplam Bütçe Dışı Kaynak İhtiyacı		0,00
Toplam Kaynak İhtiyacı		150.000.000,00

İdare Adı	HATAY BÜYÜKŞEHİR BELEDİYESİ	
Performans Hedefi	Ulaşım ve trafik hizmetlerinde modernizasyon yapmak	
Faaliyet Adı	F4.5.1.1. Otobüs terminali yapımı	
Sorumlu Harcama Birimi	Fen İşleri Dairesi Başkanlığı	
Açıklamalar	İlçe otobüs terminalerimizin, yaşadığımız deprem felaketi sonrası yıkılmış veya hasar almış olması sebebiyle acil ihtiyaç duyulan ilçelerimizde otobüs terminali yapılması planlanmaktadır.	
Ekonomik Kod	2025	
01	Personel Giderleri	0,00
02	SGK Devlet Primi Giderleri	0,00
03	Mal ve Hizmet Alım Giderleri	0,00
04	Faiz Giderleri	0,00
05	Cari Transferler	0,00
06	Sermaye Giderleri	250.000.000,00
07	Sermaye Transferleri	0,00
08	Borç Verme	0,00
Toplam Bütçe Kaynak İhtiyacı		250.000.000,00
Toplam Bütçe Dışı Kaynak İhtiyacı		0,00
Toplam Kaynak İhtiyacı		250.000.000,00



İdare Adı	HATAY BÜYÜKŞEHİR BELEDİYESİ	
Performans Hedefi	Ulaşım ve trafik hizmetlerinde modernizasyon yapmak	
Faaliyet Adı	F4.5.1.2. Sanat yapıları yapım, bakım ve onarım	
Sorumlu Harcama Birimi	Fen İşleri Dairesi Başkanlığı	
Açıklamalar	İl genelinde yapılacak sanat yapıları (köprü/menfez vb.) yapım ve bakım onarım çalışmaları ile yoğun trafik akışı olan noktalarda trafikte rahatlama sağlanması, özellikle yüksek nüfusa sahip mahalleler arasında bağlantı sağlayarak alternatif yol güzergahları oluşturulması, modern, güvenli ve entegre bir ulaşım ağına sahip olunması amaçlanmaktadır.	
Ekonomik Kod	2025	
01	Personel Giderleri	0,00
02	SGK Devlet Primi Giderleri	0,00
03	Mal ve Hizmet Alım Giderleri	100.000,00
04	Faiz Giderleri	0,00
05	Cari Transferler	0,00
06	Sermaye Giderleri	50.000.000,00
07	Sermaye Transferleri	0,00
08	Borç Verme	0,00
Toplam Bütçe Kaynak İhtiyacı		50.100.000,00
Toplam Bütçe Dışı Kaynak İhtiyacı		0,00
Toplam Kaynak İhtiyacı		50.100.000,00

İdare Adı	HATAY BÜYÜKŞEHİR BELEDİYESİ	
Performans Hedefi	Kentin düzen ve huzurunu sağlamaya yönelik denetimler yapmak	
Faaliyet Adı	F4.6.1.1. Zabıta denetimlerinin yapılması	
Sorumlu Harcama Birimi	Zabıta Dairesi Başkanlığı	
Açıklamalar		
Ekonomik Kod	2025	
01	Personel Giderleri	0,00
02	SGK Devlet Primi Giderleri	0,00
03	Mal ve Hizmet Alım Giderleri	3.100.000,00
04	Faiz Giderleri	0,00
05	Cari Transferler	0,00
06	Sermaye Giderleri	0,00
07	Sermaye Transferleri	0,00
08	Borç Verme	0,00
Toplam Bütçe Kaynak İhtiyacı		3.100.000,00
Toplam Bütçe Dışı Kaynak İhtiyacı		0,00
Toplam Kaynak İhtiyacı		3.100.000,00



İdare Adı	HATAY BÜYÜKŞEHİR BELEDİYESİ	
Performans Hedefi	Turizm, gastronomi vb. kapsamında İlin tanıtım faaliyetlerini yürütmek	
Faaliyet Adı	F5.1.1.1. Hatay'ın tanıtımına katkı sağlamak amacıyla ulusal ve uluslararası fuarlara katılım sağlanması ve organize edilmesi	
Sorumlu Harcama Birimi	Kültür ve Sosyal İşler Dairesi Başkanlığı	
Açıklamalar		
	Ekonomik Kod	2025
01	Personel Giderleri	0,00
02	SGK Devlet Primi Giderleri	0,00
03	Mal ve Hizmet Alım Giderleri	14.500.000,00
04	Faiz Giderleri	0,00
05	Cari Transferler	0,00
06	Sermaye Giderleri	300.000,00
07	Sermaye Transferleri	0,00
08	Borç Verme	0,00
	Toplam Bütçe Kaynak İhtiyacı	14.800.000,00
	Toplam Bütçe Dışı Kaynak İhtiyacı	0,00
	Toplam Kaynak İhtiyacı	14.800.000,00

İdare Adı	HATAY BÜYÜKŞEHİR BELEDİYESİ	
Performans Hedefi	Turizm, gastronomi vb. kapsamında İlin tanıtım faaliyetlerini yürütmek	
Faaliyet Adı	F5.1.1.2. Turizm faaliyetlerinin geliştirilmesi için İl genelinde turizm alanlarında çalışmalar yapılması, ulusal ve uluslararası paydaşlarla işbirliği yapılması	
Sorumlu Harcama Birimi	Kültür ve Sosyal İşler Dairesi Başkanlığı	
Açıklamalar		
	Ekonomik Kod	2025
01	Personel Giderleri	0,00
02	SGK Devlet Primi Giderleri	0,00
03	Mal ve Hizmet Alım Giderleri	13.550.000,00
04	Faiz Giderleri	0,00
05	Cari Transferler	0,00
06	Sermaye Giderleri	0,00
07	Sermaye Transferleri	0,00
08	Borç Verme	0,00
	Toplam Bütçe Kaynak İhtiyacı	13.550.000,00
	Toplam Bütçe Dışı Kaynak İhtiyacı	0,00
	Toplam Kaynak İhtiyacı	13.550.000,00



İdare Adı	HATAY BÜYÜKŞEHİR BELEDİYESİ	
Performans Hedefi	Turizm, gastronomi vb. kapsamında İlin tanıtım faaliyetlerini yürütmek	
Faaliyet Adı	F5.1.1.3 Halkın sosyal ve kültürel ihtiyaçlarının karşılanması için ulusal ve uluslararası festivallerin organize edilmesi	
Sorumlu Harcama Birimi	Kültür ve Sosyal İşler Dairesi Başkanlığı	
Açıklamalar		
Ekonomik Kod	2025	
01	Personel Giderleri	0,00
02	SGK Devlet Primi Giderleri	0,00
03	Mal ve Hizmet Alım Giderleri	8.800.000,00
04	Faiz Giderleri	0,00
05	Cari Transferler	0,00
06	Sermaye Giderleri	0,00
07	Sermaye Transferleri	0,00
08	Borç Verme	0,00
Toplam Bütçe Kaynak İhtiyacı		8.800.000,00
Toplam Bütçe Dışı Kaynak İhtiyacı		0,00
Toplam Kaynak İhtiyacı		8.800.000,00

İdare Adı	HATAY BÜYÜKŞEHİR BELEDİYESİ	
Performans Hedefi	Turizm, gastronomi vb. kapsamında İlin tanıtım faaliyetlerini yürütmek	
Faaliyet Adı	F5.1.1.4. Kentin eşsiz gastronomi kültürünün gelişmesi adına ilgili kurum-kuruluşlarla ulusal ve uluslararası organizasyonlar gerçekleştirilmesi	
Sorumlu Harcama Birimi	Kültür ve Sosyal İşler Dairesi Başkanlığı	
Açıklamalar		
Ekonomik Kod	2025	
01	Personel Giderleri	0,00
02	SGK Devlet Primi Giderleri	0,00
03	Mal ve Hizmet Alım Giderleri	12.500.000,00
04	Faiz Giderleri	0,00
05	Cari Transferler	0,00
06	Sermaye Giderleri	0,00
07	Sermaye Transferleri	0,00
08	Borç Verme	0,00
Toplam Bütçe Kaynak İhtiyacı		12.500.000,00
Toplam Bütçe Dışı Kaynak İhtiyacı		0,00
Toplam Kaynak İhtiyacı		12.500.000,00



İdare Adı	HATAY BÜYÜKŞEHİR BELEDİYESİ		
Performans Hedefi	Hatay İli kıyı şeridinde deniz turizmi potansiyelini geliştirmek		
Faaliyet Adı	F5.2.1.1. Kıyı şeridinde sahil, plaj, rekreasyon alanlarına ilişkin çalışmalar yapılması		
Sorumlu Harcama Birimi	Park Bahçe ve Yeşil Alanlar Dairesi Başkanlığı		
Açıklamalar			
	Ekonomik Kod	2025	
01	Personel Giderleri		0,00
02	SGK Devlet Primi Giderleri		0,00
03	Mal ve Hizmet Alım Giderleri		0,00
04	Faiz Giderleri		0,00
05	Cari Transferler		0,00
06	Sermaye Giderleri		55.000.000,00
07	Sermaye Transferleri		0,00
08	Borç Verme		0,00
	Toplam Bütçe Kaynak İhtiyacı		55.000.000,00
	Toplam Bütçe Dışı Kaynak İhtiyacı		0,00
	Toplam Kaynak İhtiyacı		55.000.000,00

İdare Adı	HATAY BÜYÜKŞEHİR BELEDİYESİ		
Performans Hedefi	Kırsal kalkınmayı desteklemek ve yerel çeşitliliğin kayıt altına alınarak korunmasını sağlamak		
Faaliyet Adı	F5.3.1.1. Tarım ve hayvancılık desteklemeleri yapılması		
Sorumlu Harcama Birimi	Tarımsal Hizmetler Dairesi Başkanlığı		
Açıklamalar	Bakımını üstlendiğimiz hayvanların çiftçiyi desteklemek amacı ile pellet, yoncaı süt yemi vb. alımı, tarıma destek amacı ile zirai ilaç alımı, hayvanların bakım ve giderleri, pazar yerlerinde kullanılmak üzere kasa etiket, file vb alımları üreticileri destek amacı ile yeni satış noktalarının kurulması		
	Ekonomik Kod	2025	
01	Personel Giderleri		0,00
02	SGK Devlet Primi Giderleri		0,00
03	Mal ve Hizmet Alım Giderleri		35.000.000,00
04	Faiz Giderleri		0,00
05	Cari Transferler		0,00
06	Sermaye Giderleri		4.000.000,00
07	Sermaye Transferleri		0,00
08	Borç Verme		0,00
	Toplam Bütçe Kaynak İhtiyacı		39.000.000,00
	Toplam Bütçe Dışı Kaynak İhtiyacı		0,00
	Toplam Kaynak İhtiyacı		39.000.000,00



İdare Adı	HATAY BÜYÜKŞEHİR BELEDİYESİ	
Performans Hedefi	Kırsal kalkınmayı desteklemek ve yerel çeşitliliğin kayıt altına alınarak korunmasını sağlamak	
Faaliyet Adı	F5.3.1.2. Kırsal alanlara dağıtılmak üzere bahçe bitkileri alımı	
Sorumlu Harcama Birimi	Tarımsal Hizmetler Dairesi Başkanlığı	
Açıklamalar	Belediyemize bağlı mevcut bahçelerin ve yeşil alanların bakımı ve alandaki hobi bahçelerinin sulama sistemlerinin bakım ve onarımı.	
Ekonomik Kod	2025	
01	Personel Giderleri	0,00
02	SGK Devlet Primi Giderleri	0,00
03	Mal ve Hizmet Alım Giderleri	5.000.000,00
04	Faiz Giderleri	0,00
05	Cari Transferler	0,00
06	Sermaye Giderleri	0,00
07	Sermaye Transferleri	0,00
08	Borç Verme	0,00
Toplam Bütçe Kaynak İhtiyacı		5.000.000,00
Toplam Bütçe Dışı Kaynak İhtiyacı		0,00
Toplam Kaynak İhtiyacı		5.000.000,00

İdare Adı	HATAY BÜYÜKŞEHİR BELEDİYESİ	
Performans Hedefi	Kırsal kalkınmayı desteklemek ve yerel çeşitliliğin kayıt altına alınarak korunmasını sağlamak	
Faaliyet Adı	F5.3.1.3. Çeşitli ilçe ve mahallelerde sulama tesisleri yapımı	
Sorumlu Harcama Birimi	Tarımsal Hizmetler Dairesi Başkanlığı	
Açıklamalar	Belediyemize bağlı mevcut sulama tesislerinin bakım onarımı ve il genelinde yeni sulamam tesislerinin yapımı.	
Ekonomik Kod	2025	
01	Personel Giderleri	0,00
02	SGK Devlet Primi Giderleri	0,00
03	Mal ve Hizmet Alım Giderleri	0,00
04	Faiz Giderleri	0,00
05	Cari Transferler	0,00
06	Sermaye Giderleri	110.000.000,00
07	Sermaye Transferleri	0,00
08	Borç Verme	0,00
Toplam Bütçe Kaynak İhtiyacı		110.000.000,00
Toplam Bütçe Dışı Kaynak İhtiyacı		0,00
Toplam Kaynak İhtiyacı		110.000.000,00



İdare Adı	HATAY BÜYÜKŞEHİR BELEDİYESİ	
Performans Hedefi	Sağlıklı gıda teminini ve güvenilir ticari faaliyetlerin sürdürülmesini sağlamak	
Faaliyet Adı	F5.4.1.1. Hal yönetimi	
Sorumlu Harcama Birimi	Tarımsal Hizmetler Dairesi Başkanlığı	
Açıklamalar	İl genelinde yaş sebze meyve toplama hallerindeki kantarların ölçüm, ayar giderlerinin ve uhdemizde bulunan 5 adet kantarın bakım onarımı.	
Ekonomik Kod	2025	
01	Personel Giderleri	0,00
02	SGK Devlet Primi Giderleri	0,00
03	Mal ve Hizmet Alım Giderleri	500.000,00
04	Faiz Giderleri	0,00
05	Cari Transferler	0,00
06	Sermaye Giderleri	0,00
07	Sermaye Transferleri	0,00
08	Borç Verme	0,00
Toplam Bütçe Kaynak İhtiyacı		500.000,00
Toplam Bütçe Dışı Kaynak İhtiyacı		0,00
Toplam Kaynak İhtiyacı		500.000,00

İdare Adı	HATAY BÜYÜKŞEHİR BELEDİYESİ	
Performans Hedefi	Sağlıklı gıda teminini ve güvenilir ticari faaliyetlerin sürdürülmesini sağlamak	
Faaliyet Adı	F5.4.1.2. Mezbaha hizmetleri	
Sorumlu Harcama Birimi	Tarımsal Hizmetler Dairesi Başkanlığı	
Açıklamalar	Uhdemizde bulunan mezbahanelerde vatandaşlarımıza hizmet amacı ile sağlıklı ve temiz kesim imkanı sunulması	
Ekonomik Kod	2025	
01	Personel Giderleri	0,00
02	SGK Devlet Primi Giderleri	0,00
03	Mal ve Hizmet Alım Giderleri	0,00
04	Faiz Giderleri	0,00
05	Cari Transferler	0,00
06	Sermaye Giderleri	0,00
07	Sermaye Transferleri	0,00
08	Borç Verme	0,00
Toplam Bütçe Kaynak İhtiyacı		0,00
Toplam Bütçe Dışı Kaynak İhtiyacı		0,00
Toplam Kaynak İhtiyacı		0,00



İdare Adı	HATAY BÜYÜKŞEHİR BELEDİYESİ	
Performans Hedefi	Sağlıklı gıda teminini ve güvenilir ticari faaliyetlerin sürdürülmesini sağlamak	
Faaliyet Adı	F5.4.1.3. Yaş sebze ve meyve denetim noktalarının kurulması	
Sorumlu Harcama Birimi	Tarımsal Hizmetler Dairesi Başkanlığı	
Açıklamalar	Vatandaşa hizmet ve ticari faaliyetleri artırmak amacı ile sağlıklı gıda temini için yeni yaş sebze ve meyve denetim noktaları kurmak.	
Ekonomik Kod	2025	
01	Personel Giderleri	0,00
02	SGK Devlet Primi Giderleri	0,00
03	Mal ve Hizmet Alım Giderleri	0,00
04	Faiz Giderleri	0,00
05	Cari Transferler	0,00
06	Sermaye Giderleri	0,00
07	Sermaye Transferleri	0,00
08	Borç Verme	0,00
Toplam Bütçe Kaynak İhtiyacı		0,00
Toplam Bütçe Dışı Kaynak İhtiyacı		0,00
Toplam Kaynak İhtiyacı		0,00

İdare Adı	HATAY BÜYÜKŞEHİR BELEDİYESİ	
Performans Hedefi	Sağlıklı gıda teminini ve güvenilir ticari faaliyetlerin sürdürülmesini sağlamak	
Faaliyet Adı	F5.4.1.4. Hatay genelinde 1. sınıf gayrisihhi müesseselerin kasap market, fırınların vb. denetlenmesi	
Sorumlu Harcama Birimi	Tarımsal Hizmetler Dairesi Başkanlığı	
Açıklamalar	İl genelinde sağlıklı gıda temini ve güvenilir ticari faaliyetler kapsamında 1. sınıf gayrisihhi müesseselerin tarafımızca denetlenmesi.	
Ekonomik Kod	2025	
01	Personel Giderleri	0,00
02	SGK Devlet Primi Giderleri	0,00
03	Mal ve Hizmet Alım Giderleri	0,00
04	Faiz Giderleri	0,00
05	Cari Transferler	0,00
06	Sermaye Giderleri	0,00
07	Sermaye Transferleri	0,00
08	Borç Verme	0,00
Toplam Bütçe Kaynak İhtiyacı		0,00
Toplam Bütçe Dışı Kaynak İhtiyacı		0,00
Toplam Kaynak İhtiyacı		0,00



İdare Adı	HATAY BÜYÜKŞEHİR BELEDİYESİ	
Performans Hedefi	Sağlıklı gıda teminini ve güvenilir ticari faaliyetlerin sürdürülmesini sağlamak	
Faaliyet Adı	F5.4.1.5. Hal kompleksi yapımı	
Sorumlu Harcama Birimi	Fen İşleri Dairesi Başkanlığı	
Açıklamalar	Belen İlçesi Şenbük Mahallesinde kent içi trafiğe yeni bir yük getirmeyecek bir lokasyonda içerisinde sebze-meyve dükkânları, soğuk hava depoları, tasnifleme ve ambalajlama tesisleri, araç bakım ve yıkama istasyonu idari bina, PTT, bankalar, ofisler, kafeterya-restoranlar, marketler, kiraathane, hamam, dernek binası, cami, itfaiye binası ve büfe/WC'ler bulunan HBB Sebze ve Meyve Hal Kompleksi yapılacaktır.	
	Ekonomik Kod	2025
01	Personel Giderleri	0,00
02	SGK Devlet Primi Giderleri	0,00
03	Mal ve Hizmet Alım Giderleri	0,00
04	Faiz Giderleri	0,00
05	Cari Transferler	0,00
06	Sermaye Giderleri	1.050.000.000,00
07	Sermaye Transferleri	0,00
08	Borç Verme	0,00
	Toplam Bütçe Kaynak İhtiyacı	1.050.000.000,00
	Toplam Bütçe Dışı Kaynak İhtiyacı	0,00
	Toplam Kaynak İhtiyacı	1.050.000.000,00

İdare Adı	HATAY BÜYÜKŞEHİR BELEDİYESİ	
Performans Hedefi	Sağlıklı gıda teminini ve güvenilir ticari faaliyetlerin sürdürülmesini sağlamak	
Faaliyet Adı	F5.4.1.6. Mezbaha kompleksi yapımı	
Sorumlu Harcama Birimi	Fen İşleri Dairesi Başkanlığı	
Açıklamalar	İhtiyaç duyulan noktalarda tam donanımlı, entegre ve hijyenik mezbaha kompleksleri yapılması planlanmaktadır.	
	Ekonomik Kod	2025
01	Personel Giderleri	0,00
02	SGK Devlet Primi Giderleri	0,00
03	Mal ve Hizmet Alım Giderleri	0,00
04	Faiz Giderleri	0,00
05	Cari Transferler	0,00
06	Sermaye Giderleri	100.000.000,00
07	Sermaye Transferleri	0,00
08	Borç Verme	0,00
	Toplam Bütçe Kaynak İhtiyacı	100.000.000,00
	Toplam Bütçe Dışı Kaynak İhtiyacı	0,00
	Toplam Kaynak İhtiyacı	100.000.000,00



İdare Adı	HATAY BÜYÜKŞEHİR BELEDİYESİ	
Performans Hedefi	Kültür, sanat, eğitim ve spor faaliyetlerinin ulusal ve uluslararası ölçekte gelişmesine yönelik faaliyetler gerçekleştirmek	
Faaliyet Adı	F6.1.1.1. Amatör spor kulüplerinin desteklenmesi	
Sorumlu Harcama Birimi	Kültür ve Sosyal İşler Dairesi Başkanlığı	
Açıklamalar		
	Ekonomik Kod	2025
01	Personel Giderleri	0,00
02	SGK Devlet Primi Giderleri	0,00
03	Mal ve Hizmet Alım Giderleri	0,00
04	Faiz Giderleri	0,00
05	Cari Transferler	10.000.000,00
06	Sermaye Giderleri	0,00
07	Sermaye Transferleri	0,00
08	Borç Verme	0,00
	Toplam Bütçe Kaynak İhtiyacı	10.000.000,00
	Toplam Bütçe Dışı Kaynak İhtiyacı	0,00
	Toplam Kaynak İhtiyacı	10.000.000,00

İdare Adı	HATAY BÜYÜKŞEHİR BELEDİYESİ	
Performans Hedefi	Kültür, sanat, eğitim ve spor faaliyetlerinin ulusal ve uluslararası ölçekte gelişmesine yönelik faaliyetler gerçekleştirmek	
Faaliyet Adı	F6.1.1.2. Kişisel gelişim, beceri ve meslek edindirme kurslarının açılması	
Sorumlu Harcama Birimi	Kültür ve Sosyal İşler Dairesi Başkanlığı	
Açıklamalar		
	Ekonomik Kod	2025
01	Personel Giderleri	0,00
02	SGK Devlet Primi Giderleri	0,00
03	Mal ve Hizmet Alım Giderleri	8.000.000,00
04	Faiz Giderleri	0,00
05	Cari Transferler	0,00
06	Sermaye Giderleri	0,00
07	Sermaye Transferleri	0,00
08	Borç Verme	0,00
	Toplam Bütçe Kaynak İhtiyacı	8.000.000,00
	Toplam Bütçe Dışı Kaynak İhtiyacı	0,00
	Toplam Kaynak İhtiyacı	8.000.000,00



İdare Adı	HATAY BÜYÜKŞEHİR BELEDİYESİ	
Performans Hedefi	Kültür, sanat, eğitim ve spor faaliyetlerinin ulusal ve uluslararası ölçekte gelişmesine yönelik faaliyetler gerçekleştirmek	
Faaliyet Adı	F6.1.1.3. Gençlerin bedensel ve zihinsel gelişimlerini desteklemek adına sportif amaçlı kurslar ve organizasyonlar düzenlenmesi	
Sorumlu Harcama Birimi	Kültür ve Sosyal İşler Dairesi Başkanlığı	
Açıklamalar		
	Ekonomik Kod	2025
01	Personel Giderleri	0,00
02	SGK Devlet Primi Giderleri	0,00
03	Mal ve Hizmet Alım Giderleri	8.700.000,00
04	Faiz Giderleri	0,00
05	Cari Transferler	0,00
06	Sermaye Giderleri	0,00
07	Sermaye Transferleri	0,00
08	Borç Verme	0,00
	Toplam Bütçe Kaynak İhtiyacı	8.700.000,00
	Toplam Bütçe Dışı Kaynak İhtiyacı	0,00
	Toplam Kaynak İhtiyacı	8.700.000,00

İdare Adı	HATAY BÜYÜKŞEHİR BELEDİYESİ	
Performans Hedefi	Kültür, sanat, eğitim ve spor faaliyetlerinin ulusal ve uluslararası ölçekte gelişmesine yönelik faaliyetler gerçekleştirmek	
Faaliyet Adı	F6.1.1.4. Kültür sanat ve tiyatro faaliyetlerinin gerçekleştirilmesi	
Sorumlu Harcama Birimi	Kültür ve Sosyal İşler Dairesi Başkanlığı	
Açıklamalar		
	Ekonomik Kod	2025
01	Personel Giderleri	0,00
02	SGK Devlet Primi Giderleri	0,00
03	Mal ve Hizmet Alım Giderleri	4.900.000,00
04	Faiz Giderleri	0,00
05	Cari Transferler	0,00
06	Sermaye Giderleri	250.000,00
07	Sermaye Transferleri	0,00
08	Borç Verme	0,00
	Toplam Bütçe Kaynak İhtiyacı	5.150.000,00
	Toplam Bütçe Dışı Kaynak İhtiyacı	0,00
	Toplam Kaynak İhtiyacı	5.150.000,00



İdare Adı	HATAY BÜYÜKŞEHİR BELEDİYESİ	
Performans Hedefi	Kültür, sanat, eğitim ve spor faaliyetlerinin ulusal ve uluslararası ölçekte gelişmesine yönelik faaliyetler gerçekleştirmek	
Faaliyet Adı	F6.1.1.5. Özel gün ve haftalarda etkinlikler gerçekleştirilmesi	
Sorumlu Harcama Birimi	Kültür ve Sosyal İşler Dairesi Başkanlığı	
Açıklamalar		
Ekonomik Kod	2025	
01	Personel Giderleri	0,00
02	SGK Devlet Primi Giderleri	0,00
03	Mal ve Hizmet Alım Giderleri	18.500.000,00
04	Faiz Giderleri	0,00
05	Cari Transferler	0,00
06	Sermaye Giderleri	0,00
07	Sermaye Transferleri	0,00
08	Borç Verme	0,00
Toplam Bütçe Kaynak İhtiyacı		18.500.000,00
Toplam Bütçe Dışı Kaynak İhtiyacı		0,00
Toplam Kaynak İhtiyacı		18.500.000,00

İdare Adı	HATAY BÜYÜKŞEHİR BELEDİYESİ	
Performans Hedefi	Kentin kültürel, sanatsal, eğitim ve sportif imkanlarının niteliğini artıracak altyapı yatırımları yapmak	
Faaliyet Adı	F6.2.1.1. Spor sahaları yapımı	
Sorumlu Harcama Birimi	Fen İşleri Dairesi Başkanlığı	
Açıklamalar	İl genelinde sportif faaliyetleri arttırmak için spor sahaları yapılacaktır.	
Ekonomik Kod	2025	
01	Personel Giderleri	0,00
02	SGK Devlet Primi Giderleri	0,00
03	Mal ve Hizmet Alım Giderleri	0,00
04	Faiz Giderleri	0,00
05	Cari Transferler	0,00
06	Sermaye Giderleri	5.000.000,00
07	Sermaye Transferleri	0,00
08	Borç Verme	0,00
Toplam Bütçe Kaynak İhtiyacı		5.000.000,00
Toplam Bütçe Dışı Kaynak İhtiyacı		0,00
Toplam Kaynak İhtiyacı		5.000.000,00



İdare Adı	HATAY BÜYÜKŞEHİR BELEDİYESİ	
Performans Hedefi	Kentin kültürel, sanatsal, eğitim ve sportif imkanlarının niteliğini artıracak altyapı yatırımları yapmak	
Faaliyet Adı	F6.2.1.2. Kültürel ve sosyal tesis yapım, bakım ve onarımı	
Sorumlu Harcama Birimi	Fen İşleri Dairesi Başkanlığı	
Açıklamalar	İl genelinde kültür, sanat ve sosyal faaliyetleri geliştirmeye yönelik tesisler inşa edilmesi ve mevcut olanların bakım onarımının yapılması planlanmaktadır.	
Ekonomik Kod	2025	
01	Personel Giderleri	0,00
02	SGK Devlet Primi Giderleri	0,00
03	Mal ve Hizmet Alım Giderleri	10.000.000,00
04	Faiz Giderleri	0,00
05	Cari Transferler	0,00
06	Sermaye Giderleri	56.250.000,00
07	Sermaye Transferleri	0,00
08	Borç Verme	0,00
Toplam Bütçe Kaynak İhtiyacı		66.250.000,00
Toplam Bütçe Dışı Kaynak İhtiyacı		0,00
Toplam Kaynak İhtiyacı		66.250.000,00

İdare Adı	HATAY BÜYÜKŞEHİR BELEDİYESİ	
Performans Hedefi	Kentin kültürel, sanatsal, eğitim ve sportif imkanlarının niteliğini artıracak altyapı yatırımları yapmak	
Faaliyet Adı	F6.2.1.3. Çok amaçlı salon yapım, bakım ve onarımı	
Sorumlu Harcama Birimi	Fen İşleri Dairesi Başkanlığı	
Açıklamalar	İl genelinde yöre halkının kullanım ihtiyaçlarına uygun olarak çok amaçlı salonlar yapılması ve mevcut olanların bakım onarımının yapılması planlanmaktadır.	
Ekonomik Kod	2025	
01	Personel Giderleri	0,00
02	SGK Devlet Primi Giderleri	0,00
03	Mal ve Hizmet Alım Giderleri	10.000.000,00
04	Faiz Giderleri	0,00
05	Cari Transferler	0,00
06	Sermaye Giderleri	41.250.000,00
07	Sermaye Transferleri	0,00
08	Borç Verme	0,00
Toplam Bütçe Kaynak İhtiyacı		51.250.000,00
Toplam Bütçe Dışı Kaynak İhtiyacı		0,00
Toplam Kaynak İhtiyacı		51.250.000,00



İdare Adı	HATAY BÜYÜKŞEHİR BELEDİYESİ	
Performans Hedefi	Kentin kültürel, sanatsal, eğitim ve sportif imkanlarının niteliğini artıracak altyapı yatırımları yapmak	
Faaliyet Adı	F6.2.1.4. Tescilli binaların restore edilmesi	
Sorumlu Harcama Birimi	Fen İşleri Dairesi Başkanlığı	
Açıklamalar	İlimizin belleğini, kimliğini temsil eden tarihi yapıların restore edilerek gelecek nesillere aktarılması ve ilimizin turizm ve ticaret hacmini artırması amaçlanmaktadır.	
Ekonomik Kod	2025	
01	Personel Giderleri	0,00
02	SGK Devlet Primi Giderleri	0,00
03	Mal ve Hizmet Alım Giderleri	0,00
04	Faiz Giderleri	0,00
05	Cari Transferler	0,00
06	Sermaye Giderleri	100.000.000,00
07	Sermaye Transferleri	0,00
08	Borç Verme	0,00
Toplam Bütçe Kaynak İhtiyacı		100.000.000,00
Toplam Bütçe Dışı Kaynak İhtiyacı		0,00
Toplam Kaynak İhtiyacı		100.000.000,00

İdare Adı	HATAY BÜYÜKŞEHİR BELEDİYESİ	
Performans Hedefi	Etkin sosyal hizmet ve sosyal yardım sunumunu sağlamak	
Faaliyet Adı	F7.1.1.1. Hatay kart projesinin geliştirilmesi	
Sorumlu Harcama Birimi	Sağlık ve Sosyal Hizmetler Dairesi Başkanlığı	
Açıklamalar	Sosyal Belediyecilik sorumluluk çerçevesinde ihtiyaç sahibi vatandaşlara dağıtılmak üzere Hatay Kart projesi yapılması.	
Ekonomik Kod	2025	
01	Personel Giderleri	0,00
02	SGK Devlet Primi Giderleri	0,00
03	Mal ve Hizmet Alım Giderleri	0,00
04	Faiz Giderleri	0,00
05	Cari Transferler	184.416.000,00
06	Sermaye Giderleri	0,00
07	Sermaye Transferleri	0,00
08	Borç Verme	0,00
Toplam Bütçe Kaynak İhtiyacı		184.416.000,00
Toplam Bütçe Dışı Kaynak İhtiyacı		0,00
Toplam Kaynak İhtiyacı		184.416.000,00



İdare Adı	HATAY BÜYÜKŞEHİR BELEDİYESİ	
Performans Hedefi	Etkin sosyal hizmet ve sosyal yardım sunumunu sağlamak	
Faaliyet Adı	F7.1.1.2. Engelli vatandaşlarımıza yönelik hizmetler sunulması	
Sorumlu Harcama Birimi	Sağlık ve Sosyal Hizmetler Dairesi Başkanlığı	
Açıklamalar	Belediyemiz uhdesinde engelli vatandaşlarımıza dağıtmış olduğumuz yürüme cihazı, manuel ve akülü tekerlekli sandalye vb. cihazların bakım ve onarımının sağlanması, uzuv kaybı yaşayan vatandaşlara protez ortez vb. alımı, yaşlı ve düşükün hastalarımıza destek amaçlı işitme cihazı vb alımı.	
Ekonomik Kod	2025	
01	Personel Giderleri	0,00
02	SGK Devlet Primi Giderleri	0,00
03	Mal ve Hizmet Alım Giderleri	33.188.000,00
04	Faiz Giderleri	0,00
05	Cari Transferler	0,00
06	Sermaye Giderleri	0,00
07	Sermaye Transferleri	0,00
08	Borç Verme	0,00
Toplam Bütçe Kaynak İhtiyacı		33.188.000,00
Toplam Bütçe Dışı Kaynak İhtiyacı		0,00
Toplam Kaynak İhtiyacı		33.188.000,00

İdare Adı	HATAY BÜYÜKŞEHİR BELEDİYESİ	
Performans Hedefi	Etkin sosyal hizmet ve sosyal yardım sunumunu sağlamak	
Faaliyet Adı	F7.1.1.3. İhtiyaç sahibi vatandaşlara gıda kolisi desteği sunulması	
Sorumlu Harcama Birimi	Sağlık ve Sosyal Hizmetler Dairesi Başkanlığı	
Açıklamalar	Sosyal belediyecilik anlayışımız çerçevesinde ihtiyaç sahibi vatandaşlara dağıtılmak gıda kolisi alımını kapsamaktadır.	
Ekonomik Kod	2025	
01	Personel Giderleri	0,00
02	SGK Devlet Primi Giderleri	0,00
03	Mal ve Hizmet Alım Giderleri	0,00
04	Faiz Giderleri	0,00
05	Cari Transferler	70.000.000,00
06	Sermaye Giderleri	0,00
07	Sermaye Transferleri	0,00
08	Borç Verme	0,00
Toplam Bütçe Kaynak İhtiyacı		70.000.000,00
Toplam Bütçe Dışı Kaynak İhtiyacı		0,00
Toplam Kaynak İhtiyacı		70.000.000,00



İdare Adı	HATAY BÜYÜKŞEHİR BELEDİYESİ	
Performans Hedefi	Etkin sosyal hizmet ve sosyal yardım sunumunu sağlamak	
Faaliyet Adı	F7.1.1.4. Ramazan ayında 15 ilçede iftar yemekleri, camilerde lokum ve yemek dağıtılması	
Sorumlu Harcama Birimi	Sağlık ve Sosyal Hizmetler Dairesi Başkanlığı	
Açıklamalar	Ramazan ayında 15 ilçemizde vatandaşımıza hizmet kapsamında iftar yemeği verilmesi işini kapsar.	
Ekonomik Kod	2025	
01	Personel Giderleri	0,00
02	SGK Devlet Primi Giderleri	0,00
03	Mal ve Hizmet Alım Giderleri	0,00
04	Faiz Giderleri	0,00
05	Cari Transferler	12.000.000,00
06	Sermaye Giderleri	0,00
07	Sermaye Transferleri	0,00
08	Borç Verme	0,00
Toplam Bütçe Kaynak İhtiyacı		12.000.000,00
Toplam Bütçe Dışı Kaynak İhtiyacı		0,00
Toplam Kaynak İhtiyacı		12.000.000,00

İdare Adı	HATAY BÜYÜKŞEHİR BELEDİYESİ	
Performans Hedefi	Etkin sosyal hizmet ve sosyal yardım sunumunu sağlamak	
Faaliyet Adı	F7.1.1.5. Yardıma muhtaç vatandaşlara giyecek, ayakkabı, okul kıyafeti, kırtasiye vb. ihtiyaç temini	
Sorumlu Harcama Birimi	Sağlık ve Sosyal Hizmetler Dairesi Başkanlığı	
Açıklamalar	Sosyal belediyecilik kapsamında ihtiyaç sahibi vatandaşlarımıza dağıtılmak üzere bebek setleri, kılık kıyafet, okul kıyafeti, kırtasiye vb. ihtiyaçlarını karşılamak adına yapılan alım ve projeleri kapsar.	
Ekonomik Kod	2025	
01	Personel Giderleri	0,00
02	SGK Devlet Primi Giderleri	0,00
03	Mal ve Hizmet Alım Giderleri	0,00
04	Faiz Giderleri	0,00
05	Cari Transferler	5.350.000,00
06	Sermaye Giderleri	0,00
07	Sermaye Transferleri	0,00
08	Borç Verme	0,00
Toplam Bütçe Kaynak İhtiyacı		5.350.000,00
Toplam Bütçe Dışı Kaynak İhtiyacı		0,00
Toplam Kaynak İhtiyacı		5.350.000,00



İdare Adı	HATAY BÜYÜKŞEHİR BELEDİYESİ	
Performans Hedefi	Etkin sosyal hizmet ve sosyal yardım sunumunu sağlamak	
Faaliyet Adı	F7.1.1.6. Kadın sığınma evi faaliyetleri	
Sorumlu Harcama Birimi	Sağlık ve Sosyal Hizmetler Dairesi Başkanlığı	
Açıklamalar	5393 Sayılı Belediyeler Kanunu Madde 14/a ve madde 21-22-23 gereğince kadın ve çocuk evi açılması, açılan evlerde kadınlarımıza ve çocuklarımıza yemek hizmeti, kılık kıyafet ihtiyaçlarının karşılanması ve orda bulunan öğrencilerimize nakdi destek (harçlık) sağlanması hizmetlerini kapsar.	
Ekonomik Kod	2025	
01	Personel Giderleri	0,00
02	SGK Devlet Primi Giderleri	0,00
03	Mal ve Hizmet Alım Giderleri	68.000.000,00
04	Faiz Giderleri	0,00
05	Cari Transferler	1.150.000,00
06	Sermaye Giderleri	0,00
07	Sermaye Transferleri	0,00
08	Borç Verme	0,00
Toplam Bütçe Kaynak İhtiyacı		69.150.000,00
Toplam Bütçe Dışı Kaynak İhtiyacı		0,00
Toplam Kaynak İhtiyacı		69.150.000,00

İdare Adı	HATAY BÜYÜKŞEHİR BELEDİYESİ	
Performans Hedefi	Etkin sosyal hizmet ve sosyal yardım sunumunu sağlamak	
Faaliyet Adı	F7.1.1.7. İhtiyaç sahibi hastalara hasta nakil hizmeti verilmesi	
Sorumlu Harcama Birimi	Sağlık ve Sosyal Hizmetler Dairesi Başkanlığı	
Açıklamalar	Belediyemiz sağlık personelleri eşliğinde evden hastaneye, hastaneden eve hasta nakil hizmetini gerçekleştirmek için ambulanslarda kullanılmak üzere tıbbi ilaç ve sarf malzeme tedariki sağlamak.	
Ekonomik Kod	2025	
01	Personel Giderleri	0,00
02	SGK Devlet Primi Giderleri	0,00
03	Mal ve Hizmet Alım Giderleri	750.000,00
04	Faiz Giderleri	0,00
05	Cari Transferler	0,00
06	Sermaye Giderleri	0,00
07	Sermaye Transferleri	0,00
08	Borç Verme	0,00
Toplam Bütçe Kaynak İhtiyacı		750.000,00
Toplam Bütçe Dışı Kaynak İhtiyacı		0,00
Toplam Kaynak İhtiyacı		750.000,00



İdare Adı	HATAY BÜYÜKŞEHİR BELEDİYESİ	
Performans Hedefi	Etkin sosyal hizmet ve sosyal yardım sunumunu sağlamak	
Faaliyet Adı	F7.1.1.8. Doğal afetler sonrası yaşanan olumsuzluklardan ötürü vatandaşlara psikolojik destek sunulması	
Sorumlu Harcama Birimi	Sağlık ve Sosyal Hizmetler Dairesi Başkanlığı	
Açıklamalar	Belediyemizce doğal afetler sonrası yaşanan olumsuzluklardan ötürü vatandaşlara psikolojik destek sunulması.	
Ekonomik Kod	2025	
01	Personel Giderleri	0,00
02	SGK Devlet Primi Giderleri	0,00
03	Mal ve Hizmet Alım Giderleri	0,00
04	Faiz Giderleri	0,00
05	Cari Transferler	0,00
06	Sermaye Giderleri	0,00
07	Sermaye Transferleri	0,00
08	Borç Verme	0,00
Toplam Bütçe Kaynak İhtiyacı		0,00
Toplam Bütçe Dışı Kaynak İhtiyacı		0,00
Toplam Kaynak İhtiyacı		0,00

İdare Adı	HATAY BÜYÜKŞEHİR BELEDİYESİ	
Performans Hedefi	Etkin sosyal hizmet ve sosyal yardım sunumunu sağlamak	
Faaliyet Adı	F7.1.1.9. Mezarlık- defin hizmetleri	
Sorumlu Harcama Birimi	Mezarlıklar Dairesi Başkanlığı	
Açıklamalar	Cenaze ve defin hizmetleri sonrasında kurulan taziye çadırlarında vatandaşlara hizmet amacı ile verilen çay, şeker, bardak su, tahta karıştırıcı alımı, yine cenaze defin hizmetleri kapsamında mezar içi taş kapak, tabut, kefen, patifka bez, zefiran vb. mal alım.	
Ekonomik Kod	2025	
01	Personel Giderleri	0,00
02	SGK Devlet Primi Giderleri	0,00
03	Mal ve Hizmet Alım Giderleri	34.416.000,00
04	Faiz Giderleri	0,00
05	Cari Transferler	0,00
06	Sermaye Giderleri	0,00
07	Sermaye Transferleri	0,00
08	Borç Verme	0,00
Toplam Bütçe Kaynak İhtiyacı		34.416.000,00
Toplam Bütçe Dışı Kaynak		0,00
Toplam Kaynak İhtiyacı		34.416.000,00



İdare Adı	HATAY BÜYÜKŞEHİR BELEDİYESİ	
Performans Hedefi	Etkin sosyal hizmet ve sosyal yardım sunumunu sağlamak	
Faaliyet Adı	F7.1.1.10. İl genel mezarlık çevre düzenlemelerinin yapılması	
Sorumlu Harcama Birimi	Mezarlıklar Dairesi Başkanlığı	
Açıklamalar	Belediyemiz sorumluluğundaki mezarlıkların çevre düzenlemesi, il genelinde istinat duvarı ve tel çit yapım işi.	
Ekonomik Kod		2025
01	Personel Giderleri	0,00
02	SGK Devlet Primi Giderleri	0,00
03	Mal ve Hizmet Alım Giderleri	0,00
04	Faiz Giderleri	0,00
05	Cari Transferler	0,00
06	Sermaye Giderleri	102.280.000,00
07	Sermaye Transferleri	0,00
08	Borç Verme	0,00
Toplam Bütçe Kaynak İhtiyacı		102.280.000,00
Toplam Bütçe Dışı Kaynak İhtiyacı		0,00
Toplam Kaynak İhtiyacı		102.280.000,00

İdare Adı	HATAY BÜYÜKŞEHİR BELEDİYESİ	
Performans Hedefi	Sosyal hizmetlere ilişkin altyapı yatırımlarını tamamlamak	
Faaliyet Adı	F7.2.1.1. Dezavantajlı kesim (yaşlı, engelli, çocuk, kadın) yaşam ve kamp merkezi yapımı	
Sorumlu Harcama Birimi	Fen İşleri Dairesi Başkanlığı	
Açıklamalar	Dezavantajlı kesime yönelik bakım, sağlık hizmetleri, hobi/meslek kursları, psikolojik rehberlik hizmetleri vb. hizmetlerin verileceği yaşam merkezleri yapılması planlanmaktadır.	
Ekonomik Kod		2025
01	Personel Giderleri	0,00
02	SGK Devlet Primi Giderleri	0,00
03	Mal ve Hizmet Alım Giderleri	0,00
04	Faiz Giderleri	0,00
05	Cari Transferler	0,00
06	Sermaye Giderleri	10.000.000,00
07	Sermaye Transferleri	0,00
08	Borç Verme	0,00
Toplam Bütçe Kaynak İhtiyacı		10.000.000,00
Toplam Bütçe Dışı Kaynak İhtiyacı		0,00
Toplam Kaynak İhtiyacı		10.000.000,00



İdare Adı	HATAY BÜYÜKŞEHİR BELEDİYESİ	
Performans Hedefi	Sosyal hizmetlere ilişkin altyapı yatırımlarını tamamlamak	
Faaliyet Adı	F7.2.1.2. Fizyoterapi merkezi yapımı	
Sorumlu Harcama Birimi	Fen İşleri Dairesi Başkanlığı	
Açıklamalar	Toplum sağlığına hizmet verecek fizyoterapi merkezleri yapılması planlanmaktadır.	
Ekonomik Kod	2025	
01	Personel Giderleri	0,00
02	SGK Devlet Primi Giderleri	0,00
03	Mal ve Hizmet Alım Giderleri	0,00
04	Faiz Giderleri	0,00
05	Cari Transferler	0,00
06	Sermaye Giderleri	10.000.000,00
07	Sermaye Transferleri	0,00
08	Borç Verme	0,00
Toplam Bütçe Kaynak İhtiyacı		10.000.000,00
Toplam Bütçe Dışı Kaynak İhtiyacı		0,00
Toplam Kaynak İhtiyacı		10.000.000,00

İdare Adı	HATAY BÜYÜKŞEHİR BELEDİYESİ	
Performans Hedefi	Sosyal hizmetlere ilişkin altyapı yatırımlarını tamamlamak	
Faaliyet Adı	F7.2.1.3. Kreş yapımı	
Sorumlu Harcama Birimi	Fen İşleri Dairesi Başkanlığı	
Açıklamalar	Çocuk eğitimi ve gelişimi için il genelinde kreşler yapılması planlanmaktadır.	
Ekonomik Kod	2025	
01	Personel Giderleri	0,00
02	SGK Devlet Primi Giderleri	0,00
03	Mal ve Hizmet Alım Giderleri	0,00
04	Faiz Giderleri	0,00
05	Cari Transferler	0,00
06	Sermaye Giderleri	150.000.000,00
07	Sermaye Transferleri	0,00
08	Borç Verme	0,00
Toplam Bütçe Kaynak İhtiyacı		150.000.000,00
Toplam Bütçe Dışı Kaynak İhtiyacı		0,00
Toplam Kaynak İhtiyacı		150.000.000,00



İdare Adı	HATAY BÜYÜKŞEHİR BELEDİYESİ	
Performans Hedefi	Sosyal hizmetlere ilişkin altyapı yatırımlarını tamamlamak	
Faaliyet Adı	F7.2.1.4. Eğitim kurumları yapım, bakım ve onarımı	
Sorumlu Harcama Birimi	Fen İşleri Dairesi Başkanlığı	
Açıklamalar	Eğitim-öğretimin daha sağlıklı koşullar altında yapılabilmesi ve eğitimde fırsat eşitliği sağlamak amacıyla eğitim kurumları tadilatları ve etüt merkezleri yapılması planlanmaktadır.	
Ekonomik Kod	2025	
01	Personel Giderleri	0,00
02	SGK Devlet Primi Giderleri	0,00
03	Mal ve Hizmet Alım Giderleri	20.000.000,00
04	Faiz Giderleri	0,00
05	Cari Transferler	0,00
06	Sermaye Giderleri	0,00
07	Sermaye Transferleri	0,00
08	Borç Verme	0,00
Toplam Bütçe Kaynak İhtiyacı		20.000.000,00
Toplam Bütçe Dışı Kaynak İhtiyacı		0,00
Toplam Kaynak İhtiyacı		20.000.000,00

İdare Adı	HATAY BÜYÜKŞEHİR BELEDİYESİ	
Performans Hedefi	Sosyal hizmetlere ilişkin altyapı yatırımlarını tamamlamak	
Faaliyet Adı	F7.2.1.5. Mezarlık ve ibadethane yapım, bakım, onarımı	
Sorumlu Harcama Birimi	Fen İşleri Dairesi Başkanlığı	
Açıklamalar	İl genelinde yöre halkının ihtiyaçları doğrultusunda mezarlık kompleksi, mezarlık ve ibadethanelerde bakım-onarım ve çevre düzenlemesi çalışması yapılması planlanmaktadır.	
Ekonomik Kod	2025	
01	Personel Giderleri	0,00
02	SGK Devlet Primi Giderleri	0,00
03	Mal ve Hizmet Alım Giderleri	0,00
04	Faiz Giderleri	0,00
05	Cari Transferler	0,00
06	Sermaye Giderleri	50.000.000,00
07	Sermaye Transferleri	0,00
08	Borç Verme	0,00
Toplam Bütçe Kaynak İhtiyacı		50.000.000,00
Toplam Bütçe Dışı Kaynak İhtiyacı		0,00
Toplam Kaynak İhtiyacı		50.000.000,00



İdare Adı	HATAY BÜYÜKŞEHİR BELEDİYESİ	
Performans Hedefi	Sosyal belediyeçilik anlayışının gereği olarak eşit hizmet sunumu kapsamında muhtarlar aracılığı ile vatandaşlara ulaşmak	
Faaliyet Adı	F7.3.1.1. Muhtarlarla koordinasyon ve iletişim toplantıları yapılması	
Sorumlu Harcama Birimi	Muhtarlık İşleri Dairesi Başkanlığı	
Açıklamalar	Yapılması planlanan Muhtarlar Günü yemeği ve yapılacak muhtarlarla istişare toplantılarında kullanılması	
Ekonomik Kod	2025	
01	Personel Giderleri	0,00
02	SGK Devlet Primi Giderleri	0,00
03	Mal ve Hizmet Alım Giderleri	1.250.000,00
04	Faiz Giderleri	0,00
05	Cari Transferler	0,00
06	Sermaye Giderleri	0,00
07	Sermaye Transferleri	0,00
08	Borç Verme	0,00
Toplam Bütçe Kaynak İhtiyacı		1.250.000,00
Toplam Bütçe Dışı Kaynak İhtiyacı		0,00
Toplam Kaynak İhtiyacı		1.250.000,00

İdare Adı	HATAY BÜYÜKŞEHİR BELEDİYESİ	
Performans Hedefi	Kentsel yaşam kalitesini arttırmaya yönelik, ulusal ve uluslararası ölçekte işbirliği ve projeler geliştirmek	
Faaliyet Adı	F7.4.1.1. Belediyenin uluslararası kuruluşlar ile mevcut ilişkilerinin geliştirilmesi ve yeni ilişkiler kurulması	
Sorumlu Harcama Birimi	Dış İlişkiler Dairesi Başkanlığı	
Açıklamalar		
Ekonomik Kod	2025	
01	Personel Giderleri	0,00
02	SGK Devlet Primi Giderleri	0,00
03	Mal ve Hizmet Alım Giderleri	500.000,00
04	Faiz Giderleri	0,00
05	Cari Transferler	0,00
06	Sermaye Giderleri	0,00
07	Sermaye Transferleri	0,00
08	Borç Verme	0,00
Toplam Bütçe Kaynak İhtiyacı		500.000,00
Toplam Bütçe Dışı Kaynak İhtiyacı		0,00
Toplam Kaynak İhtiyacı		500.000,00



İdare Adı	HATAY BÜYÜKŞEHİR BELEDİYESİ	
Performans Hedefi	Kentsel yaşam kalitesini arttırmaya yönelik, ulusal ve uluslararası ölçekte işbirliği ve projeler geliştirmek	
Faaliyet Adı	F7.4.1.2. Büyükşehir Belediyemiz ile ulusal ve uluslararası kuruluşlar arasında protokol ve işbirliği yapılması	
Sorumlu Harcama Birimi	Dış İlişkiler Dairesi Başkanlığı	
Açıklamalar		
	Ekonomik Kod	2025
01	Personel Giderleri	0,00
02	SGK Devlet Primi Giderleri	0,00
03	Mal ve Hizmet Alım Giderleri	500.000,00
04	Faiz Giderleri	0,00
05	Cari Transferler	0,00
06	Sermaye Giderleri	0,00
07	Sermaye Transferleri	0,00
08	Borç Verme	0,00
	Toplam Bütçe Kaynak İhtiyacı	500.000,00
	Toplam Bütçe Dışı Kaynak İhtiyacı	0,00
	Toplam Kaynak İhtiyacı	500.000,00

İdare Adı	HATAY BÜYÜKŞEHİR BELEDİYESİ	
Performans Hedefi	Kentsel yaşam kalitesini arttırmaya yönelik, ulusal ve uluslararası ölçekte işbirliği ve projeler geliştirmek	
Faaliyet Adı	F7.4.1.3. Ulusal ve uluslararası fuar, toplantı ve kongrelerde Büyükşehir Belediyemizin temsil edilmesi	
Sorumlu Harcama Birimi	Dış İlişkiler Dairesi Başkanlığı	
Açıklamalar		
	Ekonomik Kod	2025
01	Personel Giderleri	0,00
02	SGK Devlet Primi Giderleri	0,00
03	Mal ve Hizmet Alım Giderleri	500.000,00
04	Faiz Giderleri	0,00
05	Cari Transferler	0,00
06	Sermaye Giderleri	0,00
07	Sermaye Transferleri	0,00
08	Borç Verme	0,00
	Toplam Bütçe Kaynak İhtiyacı	500.000,00
	Toplam Bütçe Dışı Kaynak İhtiyacı	0,00
	Toplam Kaynak İhtiyacı	500.000,00



İdare Adı	HATAY BÜYÜKŞEHİR BELEDİYESİ	
Performans Hedefi	Kentsel yaşam kalitesini arttırmaya yönelik, ulusal ve uluslararası ölçekte işbirliği ve projeler geliştirmek	
Faaliyet Adı	F7.4.1.4. Belediyenin ilgili birimleri ile katılımı sağlanan uluslararası ağ ve proje işbirlikleri arasında koordinasyonun sağlanması	
Sorumlu Harcama Birimi	Dış İlişkiler Dairesi Başkanlığı	
Açıklamalar		
	Ekonomik Kod	2025
01	Personel Giderleri	0,00
02	SGK Devlet Primi Giderleri	0,00
03	Mal ve Hizmet Alım Giderleri	1.000.000,00
04	Faiz Giderleri	0,00
05	Cari Transferler	0,00
06	Sermaye Giderleri	0,00
07	Sermaye Transferleri	0,00
08	Borç Verme	0,00
	Toplam Bütçe Kaynak İhtiyacı	1.000.000,00
	Toplam Bütçe Dışı Kaynak İhtiyacı	0,00
	Toplam Kaynak İhtiyacı	1.000.000,00

İdare Adı	HATAY BÜYÜKŞEHİR BELEDİYESİ	
Performans Hedefi	Kentsel yaşam kalitesini arttırmaya yönelik, ulusal ve uluslararası ölçekte işbirliği ve projeler geliştirmek	
Faaliyet Adı	F7.4.1.5. Proje Geliştirme ve Yönetimi, yeni proje fikirlerinin oluşturulması, mevcut projelerin izlenmesi ve raporlanması, proje süreçlerinin iyileştirilmesi, fon ve kaynak yönetimi için hibe ve fon projelerinin hazırlanması ve uygulanması	
Sorumlu Harcama Birimi	Dış İlişkiler Dairesi Başkanlığı	
Açıklamalar		
	Ekonomik Kod	2025
01	Personel Giderleri	0,00
02	SGK Devlet Primi Giderleri	0,00
03	Mal ve Hizmet Alım Giderleri	0,00
04	Faiz Giderleri	0,00
05	Cari Transferler	0,00
06	Sermaye Giderleri	0,00
07	Sermaye Transferleri	0,00
08	Borç Verme	0,00
	Toplam Bütçe Kaynak İhtiyacı	0,00
	Toplam Bütçe Dışı Kaynak İhtiyacı	0,00
	Toplam Kaynak İhtiyacı	0,00



İdare Adı	HATAY BÜYÜKŞEHİR BELEDİYESİ		
Performans Hedefi	Kentsel yaşam kalitesini arttırmaya yönelik, ulusal ve uluslararası ölçekte işbirliği ve projeler geliştirmek		
Faaliyet Adı	F7.4.1.6. Hatay'da yaşayan geçici koruma statüsü altındaki Suriyelilerin, mültecilerin ve göçmenlerin karşılaştıkları sorunlara ilişkin çözümler üretilmesi, ilgili kurum ve kuruluşlarla koordineli çalışmalar yürütülmesi, temel hak ve sosyal haklara erişimlerinde danışmanlık ve yönlendirme yapılması		
Sorumlu Harcama Birimi	Dış İlişkiler Dairesi Başkanlığı		
Açıklamalar			
	Ekonomik Kod	2025	
01	Personel Giderleri		0,00
02	SGK Devlet Primi Giderleri		0,00
03	Mal ve Hizmet Alım Giderleri		500.000,00
04	Faiz Giderleri		0,00
05	Cari Transferler		0,00
06	Sermaye Giderleri		0,00
07	Sermaye Transferleri		0,00
08	Borç Verme		0,00
	Toplam Bütçe Kaynak İhtiyacı		500.000,00
	Toplam Bütçe Dışı Kaynak İhtiyacı		0,00
	Toplam Kaynak İhtiyacı		500.000,00

İdare Adı	HATAY BÜYÜKŞEHİR BELEDİYESİ		
Performans Hedefi	Kentsel yaşam kalitesini arttırmaya yönelik, ulusal ve uluslararası ölçekte işbirliği ve projeler geliştirmek		
Faaliyet Adı	F7.4.1.7. Hatay'da bulunan geçici koruma statüsü altındaki Suriyelilerin, mültecilerin ve göçmenlerin yerleşke, cinsiyet, yaş, eğitim ve engellilik durumlarına göre ayrılaştırılmış bir veri tabanı yapılması		
Sorumlu Harcama Birimi	Dış İlişkiler Dairesi Başkanlığı		
Açıklamalar			
	Ekonomik Kod	2025	
01	Personel Giderleri		0,00
02	SGK Devlet Primi Giderleri		0,00
03	Mal ve Hizmet Alım Giderleri		1.500.000,00
04	Faiz Giderleri		0,00
05	Cari Transferler		0,00
06	Sermaye Giderleri		0,00
07	Sermaye Transferleri		0,00
08	Borç Verme		0,00
	Toplam Bütçe Kaynak İhtiyacı		1.500.000,00
	Toplam Bütçe Dışı Kaynak İhtiyacı		0,00
	Toplam Kaynak İhtiyacı		1.500.000,00



İdare Adı	HATAY BÜYÜKŞEHİR BELEDİYESİ	
Performans Hedefi	Afet ve acil durumlara hızlı, etkin ve kapsamlı müdahale etmek	
Faaliyet Adı	F8.1.1.1. Afet ve acil duruma yönelik araç ve ekipman temini ve modernizasyonlarının yapılması	
Sorumlu Harcama Birimi	İtfaiye Dairesi Başkanlığı	
Açıklamalar	İtfai olaylarda kullanılmak üzere afet ve acil durumlara yönelik mal ve malzeme alımı.	
Ekonomik Kod	2025	
01	Personel Giderleri	0,00
02	SGK Devlet Primi Giderleri	0,00
03	Mal ve Hizmet Alım Giderleri	14.062.000,00
04	Faiz Giderleri	0,00
05	Cari Transferler	0,00
06	Sermaye Giderleri	6.880.000,00
07	Sermaye Transferleri	0,00
08	Borç Verme	0,00
Toplam Bütçe Kaynak İhtiyacı		20.942.000,00
Toplam Bütçe Dışı Kaynak İhtiyacı		0,00
Toplam Kaynak İhtiyacı		20.942.000,00

İdare Adı	HATAY BÜYÜKŞEHİR BELEDİYESİ	
Performans Hedefi	Afet ve acil durumlara hızlı, etkin ve kapsamlı müdahale etmek	
Faaliyet Adı	F8.1.1.2. Afet ve acil durum eğitim ve farkındalık artırma faaliyetleri	
Sorumlu Harcama Birimi	İtfaiye Dairesi Başkanlığı	
Açıklamalar	Vatandaşları, kurum ve kuruluşları afet ve acil durumlara karşı bilinçlendirme çalışmaları.	
Ekonomik Kod	2025	
01	Personel Giderleri	0,00
02	SGK Devlet Primi Giderleri	0,00
03	Mal ve Hizmet Alım Giderleri	200.000,00
04	Faiz Giderleri	0,00
05	Cari Transferler	0,00
06	Sermaye Giderleri	0,00
07	Sermaye Transferleri	0,00
08	Borç Verme	0,00
Toplam Bütçe Kaynak İhtiyacı		200.000,00
Toplam Bütçe Dışı Kaynak İhtiyacı		0,00
Toplam Kaynak İhtiyacı		200.000,00



İdare Adı	HATAY BÜYÜKŞEHİR BELEDİYESİ		
Performans Hedefi	Olası su taşkınlarının önüne geçmek ve insan sağlığını tehdit eden unsurları ortadan kaldırmak		
Faaliyet Adı	F8.2.1.1. Dere ıslahı yapılması		
Sorumlu Harcama Birimi	Fen İşleri Dairesi Başkanlığı		
Açıklamalar	İlgili kurumlarla koordinasyon sağlanarak, taşkınların önüne geçebilmek ayrıca çevre temizliğini sağlayarak insan sağlığını korumak için il genelinde dere ıslahları yapılması planlanmaktadır.		
Ekonomik Kod	2025		
01	Personel Giderleri		0,00
02	SGK Devlet Primi Giderleri		0,00
03	Mal ve Hizmet Alım Giderleri		0,00
04	Faiz Giderleri		0,00
05	Cari Transferler		0,00
06	Sermaye Giderleri		100.000,00
07	Sermaye Transferleri		0,00
08	Borç Verme		0,00
Toplam Bütçe Kaynak İhtiyacı			100.000,00
Toplam Bütçe Dışı Kaynak İhtiyacı			0,00
Toplam Kaynak İhtiyacı			100.000,00

İdare Performans Tablosu

İdare Adı		HATAY BÜYÜKŞEHİR BELEDİYESİ						
Performans Hedefleri	Faaliyetler		Bütçe İçi		Bütçe Dışı		TOPLAM	
			TL	Pay (%)	TL	Pay (%)	TL	Pay (%)
PH1.1.1.	F1.1.1.1.	Mali yönetim	700.000,00	0,003	0,00	0,00	700.000,00	0,003
PH1.2.1.	F1.2.1.1.	Enformasyon ve raporlama çalışmaları yapılması	1.000.000,00	0,005	0,00	0,00	1.000.000,00	0,005
PH1.2.1.	F1.2.1.2.	Kişisel gelişim eğitimleri planlanması ve uygulanması	1.000.000,00	0,005	0,00	0,00	1.000.000,00	0,005
PH1.2.1.	F1.2.1.3.	Harcama birimlerinin destek/yardımcı personel ihtiyacının karşılanması	3.815.000.000,00	18,538	0,00	0,00	3.815.000.000,00	18,538
PH1.2.1.	F1.2.1.4.	İş sağlığı, iş güvenliği eğitimi verilmesi ve sağlık taraması yapılması	1.000.000,00	0,005	0,00	0,00	1.000.000,00	0,005
PH1.3.1.	F1.3.1.1.	Kurumsal teknolojik kapasite ve verimliliğin artırılması	19.630.000,00	0,095	0,00	0,00	19.630.000,00	0,095
PH1.3.1.	F1.3.1.2.	Donanım ihtiyaçlarının karşılanması, mevcut donanımların uyumluluğunun sağlanması ve performansının artırılması	19.650.000,00	0,095	0,00	0,00	19.650.000,00	0,095
PH1.3.1.	F1.3.1.3.	Yazılım ihtiyaçlarının karşılanması, mevcut yazılımların sürekliliğinin sağlanması ve performansının artırılması	16.970.000,00	0,082	0,00	0,00	16.970.000,00	0,082
PH1.3.1.	F1.3.1.4.	Ağ altyapısının genişletilmesinin, modernizasyonunun ve sürekliliğinin sağlanması	5.000.000,00	0,024	0,00	0,00	5.000.000,00	0,024
PH1.4.1.	F1.4.1.1.	Tanıtım ve halkla ilişkiler	5.000.000,00	0,024	0,00	0,00	5.000.000,00	0,024
PH1.4.1.	F1.4.1.2.	Paydaşların talep, istek ve şikayetlerini değerlendirmek ve sunulan hizmetlere ilişkin memnuniyetin takip edilmesi	6.000.000,00	0,029	0,00	0,00	6.000.000,00	0,029
PH1.5.1.	F1.5.1.1.	Kentin tanıtımı ile Belediyemizin proje ve hizmetlerin kamuoyuna duyurulması	32.000.000,00	0,155	0,00	0,00	32.000.000,00	0,155
PH1.5.1.	F1.5.1.2.	Kentimiz ve Belediyemiz hakkında çıkan haberlerin takibinin yapılması	3.000.000,00	0,015	0,00	0,00	3.000.000,00	0,015
PH1.6.1.	F1.6.1.1.	HBB birim hizmet yerleşkesi yapım, bakım ve onarımı	210.000.000,00	1,020	0,00	0,00	210.000.000,00	1,020
PH2.1.1.	F2.1.1.1.	Dörtüyl ve Payas İlçeleri Genelinde Adres Verisi Güncelleme ve Cadde, Sokak, Bulvar, Meydan Tabelaları ile Kapı Numaraları Levhalarının Yapıtılması ve Montajı İşi	26.000.000,00	0,126	0,00	0,00	26.000.000,00	0,126
PH2.1.1.	F2.1.1.2.	Emlak yönetimi ve kamulaştırma hizmetleri	960.800.000,00	4,669	0,00	0,00	960.800.000,00	4,669
PH2.1.1.	F2.1.1.3.	Plan araştırma raporu, plan açıklama raporu ve paftaların hazırlanması	0,00	0,000	0,00	0,00	0,00	0,000
PH2.1.1.	F2.1.1.4.	İmar Planları, Harita Uygulamaları, Jeolojik-Jeoteknik Etüt ve İPEJJ Etütleri İşi	10.000.000,00	0,049	0,00	0,00	10.000.000,00	0,049
PH2.1.1.	F2.1.1.5.	Haritalandırma hizmetleri	0,00	0,000	0,00	0,00	0,00	0,000
PH2.1.1.	F2.1.1.6.	İmar izin, uygulama ve denetim işlemleri	2.000.000,00	0,010	0,00	0,00	2.000.000,00	0,010
PH2.2.1.	F2.2.1.1.	Coğrafi Bilgi Sistemlerinin yaygınlaştırılmasında gerekli yazılım, donanım ve altyapının oluşturulması	12.000.000,00	0,058	0,00	0,00	12.000.000,00	0,058
PH2.2.1.	F2.2.1.2.	Coğrafi Bilgi Sistemleri veri ve sistem altyapısı ile yazılım modüllerinin tamamlanarak Belediyemiz birimleri, kurum ve kuruluşlar ile vatandaşların kullanımına açılması	20.000.000,00	0,097	0,00	0,00	20.000.000,00	0,097



İdare Adı		HATAY BÜYÜKŞEHİR BELEDİYESİ						
Performans Hedefleri	Faaliyetler		Bütçe İçi		Bütçe Dışı		TOPLAM	
			TL	Pay (%)	TL	Pay (%)	TL	Pay (%)
PH3.1.1.	F3.1.1.1.	Hatay Entegre Katı Atık Bertaraf ve Düzenli Depolama Tesisinin kurulması	232.200.000,00	1,128	0,00	0,00	232.200.000,00	1,128
PH3.1.1.	F3.1.1.2.	İskenderun Katı Atık Düzenli Depolama ve Bertaraf Tesisinin işletilmesi ile ilgili hizmetlerin yürütülmesi	205.000.000,00	0,996	0,00	0,00	205.000.000,00	0,996
PH3.1.1.	F3.1.1.3.	Evsel katı atık aktarma istasyonları ile düzenli depolama tesislerinin işletilmesi	12.500.000,00	0,061	0,00	0,00	12.500.000,00	0,061
PH3.1.1.	F3.1.1.4.	Tıbbi atıkların toplanması, sterilizasyon tesisine taşınması ve bertaraf edilmesi	0,00	0,000	0,00	0,00	0,00	0,000
PH3.1.1.	F3.1.1.5.	Gökçeğöz Katı Atık Düzenli Depolama Tesisinde Kurulu Bulunan 7 MWh Kapasiteli Biyogaz Enerji Üretim Tesisine İlişkin İşlemlerin Yürütülmesi	0,00	0,000	0,00	0,00	0,00	0,000
PH3.1.1.	F3.1.1.6.	Hassa evsel katı atık aktarma istasyonu tesisinin yapılması	15.000.000,00	0,073	0,00	0,00	15.000.000,00	0,073
PH3.1.1.	F3.1.1.7.	Sıfır atık yönetim sisteminin geliştirilmesi ve bu kapsamda bilinçlendirici faaliyetlerin yürütülmesi	0,00	0,000	0,00	0,00	0,00	0,000
PH3.2.1.	F3.2.1.1.	İklim değişikliğine uyuma ve yenilenebilir enerji kaynaklarının kullanımına yönelik çalışmalar yapılması	1.500.000,00	0,007	0,00	0,00	1.500.000,00	0,007
PH3.2.1.	F3.2.1.2.	Hatay İli geneli ve Büyükşehir Belediyemizin Sürdürülebilir Enerji ve İklim Değişikliği Eylem Planının hazırlanması	3.000.000,00	0,015	0,00	0,00	3.000.000,00	0,015
PH3.2.1.	F3.2.1.3.	İklim değişikliği ve iklim değişikliğine uyuma yönelik bilinçlendirme faaliyetleri yapılması	1.000.000,00	0,005	0,00	0,00	1.000.000,00	0,005
PH3.3.1.	F3.3.1.1.	Deniz yüzeyi, Asi Nehri yüzeyi ve sahil temizliği yapılması	8.200.000,00	0,040	0,00	0,00	8.200.000,00	0,040
PH3.3.1.	F3.3.1.2.	Gemilerden kaynaklı atıkların alınması	3.000.000,00	0,015	0,00	0,00	3.000.000,00	0,015
PH3.3.1.	F3.3.1.3.	Mavi bayraklı plaj oluşturulması	6.000.000,00	0,029	0,00	0,00	6.000.000,00	0,029
PH3.3.1.	F3.3.1.4.	Biyocoşunluluğun korunması faaliyetlerinin yürütülmesi	0	0,000	0,00	0,00	0,00	0,000
PH3.3.1.	F3.3.1.5.	Temiz Kent Projesi	3.000.000,00	0,015	0,00	0,00	3.000.000,00	0,015
PH3.3.1.	F3.3.1.6.	Çevre kirliliği unsularına ilişkin şikayet ve taleplerin değerlendirilmesi	0,00	0,000	0,00	0,00	0,00	0,000
PH3.3.1.	F3.3.1.7.	Gürültü Eylem Planlarının hazırlanması	9.000.000,00	0,044	0,00	0,00	9.000.000,00	0,044
PH3.3.1.	F3.3.1.8.	Hafriyat toprağı ve molozun temizlenmesi	0,00	0,000	0,00	0,00	0,00	0,000
PH3.3.1.	F3.3.1.9.	Yaygın çevre eğitimi	0,00	0,000	0,00	0,00	0,00	0,000
PH3.3.1.	F3.3.1.10.	Havamı Temiz Tutuyorum Projesi	0,00	0,000	0,00	0,00	0,00	0,000
PH3.4.1.	F3.4.1.1.	Hatay İli muhtelif parkların yapımı, revizyonu ve yeşil alanların rehabilitasyonu yapım işi	732.000.000,00	3,557	0,00	0,00	732.000.000,00	3,557
PH3.5.1.	F3.5.1.1.	Aydınlatma sistemleri yapım, bakım, onarım faaliyetleri	30.000.000,00	0,146	0,00	0,00	30.000.000,00	0,146
PH3.5.1.	F3.5.1.2.	Enerji verimliliği çalışmaları	25.000.000,00	0,121	0,00	0,00	25.000.000,00	0,121
PH3.6.1.	F3.6.1.1.	Haşere ve vektörle mücadele	53.500.000,00	0,260	0,00	0,00	53.500.000,00	0,260
PH3.6.1.	F3.6.1.2.	Sokak hayvanlarına tıbbi müdahalenin yapılması	10.000.000,00	0,049	0,00	0,00	10.000.000,00	0,049



İdare Adı		HATAY BÜYÜKŞEHİR BELEDİYESİ						
Performans Hedefleri	Faaliyetler		Bütçe İçi		Bütçe Dışı		TOPLAM	
			TL	Pay (%)	TL	Pay (%)	TL	Pay (%)
PH4.1.1.	F4.1.1.1.	Yatay işaretleme çalışmaları yapılması	55.000.000,00	0,267	0,00	0,00	55.000.000,00	0,267
PH4.1.1.	F4.1.1.2.	Yaya üst geçidi yapımları	20.000.000,00	0,097	0,00	0,00	20.000.000,00	0,097
PH4.1.1.	F4.1.1.3.	Dikey işaretleme çalışmaları yapılması	48.000.000,00	0,233	0,00	0,00	48.000.000,00	0,233
PH4.1.1.	F4.1.1.4.	Otokorkuluk montajı yapılması	70.000.000,00	0,340	0,00	0,00	70.000.000,00	0,340
PH4.1.1.	F4.1.1.5.	Sinyalize ve adaptif kavşak düzenlemelerinin yapılması	54.000.000,00	0,262	0,00	0,00	54.000.000,00	0,262
PH4.1.1.	F4.1.1.6.	Elektronik ücret toplama sistemi kapsamında kiosk alımı	10.000.000,00	0,049	0,00	0,00	10.000.000,00	0,049
PH4.1.1.	F4.1.1.7.	Akıllı durak yapılması	10.000.000,00	0,049	0,00	0,00	10.000.000,00	0,049
PH4.2.1.	F4.2.1.1.	Toplu taşıma durak yapımları ile mevcut durakların bakım ve onarımlarının yapılması	71.000.000,00	0,345	0,00	0,00	71.000.000,00	0,345
PH4.2.1.	F4.2.1.2.	Taksi durakları modernizasyonu yapılması	25.000.000,00	0,121	0,00	0,00	25.000.000,00	0,121
PH4.2.1.	F4.2.1.3.	Toplu ulaşıma yönelik hizmetlerin sunulması	499.400.000,00	2,427	0,00	0,00	499.400.000,00	2,427
PH4.3.1.	F4.3.1.1.	Eş düzey ve farklı seviyeli kavşak projeleri geliştirilmesi ve yapılması	55.000.000,00	0,267	0,00	0,00	55.000.000,00	0,267
PH4.3.1.	F4.3.1.2.	Ulaşım Master Planının hazırlanması	38.000.000,00	0,185	0,00	0,00	38.000.000,00	0,185
PH4.4.1.	F4.4.1.1.	İl geneli beton asfalt yapımı	3.380.000.000,00	16,424	0,00	0,00	3.380.000.000,00	16,424
PH4.4.1.	F4.4.1.2.	İl geneli parke yapımı	450.000.000,00	2,187	0,00	0,00	450.000.000,00	2,187
PH4.4.1.	F4.4.1.3.	İl geneli duvar ve menfez yapımı	150.000.000,00	0,729	0,00	0,00	150.000.000,00	0,729
PH4.4.1.	F4.4.1.4.	Yol-yaya ve araç trafik güvenliğinin sağlanması için uygulamalar gerçekleştirilmesi	150.000.000,00	0,729	0,00	0,00	150.000.000,00	0,729
PH4.5.1.	F4.5.1.1.	Otobüs terminali yapımı	250.000.000,00	1,215	0,00	0,00	250.000.000,00	1,215
PH4.5.1.	F4.5.1.2.	Sanat yapıları yapım, bakım ve onarım	50.100.000,00	0,243	0,00	0,00	50.100.000,00	0,243
PH4.6.1.	F4.6.1.1.	Zabta denetimlerinin yapılması	3.100.000,00	0,015	0,00	0,00	3.100.000,00	0,015
PH5.1.1.	F5.1.1.1.	Hatay'ın tanıtımına katkı sağlamak amacıyla ulusal ve uluslararası fuarlara katılım sağlanması ve organize edilmesi	14.800.000,00	0,072	0,00	0,00	14.800.000,00	0,072
PH5.1.1.	F5.1.1.2.	Turizm faaliyetlerinin geliştirilmesi için İl genelinde turizm alanlarında çalışmalar yapılması, ulusal ve uluslararası paydaşlarla işbirliği yapılması	13.550.000,00	0,066	0,00	0,00	13.550.000,00	0,066
PH5.1.1.	F5.1.1.3.	Halkın sosyal ve kültürel ihtiyaçlarının karşılanması için ulusal ve uluslararası festivallerin organize edilmesi	8.800.000,00	0,043	0,00	0,00	8.800.000,00	0,043
PH5.1.1.	F5.1.1.4.	Kentin eşsiz gastronomi kültürünün gelişmesi adına ilgili kurum-kuruluşlarla ulusal ve uluslararası organizasyonlar gerçekleştirilmesi	12.500.000,00	0,061	0,00	0,00	12.500.000,00	0,061
PH5.2.1.	F5.2.1.1.	Kıyı şeridinde sahil, plaj, rekreasyon alanlarına ilişkin çalışmalar yapılması	55.000.000,00	0,267	0,00	0,00	55.000.000,00	0,267
PH5.3.1.	F5.3.1.1.	Tarım ve hayvancılık desteklemeleri yapılması	39.000.000,00	0,190	0,00	0,00	39.000.000,00	0,190
PH5.3.1.	F5.3.1.2.	Kırsal alanlara dağıtılmak üzere bahçe bitkileri alımı	5.000.000,00	0,024	0,00	0,00	5.000.000,00	0,024



İdare Adı		HATAY BÜYÜKŞEHİR BELEDİYESİ						
Performans Hedefleri		Faaliyetler	Bütçe İçi		Bütçe Dışı		TOPLAM	
			TL	Pay (%)	TL	Pay (%)	TL	Pay (%)
PH5.3.1.	F5.3.1.3.	Çeşitli ilçe ve mahallelerde sulama tesisleri yapımı	110.000.000,00	0,535	0,00	0,00	110.000.000,00	0,535
PH5.4.1.	F5.4.1.1.	Hal yönetimi	500.000,00	0,002	0,00	0,00	500.000,00	0,002
PH5.4.1.	F5.4.1.2.	Mezbaha hizmetleri	0,00	0,000	0,00	0,00	0,00	0,000
PH5.4.1.	F5.4.1.3.	Yaş sebze ve meyve denetim noktalarının kurulması	0,00	0,000	0,00	0,00	0,00	0,000
PH5.4.1.	F5.4.1.4.	Hatay genelinde 1. sınıf gayrisihhi müesseselerin kasap market, fırınların vb.	0,00	0,000	0,00	0,00	0,00	0,000
PH5.4.1.	F5.4.1.5.	Hal kompleksi yapımı	1.050.000.000,00	5,102	0,00	0,00	1.050.000.000,00	5,102
PH5.4.1.	F5.4.1.6.	Mezbaha kompleksi yapımı	100.000.000,00	0,486	0,00	0,00	100.000.000,00	0,486
PH6.1.1.	F6.1.1.1.	Amatör spor kulüplerinin desteklenmesi	10.000.000,00	0,049	0,00	0,00	10.000.000,00	0,049
PH6.1.1.	F6.1.1.2.	Kişisel gelişim, beceri ve meslek edindirme kurslarının açılması	8.000.000,00	0,039	0,00	0,00	8.000.000,00	0,039
PH6.1.1.	F6.1.1.3.	Gençlerin bedensel ve zihinsel gelişimlerini desteklemek adına sportif amaçlı kurslar ve organizasyonlar düzenlenmesi	8.700.000,00	0,042	0,00	0,00	8.700.000,00	0,042
PH6.1.1.	F6.1.1.4.	Kültür sanat ve tiyatro faaliyetlerinin gerçekleştirilmesi	5.150.000,00	0,025	0,00	0,00	5.150.000,00	0,025
PH6.1.1.	F6.1.1.5.	Özel gün ve haftalarda etkinlikler gerçekleştirilmesi	18.500.000,00	0,090	0,00	0,00	18.500.000,00	0,090
PH6.2.1.	F6.2.1.1.	Spor sahaları yapımı	5.000.000,00	0,024	0,00	0,00	5.000.000,00	0,024
PH6.2.1.	F6.2.1.2.	Kültürel ve sosyal tesis yapım, bakım ve onarımı	66.250.000,00	0,322	0,00	0,00	66.250.000,00	0,322
PH6.2.1.	F6.2.1.3.	Çok amaçlı salon yapım, bakım ve onarımı	51.250.000,00	0,249	0,00	0,00	51.250.000,00	0,249
PH6.2.1.	F6.2.1.4.	Tescilli binaların restore edilmesi	100.000.000,00	0,486	0,00	0,00	100.000.000,00	0,486
PH7.1.1.	F7.1.1.1.	Hatay kart projesinin geliştirilmesi	184.416.000,00	0,896	0,00	0,00	184.416.000,00	0,896
PH7.1.1.	F7.1.1.2.	Engelli vatandaşlarımıza yönelik hizmetler sunulması	33.188.000,00	0,161	0,00	0,00	33.188.000,00	0,161
PH7.1.1.	F7.1.1.3.	İhtiyaç sahibi vatandaşlara gıda kolisi desteği sunulması	70.000.000,00	0,340	0,00	0,00	70.000.000,00	0,340
PH7.1.1.	F7.1.1.4.	Ramazan ayında 15 ilçede iftar yemekleri, camilerde lokum ve yemek dağıtılması	12.000.000,00	0,058	0,00	0,00	12.000.000,00	0,058
PH7.1.1.	F7.1.1.5.	Yardıma muhtaç vatandaşlara giyecek, ayakkabı, okul kıyafeti, kırtasiye vb. ihtiyaç temini	5.350.000,00	0,026	0,00	0,00	5.350.000,00	0,026
PH7.1.1.	F7.1.1.6.	Kadın sığınma evi faaliyetleri	69.150.000,00	0,336	0,00	0,00	69.150.000,00	0,336
PH7.1.1.	F7.1.1.7.	İhtiyaç sahibi hastalara hasta nakil hizmeti verilmesi	750.000,00	0,004	0,00	0,00	750.000,00	0,004
PH7.1.1.	F7.1.1.8.	Doğal afetler sonrası yaşanan olumsuzluklardan ötürü vatandaşlara psikolojik destek sunulması	0,00	0,000	0,00	0,00	0,00	0,000
PH7.1.1.	F7.1.1.9.	Mezarlık- defin hizmetleri	34.416.000,00	0,167	0,00	0,00	34.416.000,00	0,167
PH7.1.1.	F7.1.1.10.	İl geneli mezarlık çevre düzenlemelerinin yapılması	102.280.000,00	0,497	0,00	0,00	102.280.000,00	0,497
PH7.2.1.	F7.2.1.1.	Dezavantajlı kesim (yaşlı, engelli, çocuk, kadın) yaşam ve kamp merkezi yapımı	10.000.000,00	0,049	0,00	0,00	10.000.000,00	0,049
PH7.2.1.	F7.2.1.2.	Fizyoterapi merkezi yapımı	10.000.000,00	0,049	0,00	0,00	10.000.000,00	0,049



İdare Adı		HATAY BÜYÜKŞEHİR BELEDİYESİ						
Performans Hedefleri	Faaliyetler		Bütçe İçi		Bütçe Dışı		TOPLAM	
			TL	Pay (%)	TL	Pay (%)	TL	Pay (%)
PH7.2.1.	F7.2.1.3.	Kreş yapımı	150.000.000,00	0,729	0,00	0,00	150.000.000,00	0,729
PH7.2.1.	F7.2.1.4.	Eğitim kurumları yapım, bakım ve onarımı	20.000.000,00	0,097	0,00	0,00	20.000.000,00	0,097
PH7.2.1.	F7.2.1.5.	Mezarlık ve ibadethane yapım, bakım, onarımı	50.000.000,00	0,243	0,00	0,00	50.000.000,00	0,243
PH7.3.1.	F7.3.1.1.	Muhtarlarla koordinasyon ve iletişim toplantıları yapılması	1.250.000,00	0,006	0,00	0,00	1.250.000,00	0,006
PH7.4.1.	F7.4.1.1.	Belediyenin uluslararası kuruluşlar ile mevcut ilişkilerinin geliştirilmesi ve yeni ilişkiler kurulması	500.000,00	0,002	0,00	0,00	500.000,00	0,002
PH7.4.1.	F7.4.1.2.	Büyükşehir Belediyemiz ile ulusal ve uluslararası kuruluşlar arasında protokol ve işbirliği yapılması	500.000,00	0,002	0,00	0,00	500.000,00	0,002
PH7.4.1.	F7.4.1.3.	Ulusal ve uluslararası fuar, toplantı ve kongrelerde Büyükşehir Belediyemizin temsil edilmesi	500.000,00	0,002	0,00	0,00	500.000,00	0,002
PH7.4.1.	F7.4.1.4.	Belediyenin ilgili birimleri ile katılımı sağlanan uluslararası ağ ve proje işbirlikleri arasında koordinasyonun sağlanması	1.000.000,00	0,005	0,00	0,00	1.000.000,00	0,005
PH7.4.1.	F7.4.1.5.	Proje Geliştirme ve Yönetimi, yeni proje fikirlerinin oluşturulması, mevcut projelerin izlenmesi ve raporlanması, proje süreçlerinin iyileştirilmesi, fon ve kaynak yönetimi için hibe ve fon projelerinin hazırlanması ve uygulanması	0,00	0,000	0,00	0,000	0,00	0,000
PH7.4.1.	F7.4.1.6.	Hatay'da yaşayan geçici koruma statüsü altındaki Suriyelilerin, mültecilerin ve göçmenlerin karşılaştıkları sorunlara ilişkin çözümler üretilmesi, ilgili kurum ve kuruluşlarla koordineli çalışmalar yürütülmesi, temel hak ve sosyal haklara erişimlerinde danışmanlık ve yönlendirme yapılması	500.000,00	0,002	0,00	0,000	500.000,00	0,002
PH7.4.1.	F7.4.1.7.	Hatay'da bulunan geçici koruma statüsü altındaki Suriyelilerin, mültecilerin ve göçmenlerin yerleşke, cinsiyet, yaş, eğitim ve engellilik durumlarına göre ayrıştırılmış bir veri tabanı yapılması	1.500.000,00	0,007	0,00	0,000	1.500.000,00	0,007
PH8.1.1.	F8.1.1.1.	Afet ve acil duruma yönelik araç ve ekipman temini ve modernizasyonlarının yapılması	20.942.000,00	0,102	0,00	0,000	20.942.000,00	0,102
PH8.1.1.	F8.1.1.2.	Afet ve acil durum eğitim ve farkındalık artırma faaliyetleri	200.000,00	0,001	0,00	0,000	200.000,00	0,001
PH8.2.1.	F8.2.1.1.	Dere ıslahı yapılması	100.000,00	0,000	0,00	0,000	100.000,00	0,000
Performans Hedefleri Maliyetleri Toplamı			14.365.792.000,00	69,80	0,00	0,00	14.365.792.000,00	69,80
Genel Yönetim Giderleri			6.149.208.000,00	29,88	0,00	0,00	6.149.208.000,00	29,88
Diğer İdarelere Transfer Edilecek Kaynaklar			64.800.000,00	0,32	0,00	0,00	64.800.000,00	0,32
Genel Toplam			20.579.800.000,00	100,00	0,00	0,00	20.579.800.000,00	100,00



D- Toplam Kaynak İhtiyacı

İdare Adı		HATAY BÜYÜKŞEHİR BELEDİYESİ			
Ekonomik Kod		Faaliyet Toplamı	Genel Yönetim Giderleri Toplamı	Diğer İdareler Transfer Edilecek Kaynaklar Toplamı	Genel Toplam
01	Personel Giderleri	0,00	1.278.300.000,00	0,00	1.278.300.000,00
02	SGK Devlet Primi Giderleri	0,00	149.000.000,00	0,00	149.000.000,00
03	Mal ve Hizmet Alım Giderleri	4.671.366.000,00	1.321.808.000,00	0,00	5.993.174.000,00
04	Faiz Giderleri	0,00	1.200.000.000,00	0,00	1.200.000.000,00
05	Cari Transferler	672.316.000,00	35.000.000,00	64.800.000,00	772.116.000,00
06	Sermaye Giderleri	9.022.110.000,00	394.500.000,00	0,00	9.416.610.000,00
07	Sermaye Transferleri	0,00	250.000.000,00	0,00	250.000.000,00
08	Borç Verme	0,00	100.000.000,00	0,00	100.000.000,00
09	Yedek Ödenek	0,00	1.420.600.000,00	0,00	1.420.600.000,00
Toplam Bütçe Kaynak İhtiyacı		14.365.792.000,00	6.149.208.000,00	64.800.000,00	20.579.800.000,00
Toplam Bütçe Dışı Kaynak İhtiyacı		0,00	0,00	0,00	0,00
Toplam Kaynak İhtiyacı		14.365.792.000,00	6.149.208.000,00	64.800.000,00	20.579.800.000,00

III. EKLER

Faaliyetlerden Sorumlu Harcama Birimlerine İlişkin Tablo

İdare Adı		HATAY BÜYÜKŞEHİR BELEDİYESİ	
PERFORMANS HEDEFİ		FAALİYETLER	SORUMLU BİRİMLER
1	PH1.1.1. - Kurumsal mali yapıyı güçlendirmek	F1.1.1.1. - Mali yönetim	Mali Hizmetler Dairesi Başkanlığı
2	PH1.2.1. - Stratejik hedefler doğrultusunda insan kaynaklarını geliştirmek	F1.2.1.1. - Enformasyon ve raporlama çalışmaları yapılması	İnsan Kaynakları ve Eğitim Dairesi Başkanlığı
3	PH1.2.1. - Stratejik hedefler doğrultusunda insan kaynaklarını geliştirmek	F1.2.1.2. - Kişisel gelişim eğitimleri planlanması ve uygulanması	İnsan Kaynakları ve Eğitim Dairesi Başkanlığı
4	PH1.2.1. - Stratejik hedefler doğrultusunda insan kaynaklarını geliştirmek	F1.2.1.3. - Harcama birimlerinin destek/yardımcı personel ihtiyacının karşılanması	İnsan Kaynakları ve Eğitim Dairesi Başkanlığı
5	PH1.2.1. - Stratejik hedefler doğrultusunda insan kaynaklarını geliştirmek	F1.2.1.4. - İş sağlığı, iş güvenliği eğitimi verilmesi ve sağlık taraması yapılması	İnsan Kaynakları ve Eğitim Dairesi Başkanlığı
6	PH1.3.1. - Bilişim altyapısını, donanım, yazılım ve teknik destek süreçlerini güçlendirerek e-belediye ve akıllı şehir teknolojilerinden kapsamlı bir şekilde yararlanmak	F1.3.1.1. - Kurumsal teknolojik kapasite ve verimliliğin artırılması	Bilgi İşlem Dairesi Başkanlığı
7	PH1.3.1. - Bilişim altyapısını, donanım, yazılım ve teknik destek süreçlerini güçlendirerek e-belediye ve akıllı şehir teknolojilerinden kapsamlı bir şekilde yararlanmak	F1.3.1.2. - Donanım ihtiyaçlarının karşılanması, mevcut donanımların uyumluluğunun sağlanması ve performansının artırılması	Bilgi İşlem Dairesi Başkanlığı
8	PH1.3.1. - Bilişim altyapısını, donanım, yazılım ve teknik destek süreçlerini güçlendirerek e-belediye ve akıllı şehir teknolojilerinden kapsamlı bir şekilde yararlanmak	F1.3.1.3. - Yazılım ihtiyaçlarının karşılanması, mevcut yazılımların sürekliliğinin sağlanması ve performansının artırılması	Bilgi İşlem Dairesi Başkanlığı
9	PH1.3.1. - Bilişim altyapısını, donanım, yazılım ve teknik destek süreçlerini güçlendirerek e-belediye ve akıllı şehir teknolojilerinden kapsamlı bir şekilde yararlanmak	F1.3.1.4. - Ağ altyapısının genişletilmesinin, modernizasyonunun ve sürekliliğinin sağlanması	Bilgi İşlem Dairesi Başkanlığı
10	PH1.4.1. - Hizmet sunumu kalitesini ve etkinliğini sürekli ölçüp iyileştirmek	F1.4.1.1. - Tanıtım ve halkla ilişkiler	Basın Yayın ve Halkla İlişkiler Dairesi Başkanlığı
11	PH1.4.1. - Hizmet sunumu kalitesini ve etkinliğini sürekli ölçüp iyileştirmek	F1.4.1.2. - Paydaşların talep, istek ve şikayetlerini değerlendirmek ve sunulan hizmetlere ilişkin memnuniyetin takip edilmesi	Basın Yayın ve Halkla İlişkiler Dairesi Başkanlığı
12	PH1.5.1. - Belediyemiz hizmetlerinin tanıtım faaliyetlerini etkin bir şekilde yürütmek	F1.5.1.1. - Kentin tanıtımı ile Belediyemizin proje ve hizmetlerin kamuoyuna duyurulması	Basın Yayın ve Halkla İlişkiler Dairesi Başkanlığı
13	PH1.5.1. - Belediyemiz hizmetlerinin tanıtım faaliyetlerini etkin bir şekilde yürütmek	F1.5.1.2. - Kentimiz ve Belediyemiz hakkında çıkan haberlerin takibinin yapılması	Basın Yayın ve Halkla İlişkiler Dairesi Başkanlığı

İdare Adı		HATAY BÜYÜKŞEHİR BELEDİYESİ	
PERFORMANS HEDEFİ		FAALİYETLER	SORUMLU BİRİMLER
14	PH1.6.1. - Belediyemizin fiziki kaynaklarının yeniden yapılandırılmasını sağlamak	F1.6.1.1. - HBB birim hizmet yerleşkesi yapım, bakım ve onarımı	Fen İşleri Dairesi Başkanlığı
15	PH2.1.1. - Şehrin yeniden imarı sürecinde imar planına esas çalışmaların tamamlanarak, mekânsal planların yapımını ve uygulanmasını sağlamak	F2.1.1.1. - Dörtyol ve Payas İlçeleri Genelinde Adres Verisi Güncelleme ve cadde, Sokak, Bulvar, Meydan Tabelaları ile Kapı Numaraları Levhalarının Yapıtırılması ve Montajı İşİ	İmar ve Şehircilik Dairesi Başkanlığı
16	PH2.1.1. - Şehrin yeniden imarı sürecinde imar planına esas çalışmaların tamamlanarak, mekânsal planların yapımını ve uygulanmasını sağlamak	F2.1.1.2. - Emlak yönetimi ve kamulaştırma hizmetleri	İmar ve Şehircilik Dairesi Başkanlığı
17	PH2.1.1. - Şehrin yeniden imarı sürecinde imar planına esas çalışmaların tamamlanarak, mekânsal planların yapımını ve uygulanmasını sağlamak	F2.1.1.3. - Plan araştırma raporu, plan açıklama raporu ve paftaların hazırlanması	İmar ve Şehircilik Dairesi Başkanlığı
18	PH2.1.1. - Şehrin yeniden imarı sürecinde imar planına esas çalışmaların tamamlanarak, mekânsal planların yapımını ve uygulanmasını sağlamak	F2.1.1.4. - İmar Planları, Harita Uygulamaları, Jeolojik-Jeoteknik Etüt ve İPEJJ Etütleri İşİ	İmar ve Şehircilik Dairesi Başkanlığı
19	PH2.1.1. - Şehrin yeniden imarı sürecinde imar planına esas çalışmaların tamamlanarak, mekânsal planların yapımını ve uygulanmasını sağlamak	F2.1.1.5. - Haritalandırma hizmetleri	İmar ve Şehircilik Dairesi Başkanlığı
20	PH2.1.1. - Şehrin yeniden imarı sürecinde imar planına esas çalışmaların tamamlanarak, mekânsal planların yapımını ve uygulanmasını sağlamak	F2.1.1.6. - İmar izin, uygulama ve denetim işlemleri	İmar ve Şehircilik Dairesi Başkanlığı
21	PH2.2.1. - Kentsel planlamayı bilişim sistemlerinden de yararlanarak şeffaf ve katılımcı biçimde yönetmek	F2.2.1.1. - Coğrafi Bilgi Sistemlerinin yaygınlaştırılmasında gerekli yazılım, donanım ve altyapının oluşturulması	Bilgi İşlem Dairesi Başkanlığı
22	PH2.2.1. - Kentsel planlamayı bilişim sistemlerinden de yararlanarak şeffaf ve katılımcı biçimde yönetmek	F2.2.1.2. - Coğrafi Bilgi Sistemleri veri ve sistem altyapısı ile yazılım modüllerinin tamamlanarak Belediyemiz birimleri, kurum ve kuruluşlar ile vatandaşların kullanımına açılması	Bilgi İşlem Dairesi Başkanlığı
23	PH3.1.1. - Entegre atık yönetim sistemini geliştirmek ve sıfır atık bilincini yaygınlaştırmak	F3.1.1.1. - Hatay Entegre Katı Atık Bertaraf ve Düzenli Depolama Tesisinin kurulması	Çevre Koruma ve Kontrol Dairesi Başkanlığı
24	PH3.1.1. - Entegre atık yönetim sistemini geliştirmek ve sıfır atık bilincini yaygınlaştırmak	F3.1.1.2. - İskenderun Katı Atık Düzenli Depolama ve Bertaraf Tesisinin işletilmesi ile ilgili hizmetlerin yürütülmesi	Çevre Koruma ve Kontrol Dairesi Başkanlığı
25	PH3.1.1. - Entegre atık yönetim sistemini geliştirmek ve sıfır atık bilincini yaygınlaştırmak	F3.1.1.3. - Evsel katı atık aktarma istasyonları ile düzenli depolama tesislerinin işletilmesi	Çevre Koruma ve Kontrol Dairesi Başkanlığı

İdare Adı		HATAY BÜYÜKŞEHİR BELEDİYESİ	
PERFORMANS HEDEFİ		FAALİYETLER	SORUMLU BİRİMLER
26	PH3.1.1. - Entegre atık yönetim sistemini geliştirmek ve sıfır atık bilincini yaygınlaştırmak	F3.1.1.4. - Tıbbi atıkların toplanması, sterilizasyon tesisine taşınması ve bertaraf edilmesi	Çevre Koruma ve Kontrol Dairesi Başkanlığı
27	PH3.1.1. - Entegre atık yönetim sistemini geliştirmek ve sıfır atık bilincini yaygınlaştırmak	F3.1.1.5. - Gökçeğöz Katı Atık Düzenli Depolama Tesisinde Kurulu Bulunan 7 MWh Kapasiteli Biyogaz Enerji Üretim Tesisine İlişkin İşlemlerin Yürütülmesi	Çevre Koruma ve Kontrol Dairesi Başkanlığı
28	PH3.1.1. - Entegre atık yönetim sistemini geliştirmek ve sıfır atık bilincini yaygınlaştırmak	F3.1.1.6. - Hassa evsel katı atık aktarma istasyonu tesisinin yapılması	Çevre Koruma ve Kontrol Dairesi Başkanlığı
29	PH3.1.1. - Entegre atık yönetim sistemini geliştirmek ve sıfır atık bilincini yaygınlaştırmak	F3.1.1.7. - Sıfır atık yönetim sisteminin geliştirilmesi ve bu kapsamda bilinçlendirici faaliyetlerin yürütülmesi	Çevre Koruma ve Kontrol Dairesi Başkanlığı
30	PH3.2.1. - İklim değişikliği ve bunun etkilerine uyumlanmak için enerji başta olmak üzere tüm alanlarda harekete geçmek	F3.2.1.1. - İklim değişikliğine uyuma ve yenilenebilir enerji kaynaklarının kullanımına yönelik çalışmalar yapılması	Çevre Koruma ve Kontrol Dairesi Başkanlığı
31	PH3.2.1. - İklim değişikliği ve bunun etkilerine uyumlanmak için enerji başta olmak üzere tüm alanlarda harekete geçmek	F3.2.1.2. - Hatay İli geneli ve Büyükşehir Belediyemizin Sürdürülebilir Enerji ve İklim Değişikliği Eylem Planının hazırlanması	Çevre Koruma ve Kontrol Dairesi Başkanlığı
32	PH3.2.1. - İklim değişikliği ve bunun etkilerine uyumlanmak için enerji başta olmak üzere tüm alanlarda harekete geçmek	F3.2.1.3. - İklim değişikliği ve iklim değişikliğine uyuma yönelik bilinçlendirme faaliyetleri yapılması	Çevre Koruma ve Kontrol Dairesi Başkanlığı
33	PH3.3.1. - Çevre kirliliğinin azaltılmasını ve biyoçeşitliliğin korunmasını sağlamak	F3.3.1.1. - Deniz yüzeyi, Asi Nehri yüzeyi ve sahil temizliği yapılması	Çevre Koruma ve Kontrol Dairesi Başkanlığı
34	PH3.3.1. - Çevre kirliliğinin azaltılmasını ve biyoçeşitliliğin korunmasını sağlamak	F3.3.1.2. - Gemilerden kaynaklı atıkların alınması	Çevre Koruma ve Kontrol Dairesi Başkanlığı
35	PH3.3.1. - Çevre kirliliğinin azaltılmasını ve biyoçeşitliliğin korunmasını sağlamak	F3.3.1.3. - Mavi bayraklı plaj oluşturulması	Çevre Koruma ve Kontrol Dairesi Başkanlığı
36	PH3.3.1. - Çevre kirliliğinin azaltılmasını ve biyoçeşitliliğin korunmasını sağlamak	F3.3.1.4. - Biyoçeşitliliğin korunması faaliyetlerinin yürütülmesi	Çevre Koruma ve Kontrol Dairesi Başkanlığı
37	PH3.3.1. - Çevre kirliliğinin azaltılmasını ve biyoçeşitliliğin korunmasını sağlamak	F3.3.1.5. - Temiz Kent Projesi	Çevre Koruma ve Kontrol Dairesi Başkanlığı
38	PH3.3.1. - Çevre kirliliğinin azaltılmasını ve biyoçeşitliliğin korunmasını sağlamak	F3.3.1.6. - Çevre kirliliği unsularına ilişkin şikayet ve taleplerin değerlendirilmesi	Çevre Koruma ve Kontrol Dairesi Başkanlığı
39	PH3.3.1. - Çevre kirliliğinin azaltılmasını ve biyoçeşitliliğin korunmasını sağlamak	F3.3.1.7. - Gürültü Eylem Planlarının hazırlanması	Çevre Koruma ve Kontrol Dairesi Başkanlığı
40	PH3.3.1. - Çevre kirliliğinin azaltılmasını ve biyoçeşitliliğin korunmasını sağlamak	F3.3.1.8. - Hafriyat toprağı ve molozun temizlenmesi	Çevre Koruma ve Kontrol Dairesi Başkanlığı

İdare Adı		HATAY BÜYÜKŞEHİR BELEDİYESİ	
PERFORMANS HEDEFİ		FAALİYETLER	SORUMLU BİRİMLER
41	PH3.3.1. - Çevre kirliliğinin azaltılmasını ve biyoçeşitliliğin korunmasını sağlamak	F3.3.1.9. - Yaygın çevre eğitimi	Çevre Koruma ve Kontrol Dairesi Başkanlığı
42	PH3.3.1. - Çevre kirliliğinin azaltılmasını ve biyoçeşitliliğin korunmasını sağlamak	F3.3.1.10. - Havamı Temiz Tutuyorum Projesi	Çevre Koruma ve Kontrol Dairesi Başkanlığı
43	PH3.4.1. - Yeşil alan ve parkların herkes için ulaşılabilir olmasını sağlamak	F3.4.1.1. - Hatay İli muhtelif parkların yapımı, revizyonu ve yeşil alanların rehabilitasyonu yapım işi	Park Bahçe ve Yeşil Alanlar Dairesi Başkanlığı
44	PH3.5.1. - Yenilenebilir enerji, enerji verimliliği ve aydınlatma tesislerine yönelik faaliyetleri etkinleştirmek ve yaygınlaştırmak	F3.5.1.1. - Aydınlatma sistemleri yapım, bakım, onarım faaliyetleri	Park, Bahçe ve Yeşil Alanlar Dairesi Başkanlığı
45	PH3.5.1. - Yenilenebilir enerji, enerji verimliliği ve aydınlatma tesislerine yönelik faaliyetleri etkinleştirmek ve yaygınlaştırmak	F3.5.1.2. - Enerji verimliliği çalışmaları	Park, Bahçe ve Yeşil Alanlar Dairesi Başkanlığı
46	PH3.6.1. - Sahipsiz hayvanlara ilişkin rehabilitasyon işlemlerini ve vektörle mücadele hizmetlerini sürdürmek	F3.6.1.1. - Haşere ve vektörle mücadele	Tarımsal Hizmetler Dairesi Başkanlığı
47	PH3.6.1. - Sahipsiz hayvanlara ilişkin rehabilitasyon işlemlerini ve vektörle mücadele hizmetlerini sürdürmek	F3.6.1.2. - Sokak hayvanlarına tıbbi müdahalenin yapılması	Tarımsal Hizmetler Dairesi Başkanlığı
48	PH4.1.1. - Ulaşım hizmetlerini erişilebilir, ekonomik, güvenli, konforlu, entegre, çevre dostu, sürdürülebilir ve akıllı ulaşım yöntemlerinden yararlanarak sunmak	F4.1.1.1. - Yatay işaretleme çalışmaları yapılması	Ulaşım Dairesi Başkanlığı
49	PH4.1.1. - Ulaşım hizmetlerini erişilebilir, ekonomik, güvenli, konforlu, entegre, çevre dostu, sürdürülebilir ve akıllı ulaşım yöntemlerinden yararlanarak sunmak	F4.1.1.2. - Yaya üst geçidi yapımları	Ulaşım Dairesi Başkanlığı
50	PH4.1.1. - Ulaşım hizmetlerini erişilebilir, ekonomik, güvenli, konforlu, entegre, çevre dostu, sürdürülebilir ve akıllı ulaşım yöntemlerinden yararlanarak sunmak	F4.1.1.3. - Dikey işaretleme çalışmaları yapılması	Ulaşım Dairesi Başkanlığı
51	PH4.1.1. - Ulaşım hizmetlerini erişilebilir, ekonomik, güvenli, konforlu, entegre, çevre dostu, sürdürülebilir ve akıllı ulaşım yöntemlerinden yararlanarak sunmak	F4.1.1.4. - Otokorkuluk montajı yapılması	Ulaşım Dairesi Başkanlığı
52	PH4.1.1. - Ulaşım hizmetlerini erişilebilir, ekonomik, güvenli, konforlu, entegre, çevre dostu, sürdürülebilir ve akıllı ulaşım yöntemlerinden yararlanarak sunmak	F4.1.1.5. - Sinyalize ve adaptif kavşak düzenlemelerinin yapılması	Ulaşım Dairesi Başkanlığı
53	PH4.1.1. - Ulaşım hizmetlerini erişilebilir, ekonomik, güvenli, konforlu, entegre, çevre dostu, sürdürülebilir ve akıllı ulaşım yöntemlerinden yararlanarak sunmak	F4.1.1.6. - Elektronik ücret toplama sistemi kapsamında kiosk alımı	Ulaşım Dairesi Başkanlığı

İdare Adı		HATAY BÜYÜKŞEHİR BELEDİYESİ	
PERFORMANS HEDEFİ		FAALİYETLER	SORUMLU BİRİMLER
54	PH4.1.1. - Ulaşım hizmetlerini erişilebilir, ekonomik, güvenli, konforlu, entegre, çevre dostu, sürdürülebilir ve akıllı ulaşım yöntemlerinden yararlanarak sunmak	F4.1.1.7. - Akıllı durak yapılması	Ulaşım Dairesi Başkanlığı
55	PH4.2.1. - Toplu ulaşım hizmetlerini daha etkin sağlamak	F4.2.1.1. - Toplu taşıma durak yapımları ile mevcut durakların bakım ve onarımlarının yapılması	Ulaşım Dairesi Başkanlığı
56	PH4.2.1. - Toplu ulaşım hizmetlerini daha etkin sağlamak	F4.2.1.2. - Taksi durakları modernizasyonu yapılması	Ulaşım Dairesi Başkanlığı
57	PH4.2.1. - Toplu ulaşım hizmetlerini daha etkin sağlamak	F4.2.1.3. - Toplu ulaşımaya yönelik hizmetlerin sunulması	Ulaşım Dairesi Başkanlığı
58	PH4.3.1. - Kara ve deniz yolu ulaşım hizmetleri için çevreye duyarlı projeler geliştirmek	F4.3.1.1. - Eş düzey ve farklı seviyeli kavşak projeleri geliştirilmesi ve yapılması	Ulaşım Dairesi Başkanlığı
59	PH4.3.1. - Kara ve deniz yolu ulaşım hizmetleri için çevreye duyarlı projeler geliştirmek	F4.3.1.2. - Ulaşım Master Planının hazırlanması	Ulaşım Dairesi Başkanlığı
60	PH4.4.1. - Karayolu ulaşım altyapısını güçlendirmek ve sürdürülebilir kılmak	F4.4.1.1. - İl geneli beton asfalt yapımı	Yol Bakım Ve Altyapı Koordinasyon Dairesi Başkanlığı
61	PH4.4.1. - Karayolu ulaşım altyapısını güçlendirmek ve sürdürülebilir kılmak	F4.4.1.2. - İl geneli parke yapımı	Yol Bakım Ve Altyapı Koordinasyon Dairesi Başkanlığı
62	PH4.4.1. - Karayolu ulaşım altyapısını güçlendirmek ve sürdürülebilir kılmak	F4.4.1.3. - İl geneli duvar ve menfez yapımı	Yol Bakım Ve Altyapı Koordinasyon Dairesi Başkanlığı
63	PH4.4.1. - Karayolu ulaşım altyapısını güçlendirmek ve sürdürülebilir kılmak	F4.4.1.4. - Yol-yaya ve araç trafik güvenliğinin sağlanması için uygulamalar gerçekleştirilmesi	Yol Bakım Ve Altyapı Koordinasyon Dairesi Başkanlığı
64	PH4.5.1. - Ulaşım ve trafik hizmetlerinde modernizasyon yapmak	F4.5.1.1. - Otobüs terminali yapımı	Fen İşleri Dairesi Başkanlığı
65	PH4.5.1. - Ulaşım ve trafik hizmetlerinde modernizasyon yapmak	F4.5.1.2. - Sanat yapıları yapım, bakım ve onarım	Fen İşleri Dairesi Başkanlığı
66	PH4.6.1. - Kentin düzen ve huzurunu sağlamaya yönelik denetimler yapmak	F4.6.1.1. - Zabıta denetimlerinin yapılması	Zabıta Dairesi Başkanlığı
67	PH5.1.1. - Turizm, gastronomi vb. kapsamında İlin tanıtım faaliyetlerini yürütmek	F5.1.1.1. - Hatay'ın tanıtımına katkı sağlamak amacıyla ulusal ve uluslararası fuarlara katılım sağlanması ve organize edilmesi	Kültür ve Sosyal İşler Dairesi Başkanlığı
68	PH5.1.1. - Turizm, gastronomi vb. kapsamında İlin tanıtım faaliyetlerini yürütmek	F5.1.1.2. - Turizm faaliyetlerinin geliştirilmesi için İl genelinde turizm alanlarında çalışmalar yapılması, ulusal ve uluslararası paydaşlarla işbirliği yapılması	Kültür ve Sosyal İşler Dairesi Başkanlığı
69	PH5.1.1. - Turizm, gastronomi vb. kapsamında İlin tanıtım faaliyetlerini yürütmek	F5.1.1.3. - Halkın sosyal ve kültürel ihtiyaçlarının karşılanması için ulusal ve uluslararası festivallerin organize edilmesi	Kültür ve Sosyal İşler Dairesi Başkanlığı
70	PH5.1.1. - Turizm, gastronomi vb. kapsamında İlin tanıtım faaliyetlerini yürütmek	F5.1.1.4. - Kentin eşsiz gastronomi kültürünün gelişmesi adına ilgili kurum-kuruluşlarla ulusal ve uluslararası organizasyonlar gerçekleştirilmesi	Kültür ve Sosyal İşler Dairesi Başkanlığı

İdare Adı		HATAY BÜYÜKŞEHİR BELEDİYESİ	
PERFORMANS HEDEFİ		FAALİYETLER	SORUMLU BİRİMLER
71	PH5.2.1. - Hatay İli kıyı şeridinde deniz turizmi potansiyelini geliştirmek	F5.2.1.1. - Kıyı şeridinde sahil, plaj, rekreasyon alanlarına ilişkin çalışmalar yapılması	Park Bahçe ve Yeşil Alanlar Dairesi Başkanlığı
72	PH5.3.1. - Kırsal kalkınmayı desteklemek ve yerel çeşitliliğin kayıt altına alınarak korunmasını sağlamak	F5.3.1.1. - Tarım ve hayvancılık desteklemeleri yapılması	Tarımsal Hizmetler Dairesi Başkanlığı
73	PH5.3.1. - Kırsal kalkınmayı desteklemek ve yerel çeşitliliğin kayıt altına alınarak korunmasını sağlamak	F5.3.1.2. - Kırsal alanlara dağıtılmak üzere bahçe bitkileri alımı	Tarımsal Hizmetler Dairesi Başkanlığı
74	PH5.3.1. - Kırsal kalkınmayı desteklemek ve yerel çeşitliliğin kayıt altına alınarak korunmasını sağlamak	F5.3.1.3. - Çeşitli ilçe ve mahallelerde sulama tesisleri yapımı	Tarımsal Hizmetler Dairesi Başkanlığı
75	PH5.4.1. - Sağlıklı gıda teminini ve güvenilir ticari faaliyetlerin sürdürülmesini sağlamak	F5.4.1.1. - Hal yönetimi	Tarımsal Hizmetler Dairesi Başkanlığı
76	PH5.4.1. - Sağlıklı gıda teminini ve güvenilir ticari faaliyetlerin sürdürülmesini sağlamak	F5.4.1.2. - Mezbaha hizmetleri	Tarımsal Hizmetler Dairesi Başkanlığı
77	PH5.4.1. - Sağlıklı gıda teminini ve güvenilir ticari faaliyetlerin sürdürülmesini sağlamak	F5.4.1.3. - Yaş sebze ve meyve denetim noktalarının kurulması	Tarımsal Hizmetler Dairesi Başkanlığı
78	PH5.4.1. - Sağlıklı gıda teminini ve güvenilir ticari faaliyetlerin sürdürülmesini sağlamak	F5.4.1.4. - Hatay genelinde 1. sınıf gayrisihhi müesseselerin kasap market, fırınların vb. denetlenmesi	Tarımsal Hizmetler Dairesi Başkanlığı
79	PH5.4.1. - Sağlıklı gıda teminini ve güvenilir ticari faaliyetlerin sürdürülmesini sağlamak	F5.4.1.5. - Hal kompleksi yapımı	Fen İşleri Dairesi Başkanlığı
80	PH5.4.1. - Sağlıklı gıda teminini ve güvenilir ticari faaliyetlerin sürdürülmesini sağlamak	F5.4.1.6. - Mezbaha kompleksi yapımı	Fen İşleri Dairesi Başkanlığı
81	PH6.1.1. - Kültür, sanat, eğitim ve spor faaliyetlerinin ulusal ve uluslararası ölçekte gelişmesine yönelik faaliyetler gerçekleştirmek	F6.1.1.1. - Amatör spor kulüplerinin desteklenmesi	Kültür ve Sosyal İşler Dairesi Başkanlığı
82	PH6.1.1. - Kültür, sanat, eğitim ve spor faaliyetlerinin ulusal ve uluslararası ölçekte gelişmesine yönelik faaliyetler gerçekleştirmek	F6.1.1.2. - Kişisel gelişim, beceri ve meslek edindirme kurslarının açılması	Kültür ve Sosyal İşler Dairesi Başkanlığı
83	PH6.1.1. - Kültür, sanat, eğitim ve spor faaliyetlerinin ulusal ve uluslararası ölçekte gelişmesine yönelik faaliyetler gerçekleştirmek	F6.1.1.3. - Gençlerin bedensel ve zihinsel gelişimlerini desteklemek adına sportif amaçlı kurslar ve organizasyonlar düzenlenmesi	Kültür ve Sosyal İşler Dairesi Başkanlığı
84	PH6.1.1. - Kültür, sanat, eğitim ve spor faaliyetlerinin ulusal ve uluslararası ölçekte gelişmesine yönelik faaliyetler gerçekleştirmek	F6.1.1.4. - Kültür sanat ve tiyatro faaliyetlerinin gerçekleştirilmesi	Kültür ve Sosyal İşler Dairesi Başkanlığı
85	PH6.1.1. - Kültür, sanat, eğitim ve spor faaliyetlerinin ulusal ve uluslararası ölçekte gelişmesine yönelik faaliyetler gerçekleştirmek	F6.1.1.5. - Özel gün ve haftalarda etkinlikler gerçekleştirilmesi	Kültür ve Sosyal İşler Dairesi Başkanlığı

İdare Adı		HATAY BÜYÜKŞEHİR BELEDİYESİ	
PERFORMANS HEDEFİ		FAALİYETLER	SORUMLU BİRİMLER
86	PH6.2.1. - Kentin kültürel, sanatsal, eğitim ve sportif imkanlarının niteliğini artıracak altyapı yatırımları yapmak	F6.2.1.1. - Spor sahaları yapımı	Fen İşleri Dairesi Başkanlığı
87	PH6.2.1. - Kentin kültürel, sanatsal, eğitim ve sportif imkanlarının niteliğini artıracak altyapı yatırımları yapmak	F6.2.1.2. - Kültürel ve sosyal tesis yapım, bakım ve onarımı	Fen İşleri Dairesi Başkanlığı
88	PH6.2.1. - Kentin kültürel, sanatsal, eğitim ve sportif imkanlarının niteliğini artıracak altyapı yatırımları yapmak	F6.2.1.3. - Çok amaçlı salon yapım, bakım ve onarımı	Fen İşleri Dairesi Başkanlığı
89	PH6.2.1. - Kentin kültürel, sanatsal, eğitim ve sportif imkanlarının niteliğini artıracak altyapı yatırımları yapmak	F6.2.1.4. - Tescilli binaların restore edilmesi	Fen İşleri Dairesi Başkanlığı
90	PH7.1.1. - Etkin sosyal hizmet ve sosyal yardım sunumunu sağlamak	F7.1.1.1. - Hatay kart projesinin geliştirilmesi	Sağlık ve Sosyal Hizmetler Dairesi Başkanlığı
91	PH7.1.1. - Etkin sosyal hizmet ve sosyal yardım sunumunu sağlamak	F7.1.1.2. - Engelli vatandaşlarımıza yönelik hizmetler sunulması	Sağlık ve Sosyal Hizmetler Dairesi Başkanlığı
92	PH7.1.1. - Etkin sosyal hizmet ve sosyal yardım sunumunu sağlamak	F7.1.1.3. - İhtiyaç sahibi vatandaşlara gıda kolisi desteği sunulması	Sağlık ve Sosyal Hizmetler Dairesi Başkanlığı
93	PH7.1.1. - Etkin sosyal hizmet ve sosyal yardım sunumunu sağlamak	F7.1.1.4. - Ramazan ayında 15 ilçede iftar yemekleri, camilerde lokum ve yemek dağıtılması	Sağlık ve Sosyal Hizmetler Dairesi Başkanlığı
94	PH7.1.1. - Etkin sosyal hizmet ve sosyal yardım sunumunu sağlamak	F7.1.1.5. - Yardıma muhtaç vatandaşlara giyecek, ayakkabı, okul kıyafeti, kırtasiye vb. ihtiyaç temini	Sağlık ve Sosyal Hizmetler Dairesi Başkanlığı
95	PH7.1.1. - Etkin sosyal hizmet ve sosyal yardım sunumunu sağlamak	F7.1.1.6. - Kadın sığınma evi faaliyetleri	Sağlık ve Sosyal Hizmetler Dairesi Başkanlığı
96	PH7.1.1. - Etkin sosyal hizmet ve sosyal yardım sunumunu sağlamak	F7.1.1.7. - İhtiyaç sahibi hastalara hasta nakil hizmeti verilmesi	Sağlık ve Sosyal Hizmetler Dairesi Başkanlığı
97	PH7.1.1. - Etkin sosyal hizmet ve sosyal yardım sunumunu sağlamak	F7.1.1.8. - Doğal afetler sonrası yaşanan olumsuzluklardan ötürü vatandaşlara psikolojik destek sunulması	Sağlık ve Sosyal Hizmetler Dairesi Başkanlığı
98	PH7.1.1. - Etkin sosyal hizmet ve sosyal yardım sunumunu sağlamak	F7.1.1.9. - Mezarlık- defin hizmetleri	Mezarlıklar Dairesi Başkanlığı
99	PH7.1.1. - Etkin sosyal hizmet ve sosyal yardım sunumunu sağlamak	F7.1.1.10. - İl geneli mezarlık çevre düzenlemelerinin yapılması	Mezarlıklar Dairesi Başkanlığı
100	PH7.2.1. - Sosyal hizmetlere ilişkin altyapı yatırımlarını tamamlamak	F7.2.1.1. - Dezavantajlı kesim (yaşlı, engelli, çocuk, kadın) yaşam ve kamp merkezi yapımı	Fen İşleri Dairesi Başkanlığı
101	PH7.2.1. - Sosyal hizmetlere ilişkin altyapı yatırımlarını tamamlamak	F7.2.1.2. - Fizyoterapi merkezi yapımı	Fen İşleri Dairesi Başkanlığı
102	PH7.2.1. - Sosyal hizmetlere ilişkin altyapı yatırımlarını tamamlamak	F7.2.1.3. - Kreş yapımı	Fen İşleri Dairesi Başkanlığı

İdare Adı		HATAY BÜYÜKŞEHİR BELEDİYESİ	
PERFORMANS HEDEFİ		FAALİYETLER	SORUMLU BİRİMLER
103	PH7.2.1. - Sosyal hizmetlere ilişkin altyapı yatırımlarını tamamlamak	F7.2.1.4. - Eğitim kurumları yapım, bakım ve onarımı	Fen İşleri Dairesi Başkanlığı
104	PH7.2.1. - Sosyal hizmetlere ilişkin altyapı yatırımlarını tamamlamak	F7.2.1.5. - Mezarlık ve ibadethane yapım, bakım, onarımı	Fen İşleri Dairesi Başkanlığı
105	PH7.3.1. - Sosyal belediyeçilik anlayışının gereği olarak eşit hizmet sunumu kapsamında muhtarlar aracılığı ile vatandaşlara ulaşmak	F7.3.1.1. - Muhtarlarla koordinasyon ve iletişim toplantıları yapılması	Muhtarlık İşleri Dairesi Başkanlığı
106	PH7.4.1. - Kentsel yaşam kalitesini arttırmaya yönelik, ulusal ve uluslararası ölçekte işbirliği ve projeler geliştirmek	F7.4.1.1. - Belediyenin uluslararası kuruluşlar ile mevcut ilişkilerinin geliştirilmesi ve yeni ilişkiler kurulması	Dış İlişkiler Dairesi Başkanlığı
107	PH7.4.1. - Kentsel yaşam kalitesini arttırmaya yönelik, ulusal ve uluslararası ölçekte işbirliği ve projeler geliştirmek	F7.4.1.2. - Büyükşehir Belediyemiz ile ulusal ve uluslararası kuruluşlar arasında protokol ve işbirliği yapılması	Dış İlişkiler Dairesi Başkanlığı
108	PH7.4.1. - Kentsel yaşam kalitesini arttırmaya yönelik, ulusal ve uluslararası ölçekte işbirliği ve projeler geliştirmek	F7.4.1.3. - Ulusal ve uluslararası fuar, toplantı ve kongrelerde Büyükşehir Belediyemizin temsil edilmesi	Dış İlişkiler Dairesi Başkanlığı
109	PH7.4.1. - Kentsel yaşam kalitesini arttırmaya yönelik, ulusal ve uluslararası ölçekte işbirliği ve projeler geliştirmek	F7.4.1.4. - Belediyenin ilgili birimleri ile katılımı sağlanan uluslararası ağ ve proje işbirlikleri arasında koordinasyonun sağlanması	Dış İlişkiler Dairesi Başkanlığı
110	PH7.4.1. - Kentsel yaşam kalitesini arttırmaya yönelik, ulusal ve uluslararası ölçekte işbirliği ve projeler geliştirmek	F7.4.1.5. - Proje Geliştirme ve Yönetimi, yeni proje fikirlerinin oluşturulması, mevcut projelerin izlenmesi ve raporlanması, proje süreçlerinin iyileştirilmesi, fon ve kaynak yönetimi için hibe ve fon projelerinin hazırlanması ve uygulanması	Dış İlişkiler Dairesi Başkanlığı
111	PH7.4.1. - Kentsel yaşam kalitesini arttırmaya yönelik, ulusal ve uluslararası ölçekte işbirliği ve projeler geliştirmek	F7.4.1.6. - Hatay'da yaşayan geçici koruma statüsü altındaki Suriyelilerin, mültecilerin ve göçmenlerin karşılaştıkları sorunlara ilişkin çözümler üretilmesi, ilgili kurum ve kuruluşlarla koordineli çalışmalar yürütülmesi, temel hak ve sosyal haklara erişimlerinde danışmanlık ve yönlendirme yapılması	Dış İlişkiler Dairesi Başkanlığı
112	PH7.4.1. - Kentsel yaşam kalitesini arttırmaya yönelik, ulusal ve uluslararası ölçekte işbirliği ve projeler geliştirmek	F7.4.1.7. - Hatay'da bulunan geçici koruma statüsü altındaki Suriyelilerin, mültecilerin ve göçmenlerin yerleşke, cinsiyet, yaş, eğitim ve engellilik durumlarına göre ayrıştırılmış bir veri tabanı yapılması	Dış İlişkiler Dairesi Başkanlığı
113	PH8.1.1. - Afet ve acil durumlara hızlı, etkin ve kapsamlı müdahale etmek	F8.1.1.1. - Afet ve acil duruma yönelik araç ve ekipman temini ve modernizasyonlarının yapılması	İtfaiye Dairesi Başkanlığı
114	PH8.1.1. - Afet ve acil durumlara hızlı, etkin ve kapsamlı müdahale etmek	F8.1.1.2. - Afet ve acil durum eğitim ve farkındalık artırma faaliyetleri	İtfaiye Dairesi Başkanlığı
115	PH8.2.1. - Olası su taşkınlarının önüne geçmek ve insan sağlığını tehdit eden unsurları ortadan kaldırmak	F8.2.1.1. - Dere ıslahı yapılması	Fen İşleri Dairesi Başkanlığı

